

Garant
MC
TM

62V Cordless Hedge Trimmer

Operator's Manual

85841, 86043

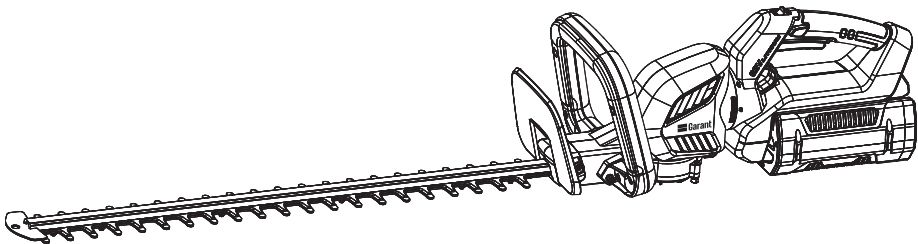

Battery and charger sold separately for model 86043.
Battery and charger operator's manuals are provided as separate documents
for product number 85841.



WARNING: To reduce the risk of injury, the user must read and understand the operator's manual before using this product. Save these instructions for future reference.

Toll Free Helpline: 1 800 463-7040

Contents







Section 1 General Safety Rules	3
Section 2 Parts Diagram	9
Section 3 Technical Details	10
Section 4 Unpacking	11
Section 5 Assembly	12
Section 6 Operation	14
Section 7 Maintenance and Cleaning	18
Section 8 Troubleshooting	20
Section 9 Limited Warranty Coverage	21
Section 10 Product Registration	23

1. General Safety Rules

PLEASE READ ALL OF THE FOLLOWING BEFORE OPERATING YOUR MACHINE. The safety instructions in this manual are designed to protect your safety and guide your use of the Garant Hedge Trimmer. Failure to read and understand the following information may create an unsafe workspace which could constitute risk of electric shock, explosions, heavy flying objects, fire, or chemical reactions. **Save all warnings and instructions for future reference.**

SYMBOLS

The following symbols may appear on your device before, during, or after use. Take the time to read over and understand the meaning of each symbol before using your device.

	Safety Alert	Precautions that involve your safety.
	Read the owner's manual	To reduce the risk of injury, user must read and understand operator's manual before using this product.
	Do not expose to rain or damp conditions	This symbol indicates that your machine should not be exposed to water in any form. Exposing your device to water can create dangerous conditions and lead to electrocution.
	Wear eye protection	Always wear eye protective equipment.
	DANGER - Keep hands away from blade	Keep hands away from blade when using the hedge trimmer.
	Recycle	This product contains lithium-ion batteries and should not be disposed of with household waste. Check with your local authority or retailer to determine the best recycling and disposal practices.

NOTE: The term "power tool" used in these instructions refers to your battery-operated, cordless hedge trimmer.

1.1 Work Area Safety

- **Prepare your workspace before turning on your machine.** Ensuring a clean and well-lit workspace should be the first step in using your Garant Hedge Trimmer. Use dust extraction and collection devices if available.
- **Clear the area before each use.** Remove all objects such as rocks, broken glass, nails, wire, or string that can be thrown or become entangled in the cutting attachment.
- **Never operate your power tool in the presence of flammable liquids, gases, or dust.**
- **Keep children and bystanders away while operating your power tool.** By operating away from bystanders, you are reducing the risk of injury by minimizing potential harm to people other than yourself. Additionally, you can avoid unwanted distractions which may lead to unsafe operation.
- **Never use the hedge trimmer within a close vicinity of any electric cables.**
- **Don't use in the rain, in damp or wet locations.**

1.2 Personal Safety

- **Stay alert and entirely focused when operating a power tool.** Never use your cordless hedge trimmer while under the influence of alcohol or drugs. You should also avoid using your power tool while you are feeling overly tired or ill.
- **Dress properly.** Do not wear loose clothing or jewelry, as they can get caught in moving parts. Wear protective clothing; use of work gloves, long pants, a long-sleeved shirt and safety footwear is recommended when working outdoors. Wear protective hair covering to contain long hair.
- **Always wear proper protective equipment.** This includes, but is not limited to, eye protection, dust masks, non-slip safety shoes, hard hats, and hearing protection.
- **Always check your machine for external tools.** To avoid injuring yourself or harming your machine, check to make sure all adjustment wrenches, rotating tools, and other external devices are properly detached from your Garant Hedge Trimmer.
- **Keep your balance by maintaining a firm stance and footing.** Always be sure of your footing, particularly on slopes or stairs. Do not operate the tool while on a ladder, rooftop, tree, or any other unstable surface.
- **Keep all parts of the body away from the cutting blade.** Do not attempt to dislodge anything from your machine while it is on. Ensure that your hands and face are far from the blade before powering your machine on.
- **Do not grip the power tool by any non-insulated metal surfaces.**

- **Keep a firm, tight grip on the trimmer during use.** Never attempt to use the hedge trimmer with one hand.
- **Never run with your power tool, especially when it is turned on.**
- **Maintain personal safety standards for any and all devices being used for a task.**
- **This may include dust collection tools, lighting, and additional power tools.**
- **Prevent unintentional starting.** Ensure the switch is in the off-position before connecting to battery pack, picking up or carrying the tool. Carrying power tools with your finger on the switch or energizing power tools that have the switch on invites accidents.
- **Do not let familiarity gained from frequent use of tools allow you to become complacent and ignore safety principles.** A careless action can cause severe injury within a fraction of a second.

1.3 Power Tool Use and Care

- **Only use the Garant Cordless Hedge Trimmer if it is the right tool for the job.** Only use the attachments recommended by the manufacturer.
- **Use the power tool, accessories and tool bits etc. in accordance with these instructions, taking into account the working conditions and the work to be performed.** Use of the power tool for operations different from those intended could result in a hazardous situation.
- **Do not use the power tool if the switch does not work properly.**
- **Turn off your power tool and remove the battery pack before making any adjustments.** This may include clearing jammed material, changing accessories, storing, or servicing the appliance.
- **Do not allow persons unfamiliar with these instructions to operate the machine.**
- **Keep your power tool in proper condition with regular maintenance.** Check for the misalignment or disrepair of moving parts and any other condition that may affect the power tool's operation. If damaged, have the power tool repaired before use.
- **Keep cutting tools sharp and clean.** Your Garant Cordless Hedge Trimmer will be both more effective and much safer if the blades are properly maintained.
- **Keep handles and grasping surface dry, clean and free from oil and grease.** Slippery handles and grasping surfaces do not allow for safe handling and control of the tool in unexpected situations.
- **Avoid use near or around water.** Ensure your hands are dry and never use your power tool in the rain.

- **Carry the hedge trimmer by the handle.** Always use the cutting blade cover when transporting.
- **Always switch off your power tool before setting it down on the ground or other surface.**
- **Do not use solvents or cleaning fluids to clean your product.** Use a blunt scraper to remove grass and dirt.
- **Keep your product out of reach of children at all times.**
- **Have your power tool serviced by a qualified repair person using only identical replacement parts.** This will ensure that the safety of the power tool is maintained.

1.4 Battery Tool Use and Care

- **Check that the power switch is off before inserting the battery pack.** Your battery pack should always be removed and your cordless tool stored securely with the power switch off between each use.
- **Never carry your power tool with your finger on the power switch.**
- **Recharge only with the Garant charger provided for use with the equipment.**
- **Power your hedge trimmer with the Garant battery pack only.**
- **Take special care in storing your battery pack.** Keeping your batteries away from other metal objects such as paper clips, coins, keys, nails, screws or other small metal objects will ensure safe storage.
- **Avoid any contact with liquid discharged from your battery pack.** Liquid will only be discharged from your battery pack in extreme cases, but it is important to be prepared. If contact accidentally occurs, flush the exposed area with water immediately. If liquid comes in contact with eyes, seek medical attention.
- **Avoid excessive temperatures.** If your battery pack overheats to 80°C (176°F) or more, the battery is at risk of exploding. Be mindful of lengthy exposure to intense sun or fire.
- **Follow all charging instructions and do not charge the battery pack or tool outside the temperature range specified in the instructions.** Charging improperly or at temperatures outside the specified range may damage the battery and increase the risk of fire.
- **Never service damaged battery packs.** Service of battery packs should only be performed by the manufacturer or authorized service providers.

1.5 Additional Safety Warnings

If your machine is faulty or if you want to add attachments, have your power tool serviced by a certified dealer using genuine Garant replacement parts. Do not attempt to service the machine yourself.



WARNING: This product may contain lead, phthalate or other chemicals known to the State of California to cause cancer, birth defects and other reproductive harm. Please wash your hands after use.

- **Keep all parts of the body away from the blade.** Do not remove cut material or hold material to be cut when blades are moving. Blades continue to move after the switch is turned off. A moment of inattention while operating the hedge trimmer may result in serious personal injury.
- **Carry the hedge trimmer by the handle with the blade stopped and taking care not to operate any power switch.** Proper carrying of the hedge trimmer will decrease the risk of inadvertent starting and resultant personal injury from the blades.
- **When transporting or storing the hedge trimmer, always fit the blade cover.** Proper handling of the hedge trimmer will decrease the risk of personal injury from the blades.
- **When clearing jammed material or servicing the unit, make sure all power switches are off and the battery pack is removed or disconnected.** Unexpected actuation of the hedge trimmer while clearing jammed material or servicing may result in serious personal injury.
- **Hold the hedge trimmer by insulated gripping surfaces only, because the blade may contact hidden wiring.** Blades contacting a "live" wire may make exposed metal parts of the hedge trimmer "live" and could give the operator an electric shock.
- **Keep all power cords and cables away from cutting area.** Power cords or cables may be hidden in hedges or bushes and can be accidentally cut by the blade.
- **Do not use the hedge trimmer in bad weather conditions, especially when there is a risk of lightning.** This decreases the risk of being struck by lightning.
- **This tool is not intended for use by any person with reduced physical, sensory, or mental capabilities.** This includes people with a lack of experience and knowledge. All users must receive supervision or instruction concerning use of this appliance prior to actual use.
- **Always ensure all handles and guards are fitted when using the machine.** Never attempt to use an incomplete machine or one fitted with an unauthorized modification.
- **Wait until the machine has turned completely off before placing it down.**

- **In case of damage and improper use of the battery, vapors may be emitted.** In the case of vapor emission, turn off your device and seek fresh air away from the fumes. Seek medical help in case of complications or overexposure to vapors to avoid damage to the respiratory system.
- **Use the battery only to operate your power tool.** Do not use your battery on other tools or for any other purposes.



WARNING: Keep all parts of the body away from the blade. Do not remove cut material or hold material to be cut when blades are moving. Blades continue to move after the switch is turned off. A moment of inattention while operating the hedge trimmer may result in serious personal injury.



WARNING: The intended use is described in this manual. The use of any accessory, attachment or performance of any operation with this appliance other than those recommended in this instruction manual can present a risk of personal injury and/or damage to property. The operator or user is responsible for all accidents and/or hazards occurring to other people or their property.

SAVE THESE INSTRUCTIONS

2. Parts Diagram

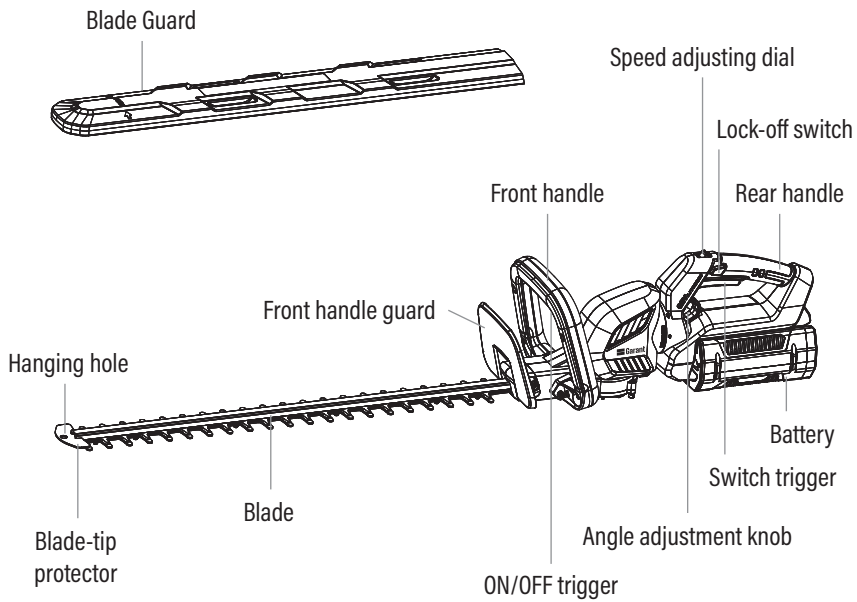

Fig. 1

3. Technical Details

Cordless Hedge Trimmer	
Product number	85841, 86043
Voltage	62 Vd.c.
No Load Speed (SPM)	3600 spm
Cutting length	24.8 in (630 mm)
Cutting width	0.94 in (24 mm)
Net weight	8.6 lbs (3.9 kg)
Rechargeable Lithium-Ion Battery	
Product number	85819
Voltage	62 Vd.c.
Capacity	2.5 Ah/135 Wh
Number of Battery cell	15 pcs
Battery Charger	
Product number	85823
Input	100-120 V a.c., 60 Hz
Output	62 Vd.c, 4 A
Charging Temperature Range	4-40°C/40-104°F

Note: Battery and charger specifications apply to model 85841 only. Model 86043 does not include battery and charger.

4. Unpacking



WARNING: Do not attempt to assemble or use this product without all of the necessary parts. If any parts are missing, please contact our help line at 1 800 463-7040 and await the arrival of missing parts. Use of this product with damaged or missing parts could result in serious personal injury.

1. Carefully remove the tool and all accessories from the carton.
2. Inspect the tool carefully to make sure that nothing was damaged during transportation.
3. Once you have confirmed that the tool is complete and working, dispose of all packing materials using responsible recycling and disposal practices.

Packing List Product Number: 85841

- Garant Cordless Hedge Trimmer
- Blade Guard
- 62V Battery Pack
- Battery Charger
- Operator's Manual – Battery
- Operator's Manual – Charger
- Operator's Manual – Hedge Trimmer

Packing List Product Number: 86043

- Garant Cordless Hedge Trimmer
- Blade Guard
- Operator's Manual

Battery and charger sold separately for model 86043.

5. Assembly



WARNING: Before assembly, make sure that the tool is switched off and the battery is removed.



WARNING: Always wear protective gloves when working with your hedge trimmer. Avoid touching the blade with your bare hands.



CAUTION: Danger of explosion if battery is incorrectly replaced. Replace only with the same or equivalent type.

Your Garant Hedge Trimmer comes fully assembled. In order to operate your machine, your battery needs to be fully charged and properly installed.

5.1 Installing the Battery Pack

1. Connect your battery pack to the charger. Your battery must be fully charged before the first use of your cordless hedge trimmer.
2. Check to ensure that the power switch is set to "off".
3. Align the ribs of the battery pack with the mounting slots in the hedge trimmer's battery port. Insert the battery pack into the battery holder. (Fig. 2)
4. Ensure that the latch snaps into place and the battery feels secure.

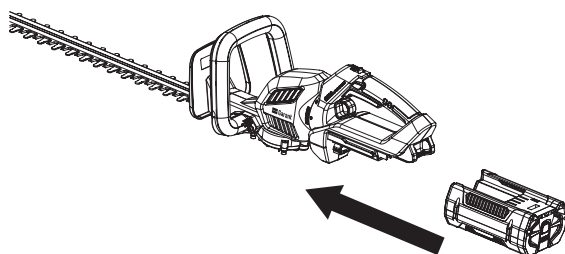

Fig. 2

5.2 Removing the Battery Pack

1. Turn off your hedge trimmer.
2. Press the battery-release button at the bottom of the hedge trimmer to disengage the battery from the latch. (Fig. 3)
3. Remove the battery taking care to stay away from the blades. (Fig. 3)

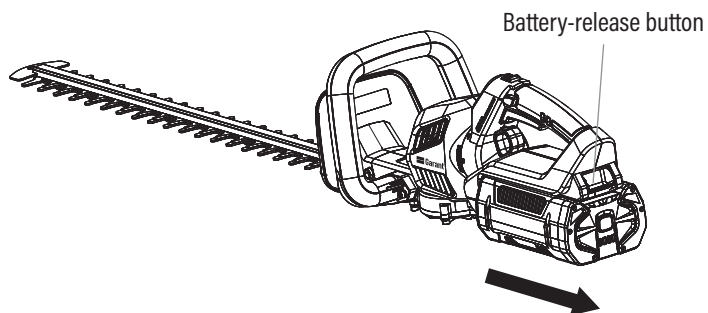

Fig. 3

6. Operation



WARNING: Always turn your machine off and remove the battery before inspecting or repairing your machine.

6.1 Remove the Blade Guard Before Operation

1. Before operating the hedge trimmer, remove the blade guard from the blade. (Fig. 4)
2. To release the guard, pinch it at the points indicated by the arrows. (Fig. 4)

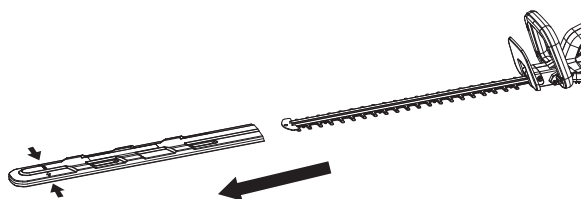

Fig. 4

6.2 Starting the Trimmer



WARNING: Avoid overworking or overusing your power tool. Use the tool as intended to avoid damage to the trimmer or yourself.

1. Stand upright and hold the hedge trimmer with both hands - one each on front and rear handles. Make sure the cutting blade is not touching the ground or any other objects.
2. Press and hold the lock-off switch, then squeeze both triggers to start the hedge trimmer. (Fig. 5)
3. Use the speed-adjust dial to find the correct speed for the job. (Fig. 5)

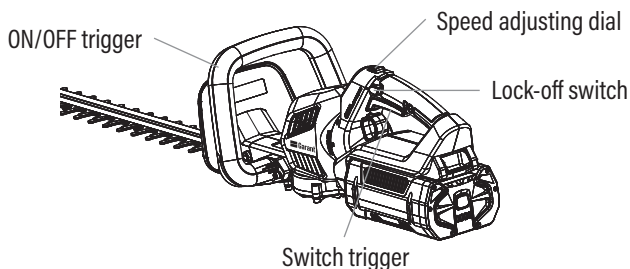

Fig. 5

6.3 Speed Mode Selector (Eco/Sport)

Your hedge trimmer is equipped with a speed mode selector that allows you to switch between two cutting modes:

Eco Mode: Reduces power output to conserve battery life for lighter trimming tasks.

Sport Mode: Delivers maximum cutting performance for dense hedges or thick branches.

The selector switch is located on the rear handle, near the speed adjusting dial. Slide the switch to the desired mode before operation. (Fig. 6)

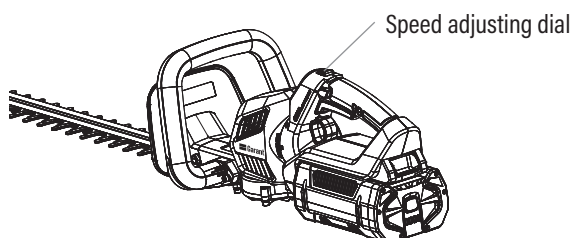

Fig. 6



WARNING: Always switch modes with the tool turned off. Changing modes during operation may result in inconsistent performance.

6.4 Stopping the Trimmer

Once the job is complete, you can easily switch your Garant Cordless Trimmer off. Simply move the hedge trimmer away from the cutting area and release both triggers. (Fig. 5)



WARNING: Keep a secure grip on the machine until the blades are completely stationary.

6.5 Using the Angle Adjustment Knob

The handle on your Garant Cordless Hedge Trimmer rotates on its axis, providing more access and maximum comfort during use. To rotate the handle simply grasp the angle adjustment knob and turn the handle (Fig. 7A). When the handle locks into your desired position, release the knob. There are five locking positions, shown in Fig. 7B.



WARNING: Never rotate the handle while your machine is on. Turn the hedge trimmer completely off before changing handle positions.

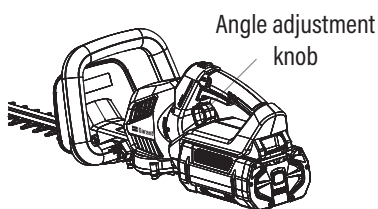

Fig. 7A

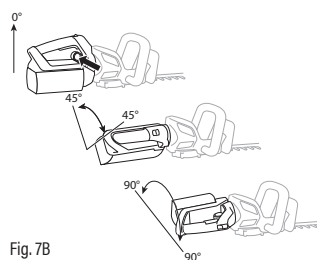

Fig. 7B

6.6 Blade Guard

Ensure that the blade guard is properly fitted onto the hedge trimmer's blades before storing or transporting your machine. (Fig. 8)

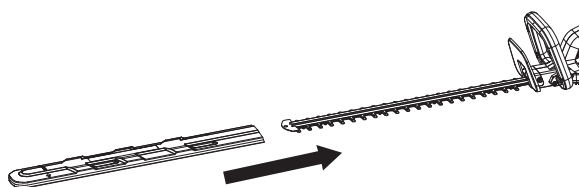

Fig. 8

6.7 Top Cutting

When trimming the top of a bush or hedge, take care to hold the hedge trimmer away from your body. With arms extended, move the device from side to side in slow sweeping motions. For best results, point the cutting blades at a slight downward angle. (Fig. 9)

For precise cutting measurements, consider using a string guide. String guides can be easily made by tying a string or rope so that it lies at a level angle at the desired height of your hedge. Simply cut along the string for a consistent cutting height.

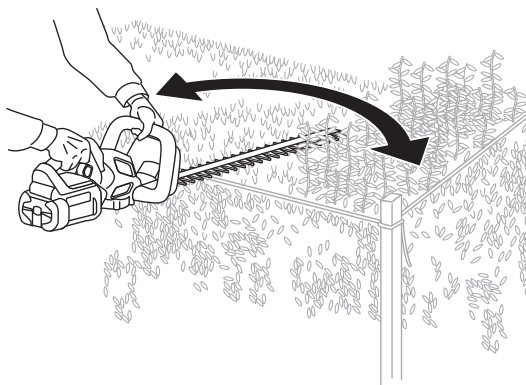

Fig. 9

6.8 Side Cutting

When trimming the sides of a bush or hedge, always begin at the bottom. The sides should be cut narrow at the top and wider at the bottom. Cutting from the bottom up will give you more control of your hedge's width. (Fig. 10)

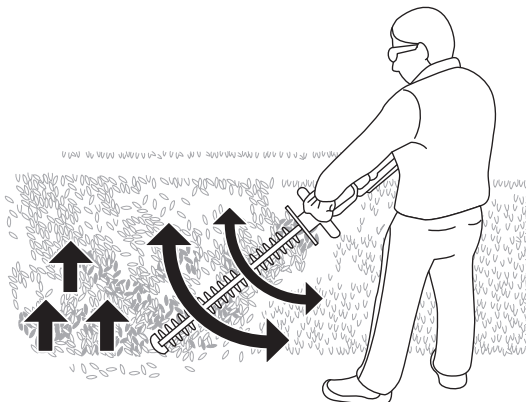

Fig. 10

7. Maintenance and Cleaning

Your Garant Cordless Hedge Trimmer is a tough machine that was built for long-term use with minimal maintenance. To ensure the best results from your power tool, be sure to regularly clean your tool and practice consistent general care, including:



WARNING: Switch off and remove battery from machine before adjusting, storing, or cleaning.

1. For repairs and service, please work with an authorized service dealer, which can be located by calling 1 800 463-7040.
2. Use only manufacturer's recommended replacement parts and accessories.

7.1 Cleaning

To ensure safety and best performance, always keep your hedge trimmer clean. Use a soft brush or cloth to clean the outside of your machine. Do not use water, solvents or polishes. Pay close attention to the ventilator slots of your machine, taking care to clear any debris from the openings.

7.2 Lubricating the Blade

- For best operation and longer blade life, lubricate the hedge trimmer blade with a lightweight machine oil before and after each use.
- Ensure to remove the battery pack from the hedge trimmer.



WARNING: Do not oil the blade while the hedge trimmer is running.

7.3 Sharpening the Cutting Blade



IMPORTANT: Never operate your hedge trimmer with dull or damaged cutting blades, as this can cause overload and lead to poor cutting performance.

1. Start and stop the hedge trimmer until the cutter blade and the guard are slightly offset. This creates enough space to fit the file between the cutter teeth and the guard teeth.
2. Remove the battery pack from the hedge trimmer for safety.
3. Secure the blade assembly in a vise, then carefully file the exposed cutting surface of each blade tooth. Take care to remove only a small amount of material and maintain the original angle of each tooth while filing.
4. Remove the hedge trimmer from the vise, restart it, and stop it again to reveal the unsharpened edges of the blade teeth.
5. Remove the battery pack once more and repeat the sharpening process for the other side of the blades.



WARNING: When handling the blade assembly, wear non-slip, heavy-duty, protective gloves. Do not place your hands or fingers between the blades.

7.4 Storage

- Always place the blade guard on the blade before storing or transporting the hedge trimmer.
- Clean and lubricate the hedge trimmer thoroughly before storing.
- Store the hedge trimmer indoors, in a secure, dry place out of the reach of children.
- Do not place other objects on top of the machine.
- Remove the battery and store separately.
- The battery should be stored between 14°F (-10°C) and 95°F (35°C).



WARNING: When handling the blade assembly, wear non-slip, heavy-duty, protective gloves. Do not place your hands or fingers between the blades.

8. Troubleshooting

The following chart lists problems, possible causes, and corrective actions for your Garant Cordless Hedge Trimmer. If you continue to have problems, contact our helpline at 1 800 463-7040.



WARNING: Switch off and remove the battery prior to any troubleshooting.

Problem	Probable Cause	Corrective Action
Hedge trimmer does not turn on.	No electrical contact between the hedge trimmer and battery pack.	Remove the battery, check the contacts and reinstall the battery pack.
	The battery pack is depleted.	Charge the battery pack.
	The battery pack or the hedge trimmer is too hot.	Remove the battery pack from the hedge trimmer and allow the battery or the hedge trimmer to cool.
	The blade is jammed.	Remove the battery pack from the hedge trimmer, remove the obstruction carefully, then reinsert the battery and restart the tool.
Hedge trimmer operates intermittently.	Poor electrical contact between the hedge trimmer and battery pack.	Remove the battery, check the contacts and reinstall the battery pack.
	The battery pack has insufficient charge.	Charge the battery pack.
Excessive vibrations/noise.	Dry or corroded blades.	Lubricate the blade.

9. Limited Warranty Coverage

The manufacturer warrants that it will repair or replace, free of charge, any failure due to defects in materials or workmanship or both occurring during the applicable warranty period, subject to the exclusions and limitations outlined in the following paragraphs. Limited warranty coverage only applies to Garant products that are purchased from an authorized Garant retailer located in the United States, U.S. territories, or Canada. This warranty is effective for and is subject to the time periods and conditions stated below. For warranty service, the purchaser must make the product available to the nearest Authorized Service Dealer, which can be found by contacting the helpline at 1800 463-7040. For warranty service please fill the warranty claim on Garant website.

Limited Service Warranty

This warranty is valid for the original retail purchaser from the date of initial retail purchase and is not transferable.

"Consumer Use"

"Consumer Use" means personal residential household use by a retail consumer.

"Commercial Use"

"Commercial Use" means uses for commercial, income-producing purposes. This warranty is void if the product has been used for rental purposes.

Warranty Period

Item	Consumer Use	Commercial Use
Cordless Hedge Trimmer	5 years	1 year
Battery and Charger	3 years	45 days

What are the limits on the Manufacturer's Liability?

- A. The manufacturer shall not be liable for any incidental or consequential damages of any kind resulting from the purchase, use or misuse of, or inability to use the product including incidental, special, consequential, or similar damages or loss of profits, or for any claim brought against the purchaser by any other party. There are no express warranties other than those set forth herein. Any warranty implied by state law (whether of merchantability or fitness for a particular use or otherwise) shall be effective for any product only for the duration of the applicable limited warranty period listed above. Some states or jurisdictions do not allow the exclusion or limitation of incidental or consequential damages or limitations on how long an implied warranty lasts, so the above limitations or exclusion may not apply to you. This warranty gives you specific legal rights, and you may also have other rights that vary from state to state or jurisdiction to jurisdiction. Please do not return this product to the place of purchase.
- B. This warranty applies only to products that have been properly assembled, adjusted, operated, and maintained in accordance with the instructions furnished.
- C. This warranty does not apply to any product which has been subjected to alteration, misuse, abuse, improper assembly or installation, delivery damage, or normal wear of the product.
- D. This warranty does not cover normal wear of parts or damage resulting from any of the following: negligent use or misuse of the product, use on improper voltage or current, use contrary to the operating instructions, disassembly, repair, or alteration by anyone other than an authorized service dealer. Further, the warranty does not cover acts of God, such as fire, flood, hurricanes, and tornadoes. The warranty does not cover scratches, cosmetic damage, breakage due to drops or impacts, bent or forced parts, or damage resulting from overtightening screws.

Duties of the Consumer

- A. Keep the original sales receipt for the length of the limited warranty period as proof of purchase. Proof of purchase is required to obtain a warranty. The manufacturer reserves the right to request a copy of the receipt to verify limited warranty coverage in the event a warranty repair is made to the product.
- B. Use reasonable care in the maintenance, operation, and storage of the product as explained in the operator's manual.
- C. Transportation charges on products or parts submitted for repair or replacement under this warranty must be paid by the purchaser unless such repair or replacement is requested by the manufacturer.

Duties of the Manufacturer

- A. Any defective product or part covered by this limited warranty will be repaired or replaced at the option of the Manufacturer.
- B. Product failures covered by this limited warranty will be scheduled and repaired according to the normal workflow of the Authorized Service Dealer to whom the product is delivered for service depending upon the availability of replacement parts or products.

10. Product Registration

Thank you for purchasing our product. To ensure we provide you with the best service and support, please take a moment to register your product. **Registration will enable you to receive important updates, warranty information, and faster service.**



How to Register



Online Registration

Visit our website: www.garant.com

Fill in the required information, including your product number and serial number. Submit the form.

Benefits of Registration

Receive important product updates and notifications. Access to warranty information and extended warranty options. Faster and more efficient customer service. If you have any questions or need assistance with the registration process, please contact our customer support team at 1 800 463-7040.

Thank you for choosing our product!



Garant
MC
TM

Taille-haie sans fil de 62V

Guide de l'utilisateur

85841, 86043

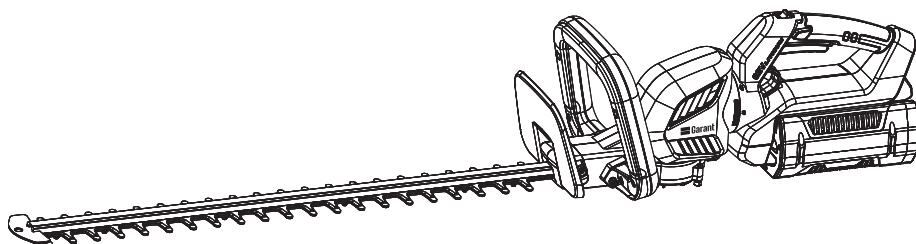

La batterie et le chargeur sont vendus séparément pour le modèle 86043.
Les guides de l'utilisateur de la batterie et du chargeur sont inclus séparément
avec le modèle 85841.



AVERTISSEMENT : Pour réduire le risque de blessure, l'utilisateur doit lire et comprendre le manuel de l'opérateur avant d'utiliser ce produit. Conservez ces instructions pour une référence future.

Soutien technique - Numéro sans frais : 1 800 463-7040

Table des matières



Section 1 Règles générales de sécurité	27
Section 2 Schéma des pièces	33
Section 3 Détails techniques	34
Section 4 Déballage	35
Section 5 Assemblage	36
Section 6 Fonctionnement	38
Section 7 Entretien et nettoyage	42
Section 8 Dépannage	44
Section 9 Garantie limitée	45
Section 10 Enregistrement du produit	47

1. Règles générales de sécurité

VEUILLEZ LIRE ATTENTIVEMENT TOUTES LES INFORMATIONS SUIVANTES AVANT D'UTILISER VOTRE OUTIL. Les instructions de sécurité de ce manuel sont conçues pour assurer votre sécurité et guider votre utilisation du taille-haie Garant. Ne pas lire et comprendre les informations suivantes pourrait créer un espace de travail dangereux pouvant entraîner un risque de choc électrique, d'explosions, de projection d'objets lourds, d'incendie ou de réactions chimiques. **Conservez tous les avertissements et instructions pour référence future.**

SYMBOLES

Les symboles suivants peuvent apparaître sur votre appareil avant, pendant ou après utilisation. Prenez le temps de lire et de comprendre la signification de chaque symbole avant d'utiliser votre appareil.

	Alerte de sécurité	Précautions impliquant votre sécurité.
	Lire le manuel de l'utilisateur	Pour réduire le risque de blessure, l'utilisateur doit lire et comprendre le manuel de l'opérateur avant d'utiliser ce produit.
	Ne pas exposer à la pluie ou à l'humidité	Ce symbole indique que votre outil ne doit pas être exposée à l'eau sous quelque forme que ce soit. Exposer votre appareil à l'eau peut créer des conditions dangereuses et conduire à une électrocution.
	Porter une protection oculaire	Portez toujours des équipements de protection oculaire.
	DANGER - Gardez les mains à l'écart de la lame	Gardez les mains à l'écart de la lame lorsque vous utilisez le taille-haie.
	Recyclage	Ce produit contient des batteries lithium-ion et ne doit pas être jeté avec les déchets ménagers. Vérifiez auprès de votre autorité locale ou de votre détaillant pour déterminer les meilleures pratiques de recyclage et d'élimination.

REMARQUE : Le terme « outil électrique » utilisé dans ces instructions fait référence à votre taille-haie sans fil alimenté par batterie.

1.1 Sécurité du lieu de travail

- **Préparez votre espace de travail avant d'allumer votre outil électrique.** Assurer un espace de travail propre et bien éclairé doit être la première étape de l'utilisation de votre taille-haie Garant. Utilisez des dispositifs d'extraction et de collecte de la poussière si disponibles.
- **Dégagez la zone avant chaque utilisation.** Enlevez tous les objets tels que des pierres, du verre cassé, des clous, des fils ou des ficelles qui peuvent être projetés ou s'emmêler dans l'outil de coupe.
- **Ne jamais utiliser votre outil électrique en présence de liquides, gaz ou poussières inflammables.**
- **Gardez les enfants et les spectateurs éloignés pendant l'utilisation de votre outil électrique.** En opérant loin des spectateurs, vous réduisez le risque de blessure en minimisant les dangers potentiels pour les autres personnes que vous-même. De plus, vous pouvez éviter les distractions indésirables qui peuvent entraîner une utilisation dangereuse.
- **Ne jamais utiliser le taille-haie à proximité de câbles électriques.**
- **Ne pas utiliser sous la pluie, dans des endroits humides ou mouillés.**

1.2 Sécurité personnelle

- **Restez alerte et entièrement concentré lors de l'utilisation d'un outil électrique.** Ne jamais utiliser votre taille-haie sans fil sous l'influence de l'alcool ou de drogues. Évitez également d'utiliser votre outil électrique lorsque vous vous sentez très fatigué ou malade.
- **Habillez-vous correctement.** Ne portez pas de vêtements amples ou de bijoux, car ils peuvent se coincer dans les pièces mobiles. Portez des vêtements de protection; l'utilisation de gants de travail, de pantalons longs, d'une chemise à manches longues et de chaussures de sécurité est recommandée lorsque vous travaillez à l'extérieur. Portez une protection capillaire pour contenir les cheveux longs.
- **Portez toujours des équipements de protection appropriés.** Cela inclut, mais n'est pas limité à, la protection des yeux, les masques à poussière, les chaussures de sécurité antidérapantes, les casques de protection et la protection auditive.
- **Vérifiez toujours votre outil électrique pour des outils externes.** Pour éviter de vous blesser ou de nuire à votre outil, assurez-vous que toutes les clés de réglage, les outils rotatifs et autres dispositifs externes sont correctement détachés de votre taille-haie Garant.
- **Gardez votre équilibre en maintenant une position ferme et stable.** Soyez toujours sûr de votre équilibre, notamment sur les pentes ou les escaliers. Ne pas utiliser sur une échelle, un toit, un arbre ou tout autre support instable.

- **Gardez toutes les parties du corps éloignées de la lame de coupe.** Ne tentez pas de déloger quoi que ce soit de votre outil lorsqu'elle est allumée. Assurez-vous que vos mains et votre visage sont loin de la lame avant d'allumer votre outil.
- **Ne saisissez pas l'outil électrique par une surface métallique non isolée sur l'outil.**
- **Gardez une prise ferme et serrée sur le taille-haie pendant toute son utilisation.** Ne tentez jamais d'utiliser le taille-haie avec une seule main.
- **Ne courez jamais avec votre outil électrique, surtout lorsqu'il est allumé.**
- **Maintenez les normes de sécurité personnelle pour tous les appareils utilisés pour une tâche.** Cela peut inclure des outils de collecte de poussière, de l'éclairage et des outils électriques supplémentaires.
- **Prévenez tout démarrage involontaire.** Assurez-vous que l'interrupteur est en position d'arrêt avant de connecter la batterie, de ramasser ou de transporter l'outil. Transporter des outils électriques avec le doigt sur l'interrupteur ou activer des outils électriques dont l'interrupteur est en position marche invite à des accidents.
- **Ne laissez pas la familiarité acquise par l'utilisation fréquente des outils vous rendre complaisant et ignorer les principes de sécurité.** Une action imprudente peut causer une blessure grave en une fraction de seconde.

1.3 Utilisation et entretien de l'outil électrique

- **N'utilisez que le taille-haie sans fil Garant s'il est l'outil approprié pour le travail.** Utilisez uniquement les accessoires recommandés par le fabricant.
- **Utilisez l'outil électrique, les accessoires et les embouts, etc. conformément à ces instructions, en tenant compte des conditions de travail et du travail à effectuer.** L'utilisation de l'outil électrique pour des opérations différentes de celles prévues pourrait créer une situation dangereuse.
- **N'utilisez pas l'outil électrique si l'interrupteur ne fonctionne pas correctement.**
- **Éteignez votre outil électrique et retirez la batterie avant de faire des réglages.** Cela peut inclure le dégagement de matériau coincé, le changement d'accessoires, le stockage ou l'entretien de l'appareil.
- **Ne permettez pas aux personnes non familières avec ces instructions d'utiliser l'outil.**
- **Maintenez votre outil électrique en bon état avec un entretien régulier.** Vérifiez l'alignement ou la dégradation des pièces mobiles et toute autre condition pouvant affecter le fonctionnement de l'outil électrique. Si endommagé, faites réparer l'outil électrique avant utilisation.

- **Gardez les outils de coupe aiguisés et propres.** Votre taille-haie sans fil Garant sera à la fois plus efficace et beaucoup plus sûr si les lames sont correctement entretenues.
- **Gardez les poignées et les surfaces de préhension sèches, propres et exemptes d'huile et de graisse.** Les poignées et surfaces de préhension glissantes ne permettent pas une manipulation sûre et un contrôle de l'outil dans des situations inattendues.
- **Évitez l'utilisation à proximité ou autour de l'eau.** Assurez-vous que vos mains sont sèches et ne jamais utiliser votre outil électrique sous la pluie.
- **Transportez le taille-haie par la poignée.** Utilisez toujours le couvercle de la lame de coupe lors du transport.
- **Éteignez toujours votre outil électrique avant de le poser sur le sol ou toute autre surface.**
- **N'utilisez pas de solvants ou de liquides de nettoyage pour nettoyer votre produit.** Utilisez un grattoir émoussé pour enlever l'herbe et la saleté.
- **Gardez votre produit hors de la portée des enfants en tout temps.**
- **Faites entretenir votre outil électrique par une personne qualifiée en utilisant uniquement des pièces de rechange identiques.** Cela garantira que la sécurité de l'outil électrique est maintenue.

1.4 Utilisation et entretien des outils à batterie

- **Vérifiez que l'interrupteur est éteint avant d'insérer la batterie.** Votre batterie doit toujours être retirée et votre outil sans fil stocké en toute sécurité avec l'interrupteur d'alimentation éteint entre chaque utilisation.
- **Ne transportez jamais votre outil électrique avec votre doigt sur l'interrupteur d'alimentation.**
- **Rechargez uniquement avec le chargeur Garant fourni pour une utilisation avec l'équipement.**
- **Alimentez votre taille-haie avec la batterie Garant uniquement.**
- **Faites particulièrement attention lors du stockage de votre batterie.** Garder vos batteries à l'écart d'autres objets métalliques tels que des trombones, pièces de monnaie, clés, clous, vis ou autres petits objets métalliques pour assurer un entreposage sûr.
- **Évitez tout contact avec le liquide déchargé de votre batterie.** Le liquide ne sera déchargé de votre batterie que dans des cas extrêmes, mais il est important d'être préparé. En cas de contact accidentel, rincez immédiatement la zone exposée avec de l'eau. Si le liquide entre en contact avec les yeux, consultez un médecin.

- **Évitez les températures excessives.** Si votre batterie surchauffe à 80°C (176°F) ou plus, elle risque d'exploser. Soyez attentif à une exposition prolongée au soleil intense ou au feu.
- **Suivez toutes les instructions de charge et ne chargez pas la batterie ou l'outil en dehors de la plage de température spécifiée dans les instructions.** Charger de manière incorrecte ou à des températures en dehors de la plage spécifiée peut endommager la batterie et augmenter le risque d'incendie.
- **Ne jamais entretenir les batteries endommagées.** L'entretien des batteries doit être effectué uniquement par le fabricant ou des prestataires de services agréés.

1.5 Avertissements supplémentaires de sécurité

Si votre machine est défectueuse ou si vous souhaitez ajouter des accessoires, faites entretenir votre outil électrique par un concessionnaire certifié en utilisant des pièces de rechange Garant authentiques. N'essayez pas de réparer la machine vous-même.



AVERTISSEMENT : Ce produit peut contenir du plomb, des phtalates ou d'autres produits chimiques reconnus par l'État de Californie comme causant le cancer, des malformations congénitales et d'autres problèmes de reproduction. Veuillez, vous laver les mains après utilisation.

- **Gardez toutes les parties du corps éloignées de la lame.** Ne retirez pas les matériaux coupés ou ne tenez pas les matériaux à couper lorsque les lames sont en mouvement. Les lames continuent de bouger après que l'interrupteur est éteint. Un moment d'inattention lors de l'utilisation du taille-haie peut entraîner des blessures graves.
- **Transportez le taille-haie par la poignée avec la lame arrêtée et en prenant soin de ne pas actionner un interrupteur d'alimentation.** Le transport correct du taille-haie réduira le risque de démarrage accidentel et de blessure personnelle par les lames.
- **Lors du transport ou du stockage du taille-haie, installez toujours le couvercle de la lame.** La manipulation correcte du taille-haie réduira le risque de blessure personnelle par les lames.
- **Lors du dégagement de matériaux coincés ou de l'entretien de l'unité, assurez-vous que tous les interrupteurs d'alimentation sont éteints et que la batterie est retirée ou déconnectée.** L'activation inattendue du taille-haie lors du dégagement de matériaux coincés ou de l'entretien peut entraîner des blessures graves.
- **Tenez le taille-haie par les surfaces de préhension isolées uniquement, car la lame peut entrer en contact avec des fils cachés.** Les lames entrant en contact avec un fil « sous tension » peuvent rendre les pièces métalliques exposées du taille-haie « sous tension » et pourraient donner un choc électrique à l'opérateur.

- **Gardez tous les cordons d'alimentation et câbles à l'écart de la zone de coupe.** Les cordons d'alimentation ou câbles peuvent être cachés dans les haies ou buissons et peuvent être accidentellement coupés par la lame.
- **Ne pas utiliser le taille-haie par mauvais temps, surtout en cas de risque d'orage.** Cela réduit le risque d'être frappé par la foudre.
- **Cet outil n'est pas destiné à être utilisé par des personnes ayant des capacités physiques, sensorielles ou mentales réduites.** Cela inclut les personnes manquant d'expérience et de connaissances. Tous les utilisateurs doivent recevoir une supervision ou des instructions concernant l'utilisation de cet appareil avant son utilisation réelle.
- **Assurez-vous toujours que toutes les poignées et les protections sont installées lorsque vous utilisez la machine.** Ne tentez jamais d'utiliser une machine incomplète ou une machine équipée d'une modification non autorisée.
- **Attendez que la machine soit complètement éteinte avant de la poser.**
- **En cas de dommage et d'utilisation incorrecte de la batterie, des vapeurs peuvent être émises.** En cas d'émission de vapeurs, éteignez votre appareil et cherchez de l'air frais loin des fumées. Consultez un médecin en cas de complications ou de surexposition aux vapeurs pour éviter d'endommager le système respiratoire.
- **Utilisez la batterie uniquement pour alimenter votre outil électrique.** N'utilisez pas votre batterie sur d'autres outils ou pour d'autres fins.



AVERTISSEMENT : Gardez toutes les parties de votre corps éloignées de la lame. Ne retirez pas les débris ni ne tenez le matériau à couper lorsque les lames sont en mouvement. Les lames peuvent continuer à bouger après avoir relâché l'interrupteur. Un moment d'inattention pendant l'utilisation du taille-haie peut entraîner des blessures graves.



AVERTISSEMENT : L'utilisation prévue est décrite dans ce manuel. L'utilisation de tout accessoire, attachement ou l'exécution de toute opération avec cet appareil autre que ceux recommandés dans ce manuel d'instructions peut présenter un risque de blessure personnelle et/ou de dommages matériels. L'opérateur ou l'utilisateur est responsable de tous les accidents et/ou dangers survenant aux autres personnes ou à leurs biens.

CONSERVEZ CES INSTRUCTIONS

2. Schéma des pièces

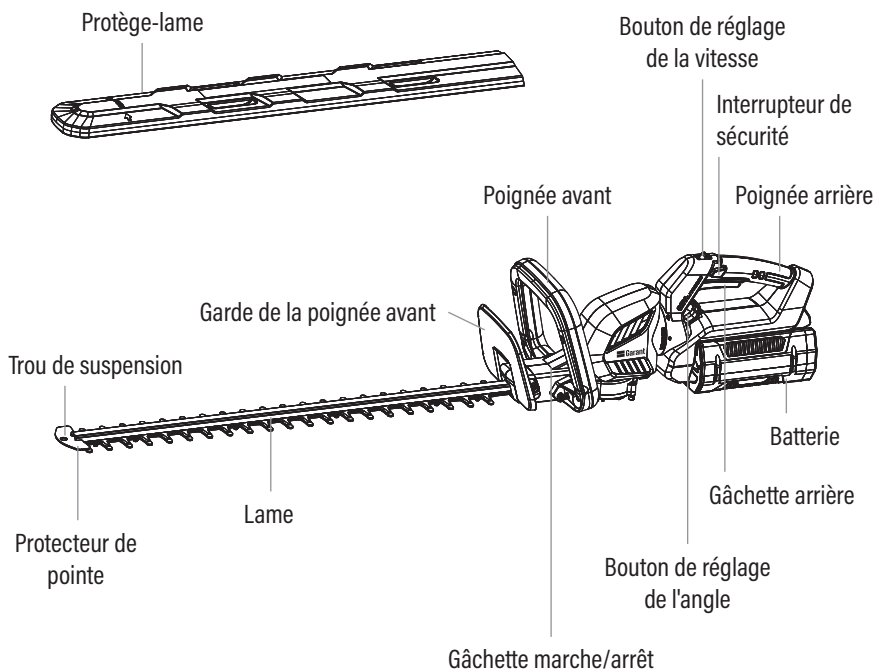

Image 1

3. Détails techniques

Taille-haie sans fil	
Numéro de produit	85841, 86043
Voltage	62 Vd.c.
Vitesse à vide (coups par minute)	3600 spm
Longueur de coupe	24,8 po (630 mm)
Largeur de coupe	0,94 po (24 mm)
Poids net	8,6 lb (3,9 kg)
Batterie rechargeable au lithium-ion	
Numéro de produit	85819
Voltage	62 Vd.c.
Capacité	2,5 Ah/135 Wh
Nombre de cellules de batterie	15 pcs
Chargeur de batteries	
Numéro de produit	85823
Entrée	100-120 V a.c., 60 Hz
Sortie	62 Vd.c, 4 A
Plage de température	4-40°C/40-104°F

Note : Les spécifications de la batterie et du chargeur s'appliquent uniquement au modèle 85841. Le modèle 86043 ne comprend pas la batterie ni le chargeur.

4. Déballage



AVERTISSEMENT : Ne tentez pas d'assembler ou d'utiliser ce produit sans toutes les pièces nécessaires. Si des pièces manquent, veuillez contacter notre ligne d'assistance au 1 800 463-7040 et attendre l'arrivée des pièces manquantes. L'utilisation de ce produit avec des pièces endommagées ou manquantes pourrait entraîner des blessures graves.

1. Retirez soigneusement l'outil et tous les accessoires du carton.
2. Inspectez l'outil attentivement pour vous assurer que rien n'a été endommagé pendant le transport.
3. Une fois que vous avez confirmé que l'outil est complet et fonctionne, éliminez tous les matériaux d'emballage en utilisant des pratiques de recyclage et d'élimination responsables.

Liste de l'emballage, numéro de produit : 85841

- Taille-haie sans fil Garant
- Protège-lame
- Batterie 62V
- Chargeur de batteries
- Guide de l'utilisateur - Batterie
- Guide de l'utilisateur - Chargeur
- Guide de l'utilisateur - Taille-haie

Liste de l'emballage, numéro de produit : 86043

- Taille-haie sans fil Garant
- Protège-lame
- Guide de l'utilisateur

Batterie et chargeur vendus séparément pour le modèle 86043.

5. Assemblage



AVERTISSEMENT : Avant l'assemblage, assurez-vous que l'appareil est éteint et que la batterie est retirée.



AVERTISSEMENT : Portez toujours des gants de protection lorsque vous travaillez avec votre taille-haie. Évitez de toucher la lame avec les mains nues.



ATTENTION : Risque d'explosion si la batterie est remplacée incorrectement. Remplacez-la uniquement par le même type ou un type équivalent.

Votre taille-haie Garant est livré entièrement assemblé. Pour faire fonctionner votre machine, votre batterie doit être complètement chargée et correctement installée.

5.1 Installation de la batterie

1. Connectez votre batterie au chargeur. Votre batterie doit être complètement chargée avant la première utilisation de votre taille-haie sans fil.
2. Vérifiez que l'interrupteur est en position « off ».
3. Alignez les nervures de la batterie avec les fentes de montage dans le port de batterie du taille-haie. Insérez la batterie dans le support de batterie. (Image 2)
4. Assurez-vous que le loquet s'enclenche et que la batterie est bien sécurisée.

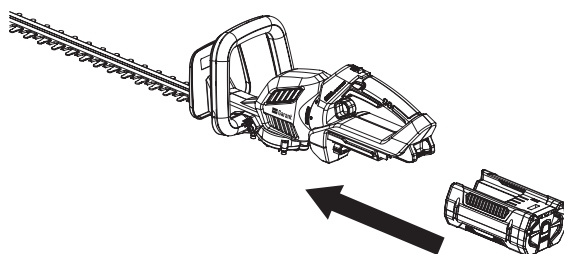

Image 2

5.2 Retrait de la batterie

1. Éteignez votre taille-haie.
2. Appuyez sur le bouton de libération de la batterie en bas du taille-haie pour dégager la batterie du loquet. (Image 3)
3. Retirez la batterie en prenant soin de rester à l'écart de la lame. (Image 3)

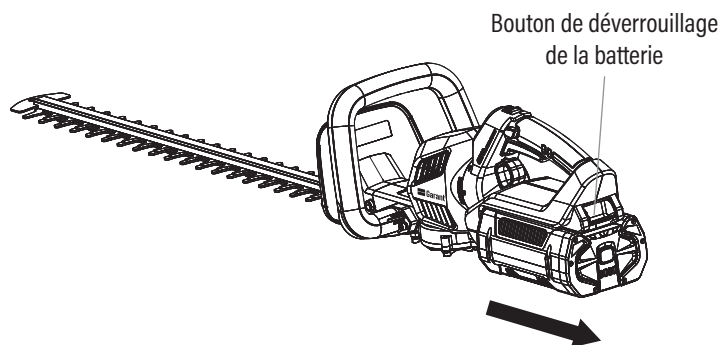

Image 3

6. Fonctionnement



AVERTISSEMENT : Éteignez toujours votre machine et retirez la batterie avant d'inspecter ou de réparer votre machine.

6.1 Retirer le protège-lame avant l'opération

1. Avant de faire fonctionner le taille-haie, retirez le protège-lame de la lame. (Image 4)
2. Pour désengager le protecteur, pincez-le à l'endroit indiqué par les flèches. (Image 4)

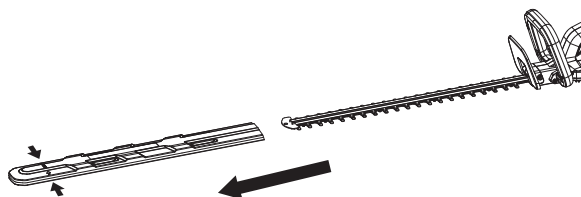

Image 4

6.2 Démarrage du taille-haie



AVERTISSEMENT : Évitez de surcharger ou de surutiliser votre outil électrique. Utilisez l'outil comme prévu pour éviter d'endommager le taille-haie ou vous-même.

1. Tenez-vous droit et tenez le taille-haie à deux mains - une sur chaque poignée avant et arrière. Assurez-vous que la lame de coupe ne touche pas le sol ou d'autres objets.
2. Appuyez et maintenez l'interrupteur de sécurité, puis serrez les deux gâchettes pour démarrer le taille-haie. (Image 5)
3. Utilisez le bouton de réglage de la vitesse pour trouver la vitesse correcte pour le travail. (Image 5)

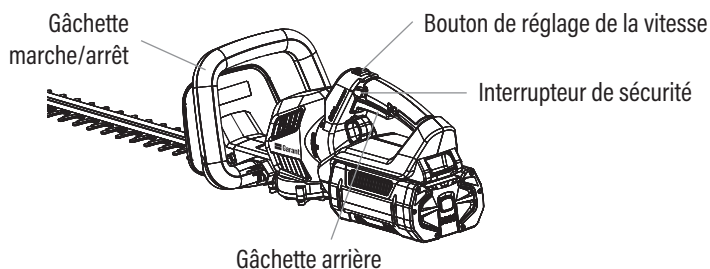

Image 5

6.3 Sélecteur de mode (Eco/Sport)

Votre taille-haie est muni d'un sélecteur de mode qui vous permet de choisir entre deux vitesses de coupe :

Mode Éco : Réduit la puissance pour prolonger l'autonomie lors de tâches légères.

Mode Sport : Fournit une performance maximale pour les haies denses ou les branches épaisses.

Le bouton est situé sur la poignée arrière, près du bouton de réglage de la vitesse. Faites glisser le commutateur vers le mode souhaité avant d'utiliser l'outil. (Image 6)

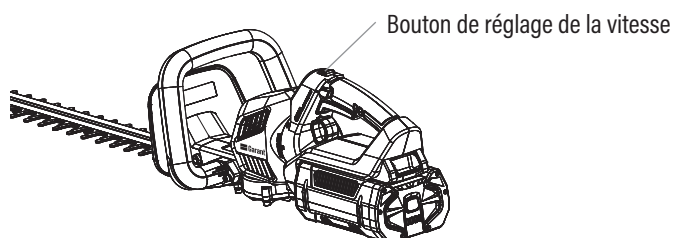

Image 6



AVERTISSEMENT : Changez toujours de mode lorsque l'outil est éteint. Passer d'un mode à l'autre pendant l'utilisation peut entraîner une performance instable.

6.4 Arrêter le taille-haie

Une fois le travail terminé, vous pouvez facilement éteindre votre taille-haie. Il vous suffit d'éloigner le taille-haie de la zone de coupe et de relâcher les deux gâchettes. (Image 5)



AVERTISSEMENT : Gardez une prise ferme sur la machine jusqu'à ce que les lames soient complètement arrêtées.

6.5 Utilisation du bouton de réglage de l'angle

La poignée de votre taille-haie sans fil Garant tourne sur son axe, offrant plus d'accès et un confort maximal pendant l'utilisation. Pour faire pivoter la poignée, saisissez simplement le bouton de réglage de l'angle et tournez la poignée (Image 7A). Lorsque la poignée s'enclenche dans votre position souhaitée, relâchez le bouton. Il y a cinq positions de verrouillage, illustrées dans la Image 7B.



AVERTISSEMENT : Ne jamais faire pivoter la poignée lorsque votre machine est allumée. Éteignez complètement le taille-haie avant de changer les positions de la poignée.

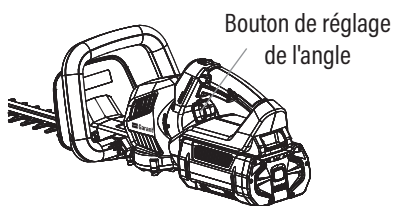

Image 7A

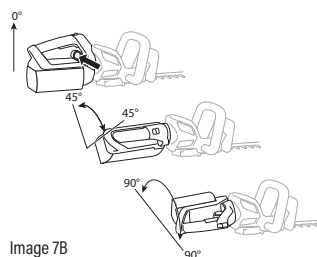

Image 7B

6.6 Protège-lame

Assurez-vous que le protège-lame est correctement installé sur la lame du taille-haie avant de ranger ou de transporter votre machine. (Image 8)

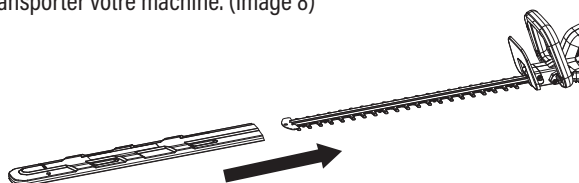

Image 8

6.7 Coupe supérieure

Lors de la taille du sommet d'un buisson ou d'une haie, prenez soin de tenir le taille-haie éloigné de votre corps. Les bras étendus, déplacez l'appareil d'un côté à l'autre en mouvements lents et balayants. Pour de meilleurs résultats, pointez les lames de coupe à un angle légèrement vers le bas. (Image 9)

Pour des mesures de coupe précises, envisagez d'utiliser un guide de ficelle. Les guides de ficelle peuvent être facilement fabriqués en attachant une ficelle ou une corde de manière à ce qu'elle soit à un angle de niveau à la hauteur souhaitée de votre haie. Il suffit de couper le long de la ficelle pour obtenir une hauteur de coupe cohérente.

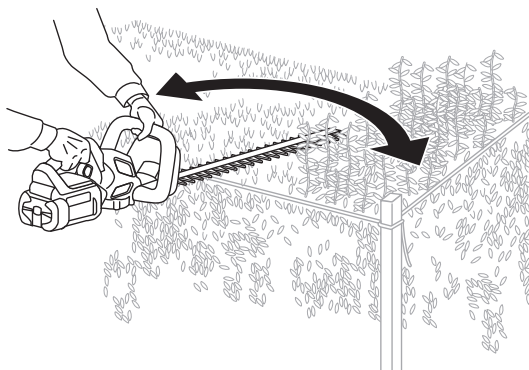

Image 9

6.8 Coupe latérale

Lors de la taille des côtés d'un buisson ou d'une haie, commencez toujours par le bas. Les côtés doivent être coupés plus étroits en haut et plus larges en bas. Couper du bas vers le haut vous donnera plus de contrôle sur la largeur de votre haie. (Image 10)

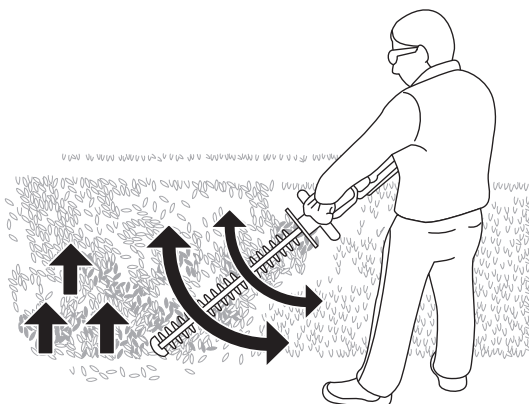

Image 10

7. Entretien et nettoyage

Votre taille-haie sans fil Garant est une machine robuste conçue pour une utilisation à long terme avec un entretien minimal. Pour assurer les meilleurs résultats de votre outil électrique, assurez-vous de nettoyer régulièrement votre appareil et de pratiquer un entretien général cohérent, y compris :



AVERTISSEMENT : Éteignez et retirez la batterie de la machine avant de régler, de ranger ou de nettoyer.

1. Pour les réparations et le service, veuillez travailler avec un concessionnaire de service agréé, qui peut être localisé en appelant le 1 800 463-7040.
2. Utilisez uniquement les pièces de rechange et accessoires recommandés par le fabricant.

7.1 Nettoyage

Pour assurer la sécurité et les meilleures performances, gardez toujours votre taille-haie propre. Utilisez une brosse douce ou un chiffon pour nettoyer l'extérieur de votre outil. N'utilisez pas d'eau, de solvants ou de polissoirs. Faites attention aux fentes de ventilation de votre machine, en prenant soin de dégager tout débris des ouvertures.

7.2 Lubrification de la lame

- Pour une meilleure opération et une durée de vie prolongée de la lame, lubrifiez la lame du taille-haie avec une huile légère pour machine avant et après chaque utilisation.
- Assurez-vous de retirer la batterie du taille-haie.



AVERTISSEMENT : Ne pas huiler la lame lorsque le taille-haie fonctionne.

7.3 Affûtage de la lame de coupe



IMPORTANT : N'utilisez jamais votre taille-haie avec des lames de coupe émoussées ou endommagées, car cela peut provoquer une surcharge et entraîner de mauvaises performances de coupe.

1. Mettez en marche puis arrêtez le taille-haie jusqu'à ce que la lame de coupe soit légèrement décalée pour avoir suffisamment d'espace pour insérer la lime entre les dents de la lame.
2. Retirez le bloc batterie du taille-haie par mesure de sécurité.
3. Fixez l'ensemble de la lame dans un étau, puis limez soigneusement la surface de coupe exposée de chaque dent de lame. Veillez à retirer seulement une petite quantité de matière et à conserver l'angle d'affûtage d'origine de chaque dent.
4. Retirez le taille-haie de l'étau, redémarrez-le, puis arrêtez-le à nouveau pour faire apparaître les arêtes non affûtées des dents de lame.
5. Retirez de nouveau le bloc batterie et répétez le processus d'affûtage de l'autre côté des lames.



AVERTISSEMENT : Lors de la manipulation de l'assemblage de la lame, portez des gants de protection antidérapants et robustes. Ne placez pas vos mains ou vos doigts entre les lames.

7.4 Entreposage

- Placez toujours le protège-lame sur la lame avant de ranger ou de transporter le taille-haie.
- Nettoyez et lubrifiez le taille-haie soigneusement avant de le ranger.
- Rangez le taille-haie à l'intérieur, dans un endroit sûr et sec, hors de portée des enfants.
- Ne placez pas d'autres objets sur la machine.
- Retirez la batterie et rangez-la séparément.
- La batterie doit être stockée entre 14°F (-10°C) et 95°F (35°C).



AVERTISSEMENT : Lors de la manipulation de l'assemblage de la lame, portez des gants de protection antidérapants et robustes. Ne placez pas vos mains ou vos doigts entre les lames.

8. Dépannage

Le tableau suivant répertorie les problèmes, les causes possibles et les actions correctives pour votre taille-haie sans fil Garant. Si vous continuez à avoir des problèmes, contactez notre ligne d'assistance au 1 800 463-7040.



AVERTISSEMENT : Éteignez et retirez la batterie avant tout dépannage.

Problème	Cause probable	Action corrective
Le taille-haie ne s'allume pas.	Pas de contact électrique entre le taille-haie et la batterie.	Retirez la batterie, vérifiez les contacts et réinstallez la batterie.
	La batterie est épuisée.	Chargez la batterie.
	La batterie ou le taille-haie est trop chaud.	Retirez la batterie du taille-haie et laissez refroidir la batterie ou le taille-haie.
	La lame est coincée.	Retirez la batterie du taille-haie, retirez soigneusement l'obstruction, puis réinsérez la batterie et redémarrez l'outil.
Le taille-haie fonctionne par intermittence.	Mauvais contact électrique entre le taille-haie et la batterie.	Retirez la batterie, vérifiez les contacts et réinstallez la batterie.
	La batterie n'a pas suffisamment de charge.	Chargez la batterie.
Vibrations/excès de bruit excessifs.	Lames sèches ou corrodées.	Lubrifiez la lame.

9. Garantie limitée

Le fabricant garantit qu'il réparera ou remplacera gratuitement un produit qui a subi toute défaillance due à des défauts de matériaux ou de fabrication, ou les deux, pendant la période de garantie applicable, sous réserve des exclusions et limitations décrites dans les paragraphes suivants. La garantie limitée ne s'applique qu'aux produits Garant achetés auprès d'un revendeur Garant agréé situé aux États-Unis, dans les territoires américains ou au Canada. Cette garantie est effective et soumise aux périodes et conditions indiquées ci-dessous. Pour bénéficier de la garantie, l'acheteur doit mettre le produit à la disposition du revendeur agréé le plus proche, qu'il peut trouver en contactant le service d'assistance téléphonique au 1 800 463-7040. Pour bénéficier du service de garantie, veuillez remplir le formulaire de demande de garantie sur le site Web de Garant.

Garantie de service limitée

Cette garantie est valable pour le premier acheteur au détail à partir de la date de l'achat initial au détail et n'est pas transférable.

« Utilisation par le consommateur »

On entend par « utilisation par le consommateur » l'utilisation résidentielle personnelle par un consommateur au détail.

« Usage commercial »

L'expression « usage commercial » désigne les utilisations à des fins commerciales et productives de revenus. Cette garantie est annulée si le produit a été utilisé à des fins de location.

Période de garantie

Produit	Utilisation résidentielle	Utilisation commerciale
Taille-haie sans fil	5 ans	1 an
Batterie et chargeur	3 ans	45 jours

Quelles sont les limites de la responsabilité du fabricant ?

- A. Le fabricant n'est pas responsable des dommages accessoires ou indirects résultant de l'achat, de l'utilisation correcte ou incorrecte du produit, ou de l'incapacité à l'utiliser, incluant notamment les pertes de profits ou les réclamations de tiers. Aucune autre garantie expresse que celles indiquées dans le présent guide n'est offerte. Les garanties prévues par la loi s'appliquent pour la durée de la garantie limitée indiquée ici, notamment en ce qui concerne la qualité marchande ou l'adéquation à un usage particulier. Certaines provinces ou États peuvent ne pas permettre l'exclusion ou la limitation des dommages accessoires ou indirects, ou imposer des règles différentes sur la durée des garanties implicites. Ces restrictions peuvent donc ne pas s'appliquer à votre situation, selon votre lieu de résidence. Cette garantie vous accorde des droits légaux spécifiques. Vous pouvez également avoir d'autres droits, qui varient selon la province, l'État ou le pays. Veuillez ne pas retourner ce produit à l'endroit où il a été acheté.
- B. La garantie s'applique uniquement aux produits adéquatement assemblés, réglés, utilisés et entretenus selon les instructions fournies.
- C. La garantie ne s'applique pas aux produits modifiés, mal utilisés, surutilisés, mal assemblés ou installés, abîmés lors du transport ou usés de façon normale.
- D. La garantie ne couvre pas l'usure normale des pièces ou les dommages découlant des situations suivantes : négligence, usage impropre, utilisation avec un voltage ou du courant inadéquat, usage contraire aux recommandations, démontage, réparations ou modification par toute autre personne qu'un fournisseur autorisé. De plus, la garantie ne couvre pas les cas de force majeure comme les incendies, les inondations, les ouragans ou les tornades. La garantie ne couvre pas les éraflures, les dommages esthétiques, les bris causés par une chute ou un impact, les pièces forcées, les pièces pliées, ni les dommages causés par un serrage excessif des vis.

Responsabilités du consommateur

Le consommateur/acheteur du produit doit :

- A. Conserver le reçu d'achat pour la période de validité de la garantie. La preuve d'achat est nécessaire pour se prévaloir de la garantie. Le fabricant se réserve le droit de demander une preuve d'achat pour vérifier la garantie limitée dans le cas d'une réparation ou d'un remplacement de l'appareil conformément à la garantie.
- B. Traiter le produit de façon raisonnable et en conformité avec les recommandations d'entretien, d'utilisation et de rangement inclus dans le Guide de l'utilisateur.
- C. Débourser les frais de transports du produit ou des pièces à remplacer ou à changer à moins que la demande de réparation ou de remplacement ne vienne du fabricant lui-même.

Responsabilités du fabricant

- A. Les pièces défectueuses ou les produits défectueux couverts par la garantie seront réparés ou échangés, à la discrétion du fabricant.
- B. Les bris couverts par la garantie seront réparés en fonction de la charge de travail normale du fournisseur autorisé à qui le mandat de réparation est confié et selon la disponibilité des produits ou des pièces de remplacement.

10. Enregistrement du produit

Merci d'avoir acheté notre produit. Pour nous assurer de vous fournir le meilleur service et support, veuillez prendre un moment pour enregistrer votre produit. **L'enregistrement vous permettra de recevoir des mises à jour importantes, des informations sur la garantie et un service plus rapide.**

Comment s'enregistrer



Enregistrement en ligne

Visitez notre site web : www.garant.com

Remplissez les informations requises, y compris le numéro de modèle et le numéro de série de votre produit. Soumettez le formulaire.

Avantages de l'enregistrement

Recevez des mises à jour et des notifications importantes sur le produit. Accédez aux informations sur la garantie et aux options de garantie prolongée. Service client plus rapide et plus efficace. Si vous avez des questions ou besoin d'aide pour le processus d'enregistrement, veuillez contacter notre équipe de support client au 1 800 463-7040.

Merci d'avoir choisi notre produit !

