

Garant
MC
TM

62V Cordless String Trimmer Attachment

Operator's Manual

85839

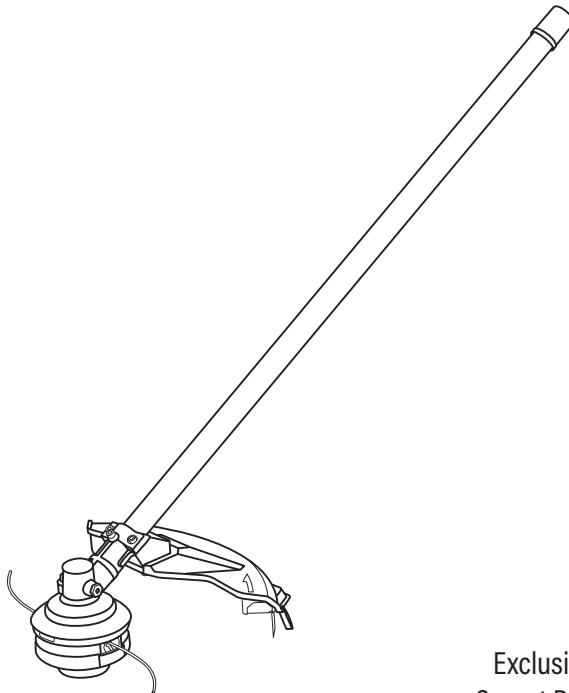

Exclusively for use with
Garant Powerhead 85837



WARNING: To reduce the risk of injury, the user must read and understand the operator's manual before using this product. Save these instructions for future reference.





Toll Free Helpline: 1 800 463-7040



Contents

Section 1 General Safety Rules	3
Section 2 Parts Diagram	8
Section 3 Technical Details	9
Section 4 Unpacking	10
Section 5 Assembly	11
Section 6 Operation	14
Section 7 Maintenance and Cleaning	18
Section 8 Troubleshooting	22
Section 9 Limited Warranty Coverage	24
Section 10 Product Registration	26

1. General Safety Rules

PLEASE READ ALL INSTRUCTIONS BEFORE OPERATING YOUR MACHINE. The safety instructions in this manual are designed to protect your safety and guide your use of the Garant Cordless powerhead. Failure to read and understand the following information may create an unsafe workspace, which could constitute a risk of electric shock, explosions, heavy flying objects, fire, or chemical reactions.

	SAFETY ALERT SYMBOL: Indicates caution or warning may be used in conjunction with other information.
	Read the operator's manual.
	Wear head and ear protection.
	Wear eye protection.
	Do not expose to rain.
	To reduce the risk of hand injury, please wear gloves!
	Wear non-slip safety footwear when using the product.
	WARNING - Beware of thrown objects.

	<p>WARNING - The distance between the machine and bystanders shall be at least 15 m (50 ft).</p>
	<p>Do not use metal blade.</p>
	<p>WARNING - Disconnect battery before maintenance.</p>

1.1 Work Area Safety

- **Prepare your workspace before turning on your tool.** Ensuring a clean and well-lit workspace should always be the first step in using your Garant powerhead, since cluttered or dark areas invite accidents.
- **Clear the area before each use.** Remove all objects such as rocks, broken glass, nails, wire, or string.
- **Never operate your power tool in the presence of flammable liquids, gases, or dust.** Power tools create sparks that may ignite dust or fumes.
- **Keep children and bystanders away while operating your power tool.** By operating away from bystanders, you are reducing the risk of injury by minimizing potential harm to people other than yourself. Additionally, you can avoid unwanted distractions which may lead to unsafe operations.
- **Never use the powerhead within close vicinity of any electric cables.**
- **Avoid dangerous environments, and don't use tools in wet locations.**
- **Use the tool as it was designed.** Do not use the tool for any job except that for which it is intended.
- **Don't use the tool in the rain.**

1.2 Personal Safety

- **Stay alert, watch what you are doing, and use common sense when operating the power tool.** Do not use the tool while you are tired or under the influence of drugs, alcohol, or medication. Not paying attention while operating power tools may result in serious personal injury.
- **Always wear proper protective equipment.** This includes, but is not limited to, eye protection, dust masks, non-slip safety shoes, hard hats, gloves, and hearing protection.
- **Dress properly. Do not wear loose clothing or jewelry.** Keep your hair, clothing, and gloves away from moving parts. Loose clothes, jewelry, or long hair can be caught in moving parts. Wear protective hair covering to contain long hair. The use of rubber gloves and substantial footwear is recommended when working outdoors.
- **Prevent unintentional starting.** Ensure the switch is in the off position before inserting a battery pack, picking up, or carrying the tool. Carrying power tools with your finger on the switch could result in accidentally turning on the tool causing injury.

- **Always check your tools for forgotten items.** To avoid injury or equipment damage, make sure all adjustment wrenches, installation tools, and other external accessories are removed from your tools before operation.
- **Never run with your power tool, especially if it is turned on.**
- **Keep all parts of the body away from the cutting attachment.** Do not attempt to dislodge anything from your machine while it is on. Ensure that your hands, feet and face are far from any moving parts before powering your machine on.
- **Do not grip the power tool on any non-insulated metal surface on the machine.**
- **Keep a firm, tight grip on the powerhead throughout use.** Never attempt to use the powerhead with one hand.
- **Don't overreach. Keep your balance by maintaining a firm stance and footing.** Always be sure of your footing, particularly on slopes or stairs.

1.3 String Trimmer Safety Warnings

- **Do not force the tool.** It will do the job better and with less likelihood of a risk of injury at the rate for which it was designed.
- **Always hold the trimmer firmly, with both hands on the handles, while operating.** Wrap your fingers and thumbs around the handles.
- **Do not overreach.** Keep proper footing and balance at all times.
- **Stay alert.** Use common sense. Do not operate the tool when you are tired or under the influence of drugs, alcohol, or medication.
- **When not in use, the tools should be stored indoors in dry places out of reach of children.**
- **Maintain the tool with care.** Follow instructions for lubricating and changing accessories. Keep handles dry, clean, and free from oil and grease. Always remove or disconnect the battery pack before adjusting, cleaning, servicing, or transporting the lawn trimmer.
- **Check damaged parts.** Before using the tool, make sure the safety guards are intact. Never use a tool without its safety guard. Check the alignment of the moving parts, and binding of the moving parts.
- **Check for broken or defective parts that can affect the safe operation of your tool.** A guard or other part that is damaged should be properly repaired or replaced by an authorized service center unless indicated elsewhere in this manual.
- **Keep the cutting line clean and in good condition.** Replace the line when worn or frayed to maintain optimal performance.

- **Never operate the trimmer without the safety guard.** Make sure the guard is intact before each use.
- **Do not use heavier cutting lines than recommended in this manual.**
- **Do not use line materials other than those provided.** Metal wire, rope, and other materials will not function properly with this machine.
- **This tool is not intended for use by any person with reduced physical, sensory, or mental capabilities.** This includes people with a lack of experience and knowledge. All users must receive supervision or instruction concerning the use of this tool prior to actual use.
- **Always ensure all handles and guards are fitted when using the machine.** Never attempt to use an incomplete machine or one fitted with an unauthorized modification.
- **Wait until the machine has turned completely off before placing it down.**
- **In case of damage and improper use of the battery, vapors may be emitted.** In the case of vapor emission, turn off your device and seek fresh air away from the fumes. Seek medical help in case of complications or overexposure to vapors to avoid damage to the respiratory system.
- **Use the battery only to power your power tool.** Do not use your battery on other tools or for any other purposes.



WARNING: The intended use is described in this manual. The use of any accessory attachment, or performance of any operation with this appliance other than those recommended in this instruction manual can present a risk of personal injury and/or damage to property. The operator or user is responsible for all accidents and/or hazards occurring to other people or their property.



WARNING: This product may contain lead, phthalates, or other chemicals known to the State of California to cause cancer, birth defects, and other reproductive harm. Please wash your hands after use.

SAVE THESE INSTRUCTIONS

2. Parts Diagram

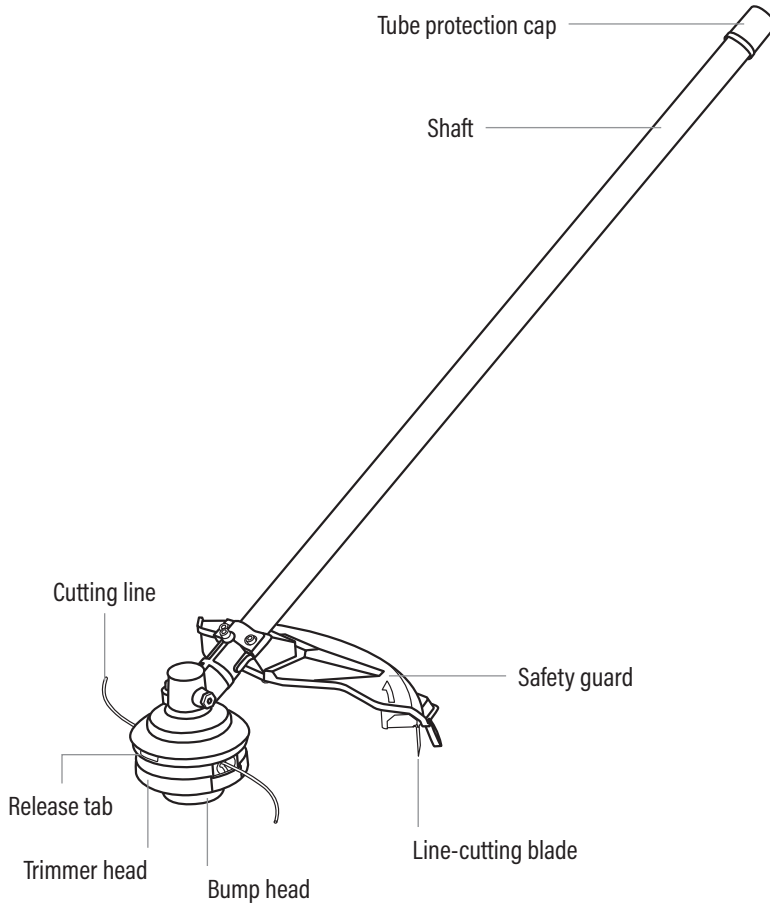

Fig. 1

3. Technical Details

Cordless String Trimmer Attachment	
Product number	85839
Cutting line type	Compatible with nylon line from 0.080 in (2.0 mm) to 0.095 in (2.4 mm)
Cutting width	14 to 16 in (35.5 to 40 cm)
Cutting speed	4400/3700-6000 RPM
Net weight	3.63 lbs (1.6 kg)

4. Unpacking



WARNING: Do not attempt to assemble or use this product without all of the necessary parts. If any parts are missing, please contact our helpline on 1 800 463-7040 and await the arrival of the missing parts. Use of this product with damaged or missing parts could result in serious personal injury.



WARNING: Before assembly, make sure that the appliance is switched off and the battery is removed.



WARNING: Do not attempt to modify this product or create accessories not recommended for use with this string trimmer.

Packing List

- Garant Cordless String Trimmer Attachment
- Safety Guard for the String Trimmer
- Operator's manual

Follow these unpacking instructions to begin operating your Garant Cordless String Trimmer.

1. Carefully remove the tool and all accessories from the carton.
2. Inspect the tool carefully to make sure that nothing was damaged during transportation.
3. Once you have confirmed that the tool is complete and working, dispose of all packing materials using responsible recycling and disposal practices.
4. If any parts are damaged or missing, please contact our helpline or return the product to the place of purchase.
5. Charge your battery pack fully before operation.

5. Assembly



WARNING: Always be sure that the tool is switched off and the battery pack is removed before carrying out any work on the tool. Failure to switch off and remove the battery pack may result in serious personal injury from accidental start-up.



WARNING: Never start the tool unless it is completely assembled. Operation of the tool in a partially assembled state may result in serious personal injury from accidental start-up.



WARNING: Danger of explosion if the battery is incorrectly replaced. Replace only with the same or equivalent type.

5.1 Safety Guard Assembly



WARNING: Never use the tool unless the safety guard is properly fitted.



WARNING: Always wear gloves when mounting or replacing the safety guard. Be careful of the blade on the safety guard and protect your hands from being injured by the blade.

1. Unscrew and remove the four bolts and washers from the base of the attachment. (Fig. 2A)
2. Lift the trimmer head and face it upward. Align the four mounting holes in the guard with the four assembly holes at the base of the shaft. Make sure that the internal surface of the guard faces toward the trimmer head. (Fig. 2A)
3. Hold the guard in place and screw the four bolts on with the washers (Fig. 2B). Ensure all four bolts are securely tightened.

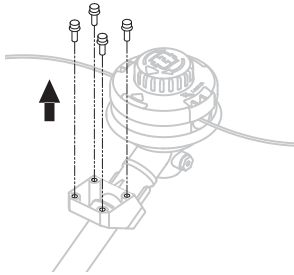

Fig. 2A

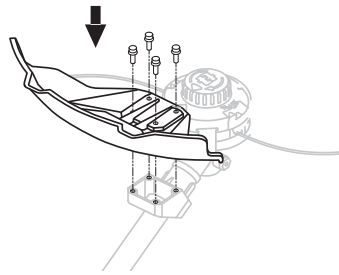

Fig. 2B

5.2 Connect the Attachment to the Powerhead



WARNING: Never attach or adjust any attachment while the powerhead is running or with the battery installed. Failure to stop the motor and remove the battery may cause serious personal injury.



WARNING: Make sure the tool is firmly secured before operation. Failure to secure the attachment and powerhead as instructed above could result in serious injury or death.

1. Remove the tube protection cap before installation. (Fig. 3A, 1)
2. Loosen the wing knob. (Fig. 3A, 2)
3. Align the installation hole on the attachment shaft with the arrow on the powerhead shaft and push the attachment shaft into the powerhead shaft until you hear a “click” sound, which means that the attachment shaft is mounted into place (Fig. 3B, 1).
Tip: If you don’t hear the click right away, try gently rotating the attachment shaft left and right until it locks into place.
4. Try to rotate or pull the shaft to ensure the installation is secure, if not secured try to reassemble it from step 3.
5. Tighten the wing knob firmly. (Fig. 3B, 2)

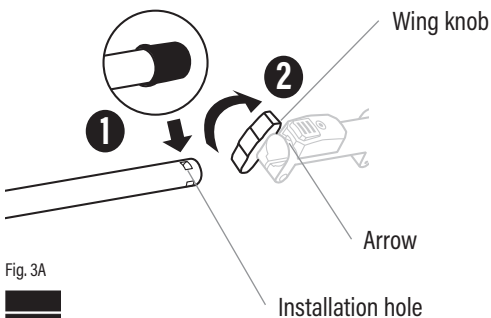

Fig. 3A

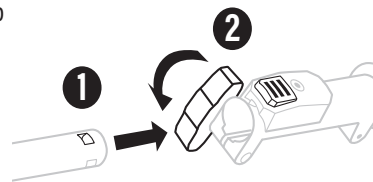

Fig. 3B

5.3 Remove the Attachment from the Powerhead



WARNING: Never attach or adjust any attachment while the powerhead is running or with the battery installed. Failure to stop the motor and remove the battery may cause serious personal injury.

1. Stop the motor and remove the battery pack.
2. Loosen the wing knob to release the shaft. (Fig. 4A)
3. Press the shaft release button (Fig. 4B, 1), then pull the attachment shaft or extension tube out from the powerhead shaft and remove it. (Fig. 4B, 2)

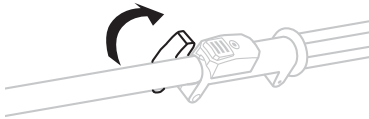

Fig. 4A

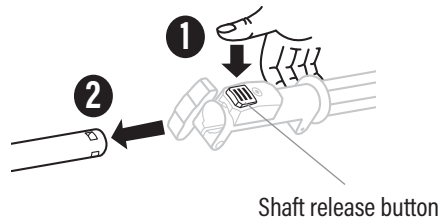

Fig. 4B

6. Operation



WARNING: Always exercise caution when using your string trimmer, employing strict safety measures no matter your level of experience or expertise.



WARNING: Do not operate near electrical power lines. The unit has not been designed to provide protection from electric shock in the event of contact with overhead electric lines, consult local regulations for safe distances from overhead electric power lines, and ensure that the operating position is safe and secure before operating the string trimmer.



WARNING: Always wear safety goggles or safety glasses with side shields during power tool operation. Failure to do so could result in objects being thrown into your eyes and other possible serious injuries.



WARNING: Only use the attachments recommended by the manufacturer. The use of attachments or accessories not recommended can result in serious personal injury.



WARNING: Inspect the entire product for damaged, missing, or loose parts before each use. Tighten all fasteners and do not operate this product until all missing or damaged parts are replaced.

6.1 Start/Stop the Tool



WARNING: See the “**TO START/STOP THE POWERHEAD**” section in the Garant powerhead 85837 operator’s manual.

6.2 To Operate the String Trimmer



WARNING: Clear the area of children, bystanders, and pets.



WARNING: To avoid serious personal injury, wear goggles or safety glasses at all times when operating this unit. Wear a face mask or dust mask in dusty locations. Do not wear loose clothing or jewelry. Wear long pants, safety boots, and gloves.

NOTE: Clear the area to be cut before each use. Remove all objects, such as rocks, broken glass, nails, wire, or string that can be thrown or become entangled in the cutting attachment. At a minimum, keep all children, bystanders, and pets at least 50 ft (15 m) away; there still may be a risk to bystanders from thrown objects. If you are approached, stop the motor and cutting attachment immediately.

1. Hold the power handle with one hand on the rear handle and your other hand on the front-assist handle.
2. Keep a firm grip with both hands while operating the tool.
3. The trimmer head should be parallel to the ground such that it easily contacts the material to be cut without the operator having to bend over. (Fig. 5)



Fig. 5

Tips for best trimming results:

NOTE: Excessive force or bashing the trimmer bump head on the ground to advance the cutting line will damage the bump head.

1. Always use your machine with the cutting attachment parallel to the ground. The trimmer shaft should be at about a 35° angle from the ground.
2. When starting, hold the machine at a safe distance from the ground. Once the motor has started, you can begin to cut.
3. Slowly swing your trimmer from left to right for the best results.
4. Do not force the trimmer. High grass should be cut in layers, beginning from top to bottom in small increments.
5. Do not cut damp or wet grass.
6. Avoid hitting the trimmer line against hard objects (stone, walls, fences, etc.). This will wear out the line and decrease the longevity of your machine.
7. Avoid trees and shrubs. Tree bark, wood moldings, siding, and fence posts can be easily damaged and create hazardous flying shrapnel.

6.3 Changing the Cut-Off Blade

WARNING: Remove the battery pack from the string trimmer before inspecting, cleaning, or performing maintenance.



This string trimmer is equipped with a line cut-off blade on the guard. The line cut-off blade continuously trims the line to ensure a consistent and efficient cut diameter. Advance line whenever you hear the motor running faster than normal, or when trimming efficiency diminishes. This will ensure the best possible performance and keep the line long enough to advance properly.

This trimmer comes set to a 16-inch cutting diameter. To adjust the cutting swath to 14 inches:

NOTE: Set the cut-off blade to 14 in. for a greater run time. Set the cut-off blade to 16 in. for a greater cutting area.

1. Remove the battery from the string trimmer.
2. Remove both screws on the cut-off blade with a hex wrench. (Fig. 6A)
3. Rotate the cut-off blade 180°. (Fig. 6A)
4. Re-assemble both screws in the blade (Fig. 6B). Ensure all four bolts are securely tightened.

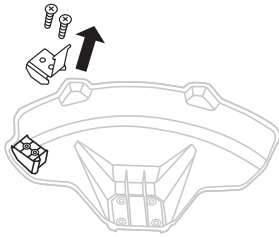

Fig. 6A

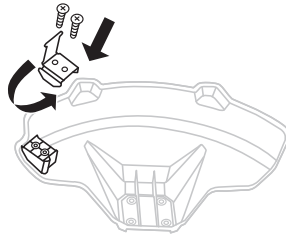

Fig. 6B

6.4 Cutting Line Advance



WARNING: Do not remove or alter the line-cutting blade assembly. Excessive line length will cause the motor to overheat and may result in serious personal injury.



WARNING: Do not use excessive force or bash the Trimmer Bump Head on the ground. If the trimming line will not advance after tapping the bump head, the cutting line may have been used up. Alternatively, the cutting line may be tangled. Take out the battery and turn off your machine before checking for a tangled line.

NOTE: Your trimmer offers the ability to release the cutting line while the motor is running. Simply tap the bump knob on the ground to release the frayed or worn line (Fig. 7). Regularly check the condition of your line and release it as needed to avoid malfunctions or overheating of your machine.



Fig. 7

Bump knob

7. Maintenance and Cleaning



WARNING: Regular inspection is the most important step to proper maintenance. By following the guidelines below, you can maximize the safety, durability, and effectiveness of your string trimmer. Should you identify any damaged or excessively worn parts, replace them immediately.



WARNING: Remove the battery pack from the string trimmer before inspecting, cleaning, or performing maintenance.



WARNING: When servicing, use only identical replacement parts.



WARNING: Never let petroleum-based products, penetrating oils, etc., come in contact with plastic parts.

NOTE: For repairs and service, please work with an authorized service dealer, which can be located by calling 1 800 463-7040.

7.1 Replacing the Cutting Line



WARNING: This product is compatible with nylon line from 0.080 in (2.0 mm) to 0.095 in (2.4 mm).



WARNING: Never use a line that has not been approved for this machine. Metal-reinforced lines, wire, and rope will not function properly with your machine.

NOTE: The cutting line is about 4.4 yards (4 m) in length.

1. Align the arrow on the bump knob with the one on the spool cartridge. (Fig. 8A)
2. Insert the cutting line into the eyelet that is marked "LINE IN" on the spool. (Fig. 8B)
3. The end of the line appears in the opposite eyelet of the spool. Pull both ends of the line until they are of equal length.
4. Hold the line cartridge with one hand and turn the bump knob counterclockwise with the other hand, until both ends are approximately 6 inches long. (Fig. 8C)

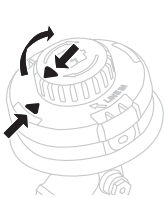

Fig. 8A

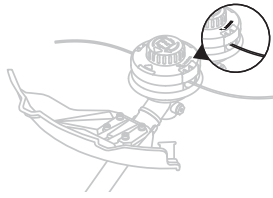

Fig. 8B



Fig. 8C

7.2 Replacing the Trimmer Head

1. The line cartridge on your string trimmer is fully disposable. If the cartridge has been damaged, detach the trimmer head and dispose of it properly. You may then attach a replacement cartridge.
2. Press the locking pin and turn the cartridge counterclockwise to remove it. (Fig. 9)
3. Press the locking pin and turn the trimmer head clockwise to assemble it. (Fig. 9)

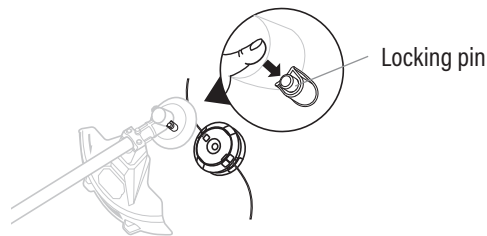

Fig. 9

7.3 Transmission Gears Lubrication



WARNING: The transmission gears in the gear case need to be lubricated periodically with gear grease. Check the gear case grease level about every 50 hours of operation by removing the sealing screw on the side of the case.



WARNING: Do not completely fill the transmission gear case.



WARNING: If no grease can be seen on the sides of the gear, follow the steps below to fill with gear grease up to 3/4 capacity.

1. Hold the string trimmer on its side so that the sealing screw is facing upwards. (Fig. 10)
2. Use the hex wrench provided to loosen and remove the sealing screw.
3. Use a grease syringe (not included) to inject some grease into the screw hole, taking care not to exceed 3/4 capacity.
4. Tighten the sealing screw after injection.

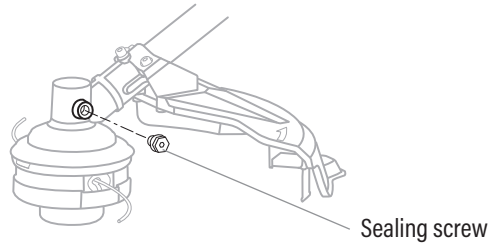

Fig. 10

7.4 Cleaning the String Trimmer



WARNING: When cleaning the string trimmer, do not immerse it in water or other liquids.

1. Turn off your machine and remove the battery pack.
2. Clear any grass that may have wrapped itself around the powerhead or trimmer head.
3. Use a small brush or small vacuum cleaner to clean the air vents on the rear housing.
4. Clean the exterior of your machine using a damp cloth with mild detergent.
5. Do not use any strong detergents on the plastic housing or the handle. They can be damaged by certain aromatic oils, such as pine and lemon, and by solvents such as kerosene.
6. Completely dry your machine before use. A damp machine presents a shock hazard.

7.5 Transporting and Storing



WARNING: Do not store or transport the string trimmer attachment while it is running. Always remove the battery pack before storing or transporting it.



WARNING: Clean the string trimmer thoroughly before storing it. Store the string trimmer indoors, in a dry place that is locked and/or inaccessible to children.



WARNING: Keep away from corrosive agents such as garden chemicals, swimming pool and spa supplies and de-icing salts.

8. Troubleshooting



WARNING: Switch off and remove the battery before any troubleshooting.

NOTE: The following chart lists problem symptoms, possible causes, and corrective action if your product does not operate properly. If these do not identify and correct the problem, contact our helpline at 1 800 463-7040.

Problem	Probable Cause	Corrective Action
Tool fails to start.	The battery is not secure.	To secure the battery pack, make sure the battery packs snap into place.
	The battery is not charged.	Charge the battery pack according to the instructions.
	Possible wiring or electrical contact problems.	Remove the battery, check contacts, and reinstall the battery pack.
The tool stops while cutting.	Incorrect heavy cutting line installed.	Replace with a standard nylon cutting line.
	The motor is overloaded.	Remove the trimmer head from the grass. The motor will begin to work as soon as the load is removed. When cutting, move the trimmer head in and out of the grass to be cut and remove no more than 8 inches of length in a single cut. Clean the head as described in section "CLEANING THE STRING TRIMMER".

The tool stops while cutting.	The battery pack or the trimmer is too hot.	Allow the battery pack or the trimmer to cool down.
	The battery pack is disconnected.	Re-install the battery pack.
	The battery is not charged.	Charge the battery pack according to the instructions.
Trimmer's head does not advance line.	The powerhead or trimmer head is clogged with grass.	Remove the battery and clean the powerhead and trimmer head.
	There is not enough line on the spool.	Remove the battery and replace the cutting line. Follow the section "REPLACING THE CUTTING LINE" in this manual.
	The trimmer head is dirty.	Remove the battery and clean the trimmer head.
	The line is tangled on the spool.	Remove the battery, remove the line from the spool, and rewind, follow the section "REPLACING THE CUTTING LINE" in this manual.
	The line is inside the line cartridge.	Remove the battery, remove the line from the spool, and rewind, follow the section "REPLACING THE CUTTING LINE" in this manual.
The line is not cutting well.	The line-cutting blade has become dull.	Sharpen the line-cutting blade with a file or replace it with a new blade.
The spool retainer loosens after it is fixed in position or drops while cutting.	The trimmer head is worn out.	Replace the trimmer head immediately; follow the section "REPLACING THE TRIMMER HEAD" in this manual.

9. Limited Warranty Coverage

The manufacturer warrants that it will repair or replace, free of charge, any failure due to defects in materials or workmanship or both occurring during the applicable warranty period, subject to the exclusions and limitations outlined in the following paragraphs. Limited warranty coverage only applies to Garant products that are purchased from an authorized Garant retailer located in the United States, U.S. territories, or Canada. This warranty is effective for and is subject to the time periods and conditions stated below. For warranty service, the purchaser must make the product available to the nearest Authorized Service Dealer, which can be found by contacting the helpline at 1800 463-7040. For warranty service please fill the warranty claim on Garant website.

Limited SERVICE Warranty

This warranty is valid for the original retail purchaser from the date of initial retail purchase and is not transferable.

"Consumer Use"

"Consumer Use" means personal residential household use by a retail consumer.

"Commercial Use"

"Commercial Use" means uses for commercial, income-producing purposes. This warranty is void if the product has been used for rental purposes.

Warranty Period

Consumer Use	Commercial Use
5 years	1 year

What are the limits on the Manufacturer's Liability?

- A. The manufacturer shall not be liable for any incidental or consequential damages of any kind resulting from the purchase, use or misuse of, or inability to use the product including incidental, special, consequential, or similar damages or loss of profits, or for any claim brought against the purchaser by any other party. There are no express warranties other than those set forth herein. Any warranty implied by state law (whether of merchantability or fitness for a particular use or otherwise) shall be effective for any product only for the duration of the applicable limited warranty period listed above. Some states or jurisdictions do not allow the exclusion or limitation of incidental or consequential damages or limitations on how long an implied warranty lasts, so the above limitations or exclusion may not apply to you. This warranty gives you specific legal rights, and you may also have other rights that vary from state to state or jurisdiction to jurisdiction. Please do not return this product to the place of purchase.
- B. This warranty applies only to products that have been properly assembled, adjusted, operated, and maintained in accordance with the instructions furnished.
- C. This warranty does not apply to any product which has been subjected to alteration, misuse, abuse, improper assembly or installation, delivery damage, or normal wear of the product.
- D. This warranty does not cover normal wear of parts or damage resulting from any of the following: negligent use or misuse of the product, use on improper voltage or current, use contrary to the operating instructions, disassembly, repair, or alteration by anyone other than an authorized service dealer. Further, the warranty does not cover acts of God, such as fire, flood, hurricanes, and tornadoes. The warranty does not cover scratches, cosmetic damage, breakage due to drops or impacts, bent or forced parts, or damage resulting from overtightening screws.

Duties of the Consumer

- A. Keep the original sales receipt for the length of the limited warranty period as proof of purchase. Proof of purchase is required to obtain a warranty. The manufacturer reserves the right to request a copy of the receipt to verify limited warranty coverage in the event a warranty repair is made to the product.
- B. Use reasonable care in the maintenance, operation, and storage of the product as explained in the operator's manual.
- C. Transportation charges on products or parts submitted for repair or replacement under this warranty must be paid by the purchaser unless such repair or replacement is requested by the manufacturer.

Duties of the Manufacturer

- A. Any defective product or part covered by this limited warranty will be repaired or replaced at the option of the Manufacturer.
- B. Product failures covered by this limited warranty will be scheduled and repaired according to the normal workflow of the Authorized Service Dealer to whom the product is delivered for service depending upon the availability of replacement parts or products.

10. Product Registration

Thank you for purchasing our product. To ensure we provide you with the best service and support, please take a moment to register your product. **Registration will enable you to receive important updates, warranty information, and faster service.**



How to Register



Online Registration

Visit our website: www.garant.com

Fill in the required information, including your product number and serial number. Submit the form.

Benefits of Registration

Receive important product updates and notifications. Access to warranty information and extended warranty options. Faster and more efficient customer service. If you have any questions or need assistance with the registration process, please contact our customer support team at 1 800 463-7040.

Thank you for choosing our product!









Garant
MC
TM

Accessoire coupe-bordures sans fil de 62V

Guide de l'utilisateur

85839

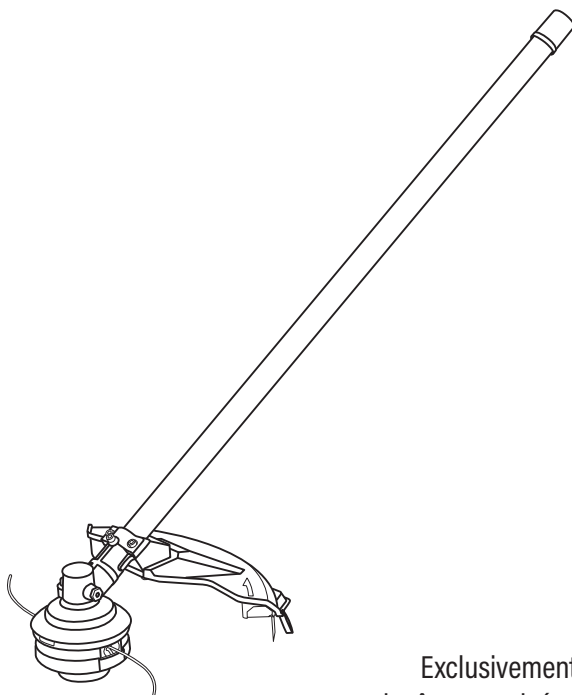

Exclusivement pour utilisation
avec la tête motorisée 85837 de Garant



AVERTISSEMENT : Pour réduire le risque de blessure, l'utilisateur doit lire et comprendre le manuel de l'opérateur avant d'utiliser ce produit. Conservez ces instructions pour une référence future.

Soutien technique - Numéro sans frais : 1 800 463-7040



Table des matières

Section 1 Règles générales de sécurité	33
Section 2 Schéma des pièces	39
Section 3 Détails techniques	40
Section 4 Déballage	41
Section 5 Assemblage	42
Section 6 Fonctionnement	45
Section 7 Entretien et nettoyage	50
Section 8 Dépannage	54
Section 9 Garantie limitée	56
Section 10 Enregistrement du produit	58

1. Règles générales de sécurité

VEUILLEZ LIRE TOUTES LES INSTRUCTIONS AVANT D'UTILISER VOTRE MACHINE. Les instructions de sécurité de ce manuel sont conçues pour protéger votre sécurité et guider l'utilisation de la tête motorisée sans fil Garant. Le fait de ne pas lire et comprendre les informations suivantes peut créer un espace de travail dangereux pouvant constituer un risque de choc électrique, d'explosions, d'objets lourds volants, d'incendie ou de réactions chimiques.

	SYMBOLE D'ALERTE DE SÉCURITÉ : Indique une précaution ou un avertissement pouvant être utilisé en conjonction avec d'autres informations.
	Lire le manuel de l'opérateur.
	Porter une protection pour la tête et les oreilles.
	Porter une protection pour les yeux.
	Ne pas exposer à la pluie.
	Portez des gants pour réduire les risques de blessure aux mains.
	Porter des chaussures de sécurité antidérapantes lors de l'utilisation du produit.
	AVERTISSEMENT - Attention aux objets projetés.

	<p>AVERTISSEMENT - La distance entre l'outil et les spectateurs doit être d'au moins 15 m (50 pieds).</p>
	<p>Ne pas utiliser de lame en métal.</p>
	<p>AVERTISSEMENT - Retirez la batterie avant d'effectuer tout dépannage.</p>

1.1 Sécurité de la zone de travail

- **Préparez votre espace de travail avant d'allumer votre outil.** Assurez-vous de travailler dans un espace de travail propre et bien éclairé, car les zones encombrées ou sombres invitent aux accidents.
- **Nettoyez la zone avant chaque utilisation.** Retirez tous les objets tels que des pierres, du verre brisé, des clous, du fil métallique ou de la ficelle.
- **N'utilisez jamais votre outil électrique en présence de liquides inflammables, de gaz ou de poussières.** Les outils électriques créent des étincelles qui peuvent enflammer la poussière ou les fumées.
- **Gardez les enfants et les spectateurs à l'écart pendant que vous utilisez votre outil électrique pour réduire le risque de blessure en minimisant les dommages potentiels pour les autres personnes que vous-même.** De plus, vous pouvez éviter les distractions non désirées qui pourraient conduire à des opérations dangereuses.
- **N'utilisez jamais la tête motorisée à proximité de câbles électriques.**
- **Évitez les environnements dangereux et n'utilisez pas d'outils dans des endroits mouillés.**
- **Utilisez l'outil comme il a été conçu.** Ne l'utilisez pas pour un travail autre que celui pour lequel il est destiné.
- **Ne pas utiliser l'outil sous la pluie.**

1.2 Sécurité personnelle

- **Restez vigilant, surveillez ce que vous faites et utilisez votre bon sens lorsque vous utilisez l'outil électrique.** Ne pas utiliser l'outil lorsque vous êtes fatigué ou sous l'influence de drogues, d'alcool ou de médicaments. Ne pas prêter attention lors de l'utilisation d'outils électriques peut entraîner de graves blessures.
- **Portez toujours un équipement de protection adéquat, y compris mais sans s'y limiter, une protection oculaire, des masques anti-poussières, des chaussures de sécurité antidérapantes, des casques, des gants et une protection auditive.**
- **Habilitez-vous correctement.** Ne portez pas de vêtements amples ou de bijoux. Gardez vos cheveux, vêtements et gants éloignés des pièces mobiles. Les vêtements amples, les bijoux ou les cheveux longs peuvent être happés par les pièces mobiles. Portez une protection pour les cheveux pour contenir les cheveux longs. L'utilisation de gants en caoutchouc et de chaussures robustes est recommandée pour le travail en extérieur.

- **Empêchez les démarrages involontaires.** Assurez-vous que l'interrupteur est en position d'arrêt avant d'insérer un pack de batterie, de ramasser ou de transporter l'outil. Transporter des outils électriques avec votre doigt sur l'interrupteur pourrait entraîner un démarrage accidentel de l'outil, causant des blessures.
- **Vérifiez toujours vos outils avant l'utilisation.** Pour éviter les blessures ou les dommages à l'équipement, assurez-vous que toutes les clés de réglage, les outils d'installation et les accessoires externes ont été retirés de vos outils.
- **Ne courez jamais avec votre outil électrique, surtout s'il est allumé.**
- **Gardez toutes les parties du corps éloignées de l'accessoire de coupe.** N'essayez pas de déloger un objet de votre outil lorsqu'il est en marche. Assurez-vous que vos mains, vos pieds et votre visage sont éloignés de toutes pièces mobiles avant de mettre votre outil sous tension.
- **Ne saisissez pas l'outil électrique sur une surface métallique non isolée de l'outil.**
- **Maintenez une prise ferme et serrée sur la tête motorisée pendant toute l'utilisation.** N'essayez jamais d'utiliser la tête motorisée avec une seule main.
- **Ne vous penchez pas trop vers l'avant.** Gardez votre équilibre en maintenant une position ferme et stable. Soyez toujours sûr de votre appui, en particulier sur des pentes ou des escaliers.

1.3 Avertissements de sécurité pour le coupe-bordures

- **Ne forcez pas l'outil.** Il fera le travail mieux et avec moins de risques de blessures au rythme pour lequel il a été conçu.
- **Tenez toujours fermement le coupe-bordures, avec les deux mains sur les poignées, pendant l'utilisation.** Enroulez vos doigts et vos pouces autour des poignées.
- **Ne vous étirez pas trop.** Gardez un bon équilibre et une bonne stabilité à tout moment.
- **Restez alerte.** Faites preuve de bon sens. N'utilisez pas l'outil lorsque vous êtes fatigué ou sous l'influence de drogues, d'alcool ou de médicaments.
- **Lorsque non utilisé, l'outil doit être rangé à l'intérieur, dans un endroit sec et hors de portée des enfants.**
- **Entretenez l'outil avec soin.** Suivez les instructions pour lubrifier et changer les accessoires. Gardez les poignées propres, sèches et exemptes d'huile et de graisse. Retirez toujours le bloc-batterie avant d'ajuster, de nettoyer, de réparer ou de transporter le coupe-bordures.

- **Vérifiez les pièces endommagées.** Avant d'utiliser l'outil, assurez-vous que les dispositifs de sécurité sont intacts. N'utilisez jamais un outil sans ses dispositifs de sécurité. Vérifiez l'alignement des pièces mobiles et la liaison des pièces mobiles.
- **Vérifiez les pièces cassées ou défectueuses qui pourraient affecter le bon fonctionnement de votre outil.** Un dispositif de sécurité ou une autre pièce endommagée doit être réparé ou remplacé par un centre de service agréé sauf indication contraire dans ce manuel.
- **N'utilisez pas de fil de coupe plus épais que celui recommandé dans ce manuel.**
- **Gardez la ligne de coupe propre et en bon état.** Remplacez le fil lorsqu'il est usé ou effiloché, pour conserver une performance optimale.
- **Ne jamais utiliser votre coupe-bordures sans le garde de protection.** Vérifiez que le garde est intact avant d'utiliser l'outil.
- **N'utilisez pas de matériaux autres que ceux fournis.** Les fils métalliques, les cordes et autres matériaux ne fonctionneront pas correctement avec cet appareil.
- **Cet outil n'est pas destiné à être utilisé par des personnes ayant des capacités physiques, sensorielles ou mentales réduites.** Cela inclut les personnes manquant d'expérience et de connaissances. Tous les utilisateurs doivent être supervisés ou recevoir des instructions sur l'utilisation de cet outil avant de l'utiliser.
- **Assurez-vous que toutes les poignées et les protections sont en place lors de l'utilisation de la machine.** Ne tentez jamais d'utiliser une machine incomplète ou équipée d'une modification non autorisée.
- **Attendez que la machine soit complètement arrêtée avant de la poser.**
- **En cas de dommage ou d'utilisation incorrecte de la batterie, des vapeurs peuvent être émises.** En cas d'émission de vapeur, éteignez votre appareil et cherchez de l'air frais loin des fumées. Consultez un médecin en cas de complications ou de surexposition aux vapeurs pour éviter d'endommager le système respiratoire.
- **Utilisez la batterie uniquement pour alimenter votre outil.** N'utilisez pas votre batterie sur d'autres outils ou pour d'autres usages.



AVERTISSEMENT : L'utilisation prévue est décrite dans ce manuel. L'utilisation de tout accessoire ou l'exécution de toute opération avec cet appareil autre que ceux recommandés dans ce manuel d'instructions peut présenter un risque de blessure personnelle et/ou de dommages matériels. L'opérateur ou l'utilisateur est responsable de tous les accidents et/ou dangers survenant à d'autres personnes ou à leurs biens.



AVERTISSEMENT : Ce produit peut contenir du plomb, des phtalates ou d'autres produits chimiques reconnus par l'État de Californie comme causant le cancer, des malformations congénitales et d'autres troubles de la reproduction. Veuillez vous laver les mains après utilisation.

CONSERVER CES INSTRUCTIONS

2. Schéma des pièces

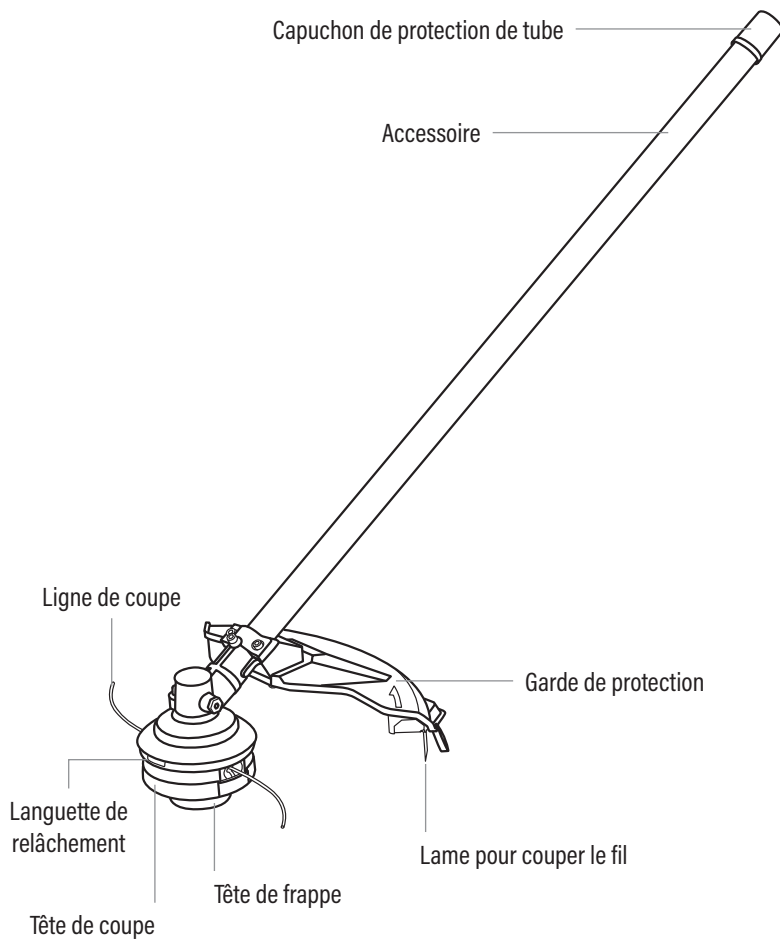

Image 1

3. Détails techniques

Accessoire coupe-bordures sans fil	
Modèle	85839
Type de ligne de coupe	Compatible avec du fil de nylon de 0,080 po (2,0 mm) à 0,095 po (2,4 mm)
Largeur de coupe	14 à 16 po (35,5 à 40 cm)
Vitesse de coupe	4400/3700-6000 RPM
Poids net	3,63 lbs (1,6 kg)

4. Déballage



AVERTISSEMENT : N'essayez pas d'assembler ou d'utiliser ce produit sans toutes les pièces nécessaires. Si des pièces sont manquantes, veuillez contacter notre ligne d'assistance au 1 800 463-7040 et attendre l'arrivée des pièces manquantes. L'utilisation de ce produit avec des pièces endommagées ou manquantes pourrait entraîner des blessures graves.



AVERTISSEMENT : Avant l'assemblage, assurez-vous que l'appareil est éteint et que la batterie est retirée.



AVERTISSEMENT : N'essayez pas de modifier ce produit ou de créer des accessoires non recommandés pour une utilisation avec ce coupe-bordures.

Inclut dans l'emballage

- Accessoire coupe-bordures sans fil de 62V
- Garde de protection
- Guide de l'utilisateur

Suivez ces instructions de déballage pour commencer à utiliser votre coupe-bordures sans fil.

1. Retirez soigneusement l'outil et tous les accessoires du carton.
2. Inspectez l'outil attentivement pour vous assurer que rien n'a été endommagé pendant le transport.
3. Une fois que vous avez confirmé que l'outil est complet et fonctionne, jetez tous les matériaux d'emballage en utilisant des pratiques de recyclage et de mise au rebut responsables.
4. Si des pièces sont endommagées ou manquantes, veuillez contacter notre ligne d'assistance ou retourner le produit au lieu d'achat.
5. Chargez complètement votre batterie avant l'utilisation.

5. Assemblage



AVERTISSEMENT : Assurez-vous toujours que l'outil est éteint et que la batterie est retirée avant d'effectuer tout travail sur l'outil. Ne pas éteindre l'appareil et retirer la batterie peut entraîner des blessures graves en cas de démarrage accidentel.



AVERTISSEMENT : Ne démarrez jamais l'outil à moins qu'il ne soit complètement assemblé. L'utilisation de l'outil dans un état partiellement assemblé peut entraîner des blessures graves en cas de démarrage accidentel.



AVERTISSEMENT : Risque d'explosion si la batterie est mal remplacée. Remplacez-la uniquement par un type identique ou équivalent.

5.1 Assemblage du garde de protection



AVERTISSEMENT : N'utilisez jamais l'outil à moins que le garde de protection ne soit correctement installé.



AVERTISSEMENT : Portez toujours des gants lors du montage ou du remplacement du garde de protection. Faites attention à la lame sur le garde de protection et protégez vos mains contre les blessures.

1. Dévissez et retirez les quatre boulons et rondelles de la base de l'accessoire. (Image 2A)
2. Soulevez la tête de coupe et tournez-la vers le haut. Alignez les quatre trous de montage dans le garde avec les quatre trous d'assemblage à la base de l'accessoire. La surface interne du protecteur doit être orientée vers la tête de coupe. (Image 2A)
3. Maintenez le garde en place et vissez les quatre boulons avec les rondelles (Image 2B). Assurez-vous que les 4 boulons sont bien serrés.

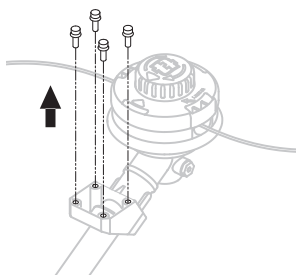

Image 2A

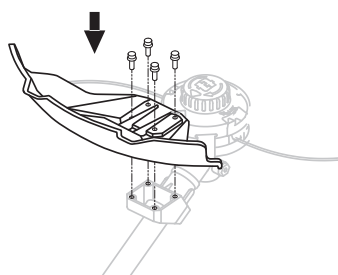

Image 2B

5.2 Connecter l'accessoire à la tête motorisée



AVERTISSEMENT : Ne fixez ou n'ajustez jamais un accessoire pendant que la tête motorisée est en marche ou que la batterie est installée. Ne pas arrêter le moteur et retirer la batterie peut causer des blessures graves.



AVERTISSEMENT : Assurez-vous que l'outil est fermement fixé avant de l'utiliser. Ne pas fixer l'accessoire et la tête motorisée comme indiqué ci-dessus pourrait entraîner des blessures graves ou la mort.

1. Retirez le capuchon de protection du tube avant l'installation. (Image 3A, 1)
2. Desserrer le bouton à ailettes. (Image 3A, 2)
3. Alignez le trou d'installation sur l'arbre de l'accessoire avec la flèche sur l'arbre de la tête motorisée et poussez l'arbre de l'accessoire dans l'arbre de la tête motorisée jusqu'à entendre un clic, ce qui signifie que l'arbre de l'accessoire est en place (Image 3B, 1). **Astuce** : Si vous n'entendez pas le clic immédiatement, essayez de faire pivoter légèrement l'arbre de fixation de gauche à droite jusqu'à ce qu'il s'enclenche.
4. Essayez de faire tourner ou de tirer l'accessoire pour vous assurer que l'installation est sécurisée, sinon, essayez de réassembler à partir de l'étape 3.
5. Serrez fermement le bouton à ailettes. (Image 3B, 2)

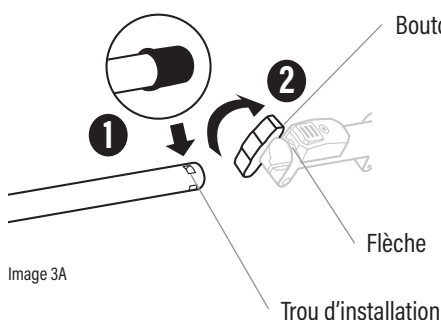

Image 3A

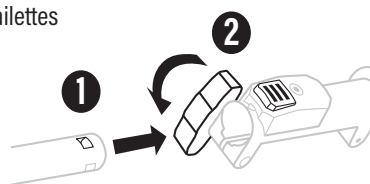

Image 3B

5.3 Retirer l'accessoire de la tête motorisée



AVERTISSEMENT : Ne fixez ou n'ajustez jamais un accessoire pendant que la tête motorisée est en marche ou que la batterie est installée. Ne pas arrêter le moteur et retirer la batterie peut causer des blessures graves.

1. Arrêtez le moteur et retirez la batterie.
2. Desserrez le bouton à ailettes pour libérer l'accessoire. (Image 4A)
3. Appuyez sur le bouton de libération de l'accessoire (Image 4B, 1), puis tirez l'arbre de l'accessoire ou le tube d'extension hors de l'accessoire de la tête motorisée et retirez-le. (Image 4B, 2)

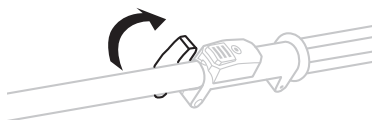
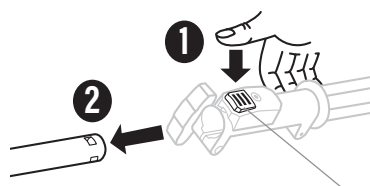

Image 4A



Bouton de libération de l'accessoire

Image 4B

6. Fonctionnement



AVERTISSEMENT : Faites toujours preuve de prudence lors de l'utilisation de votre coupe-bordures, en adoptant des mesures de sécurité strictes, quel que soit votre niveau d'expérience ou d'expertise.



AVERTISSEMENT : Ne l'utilisez pas à proximité de lignes électriques. L'appareil n'a pas été conçu pour offrir une protection contre les chocs électriques en cas de contact avec des lignes électriques aériennes. Consultez les réglementations locales pour connaître les distances de sécurité par rapport aux lignes électriques aériennes et assurez-vous que la position de fonctionnement est sûre avant d'utiliser le coupe-bordures.



AVERTISSEMENT : Portez toujours des lunettes de sécurité ou des lunettes de protection avec des écrans latéraux pendant l'utilisation de l'outil électrique. Le non-respect de cette consigne peut entraîner des objets projetés dans vos yeux et d'autres blessures graves possibles.



AVERTISSEMENT : Utilisez uniquement les accessoires recommandés par le fabricant. L'utilisation d'accessoires ou d'équipements non recommandés peut entraîner des blessures graves.



AVERTISSEMENT : Inspectez l'ensemble du produit pour détecter les pièces endommagées, manquantes ou desserrées avant chaque utilisation. Serrez tous les éléments de fixation et n'utilisez pas ce produit tant que toutes les pièces manquantes ou endommagées n'ont pas été remplacées.

6.1 Démarrer/Arrêter l'outil



AVERTISSEMENT : Voir la section « **POUR DÉMARRER/ARRÊTER LA TÊTE MOTORISÉE** » dans le manuel de l'opérateur de la tête motorisée Garant 85837.

6.2 Utilisation du coupe-bordures



AVERTISSEMENT : Dégagez la zone des enfants, des spectateurs et des animaux de compagnie.



AVERTISSEMENT : Pour éviter des blessures graves, portez des lunettes ou des lunettes de protection en tout temps lors de l'utilisation de cet appareil. Portez un masque facial ou un masque anti-poussière dans les endroits poussiéreux. Ne portez pas de vêtements amples ni de bijoux. Portez un pantalon long, des bottes de sécurité et des gants.

REMARQUE : Dégagez la zone à couper avant chaque utilisation. Retirez tous les objets, tels que des pierres, du verre brisé, des clous, du fil ou de la ficelle qui peuvent être projetés ou s'emmêler dans l'outil de coupe. Gardez à tout moment, au minimum, tous les enfants, spectateurs et animaux de compagnie à au moins 50 pieds (15 m) ; il peut néanmoins y avoir un risque pour les spectateurs dû aux objets projetés. Si quelqu'un s'approche, arrêtez immédiatement le moteur et l'outil de coupe.

1. Tenez la poignée avec une main sur la poignée arrière et l'autre main sur la poignée d'assistance avant.
2. Maintenez une prise ferme avec les deux mains pendant l'utilisation de l'outil.
3. La tête de coupe doit être parallèle au sol de manière à ce qu'elle entre facilement en contact avec le matériau à couper sans que l'opérateur ait besoin de se pencher. (Image 5)



Image 5

Conseils pour obtenir les meilleurs résultats de coupe :

REMARQUE : Une force excessive ou le fait de frapper la tête de coupe contre le sol pour faire avancer le fil de coupe endommagera la tête de choc.

1. Utilisez toujours votre machine avec l'outil de coupe parallèle au sol. L'accessoire du coupe-bordures doit être à environ 35° par rapport au sol.
2. Au démarrage, tenez la machine à une distance sécuritaire du sol. Une fois que le moteur a démarré, vous pouvez commencer à couper.
3. Balancez lentement votre coupe-bordures de gauche à droite pour obtenir les meilleurs résultats.
4. Ne forcez pas le coupe-bordures. Les hautes herbes doivent être coupées en couches, en commençant par le haut et en descendant en petites étapes.
5. Ne coupez pas l'herbe humide ou mouillée.
6. Évitez de heurter la ligne de coupe contre des objets durs (pierres, murs, clôtures, etc.). Cela usera la ligne et réduira la longévité de votre machine.
7. Évitez les arbres et les arbustes. L'écorce des arbres, les moulures en bois, les bardages et les poteaux de clôture peuvent être facilement endommagés et créer des éclats dangereux.

6.3 Remplacement de la lame de coupe

AVERTISSEMENT : Retirez la batterie du coupe-bordures avant toute inspection, nettoyage ou opération de maintenance.



Ce coupe-bordures est équipé d'une lame de coupe sur le garde de protection. La lame de coupe ajuste continuellement le fil de coupe pour assurer un diamètre de coupe constant et efficace. Avancez le fil dès que vous entendez le moteur tourner plus vite que la normale, ou lorsque l'efficacité de la coupe diminue. Cela garantira les meilleures performances possibles et maintiendra le fil suffisamment long pour avancer correctement.

Ce coupe-bordures est réglé pour un diamètre de coupe de 16 pouces. Pour ajuster la largeur de coupe à 14 pouces :

REMARQUE : Réglez la lame de coupe à 14 pouces pour une durée d'utilisation prolongée. Réglez la lame de coupe à 16 pouces pour une plus grande surface de coupe.

1. Retirez la batterie du coupe-bordures.
2. Retirez les deux vis sur la lame de coupe avec une clé hexagonale. (Image 6A)
3. Faites pivoter la lame de coupe de 180°. (Image 6A)
4. Réassemblez les deux vis dans la lame (Image 6B). Assurez-vous que les 4 boulons sont bien serrés.

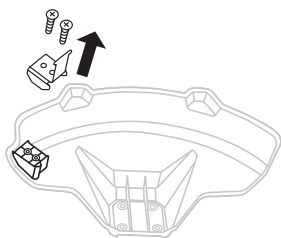

Image 6A

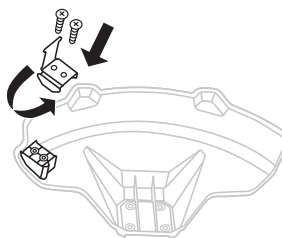

Image 6B

6.4 Avancement de la ligne de coupe



AVERTISSEMENT : Ne retirez pas et ne modifiez pas l'assemblage de la lame de coupe. Une longueur excessive de fil entraînera une surchauffe du moteur et peut causer des blessures graves.



AVERTISSEMENT : N'exercez pas une force excessive ni ne frappez la tête de coupe contre le sol. Si la ligne de coupe ne s'avance pas après avoir tapoté la tête de choc, il se peut que le fil de coupe soit épuisé. Alternativement, la ligne de coupe peut être enchevêtrée. Retirez la batterie et éteignez votre machine avant de vérifier si la ligne est enchevêtrée.

REMARQUE : Votre coupe-bordures offre la possibilité de libérer la ligne de coupe pendant que le moteur est en marche. Il suffit de tapoter le bouton de choc sur le sol pour libérer la ligne effilochée ou usée (Image 7). Vérifiez régulièrement l'état de votre ligne et libérez-la si nécessaire pour éviter les dysfonctionnements ou la surchauffe de votre machine.



Image 7

Bouton de choc

7. Entretien et nettoyage



AVERTISSEMENT : Une inspection régulière est l'étape la plus importante pour un entretien correct. En suivant les consignes ci-dessous, vous pouvez maximiser la sécurité, la durabilité et l'efficacité de votre coupe-bordures. Si vous identifiez des pièces endommagées ou excessivement usées, remplacez-les immédiatement.



AVERTISSEMENT : Retirez la batterie du coupe-bordures avant toute inspection, nettoyage ou opération de maintenance.



AVERTISSEMENT : Lors de l'entretien, n'utilisez que des pièces de rechange identiques.



AVERTISSEMENT : Ne laissez jamais des produits à base de pétrole, des huiles pénétrantes, etc., entrer en contact avec des pièces en plastique.

REMARQUE : Pour les réparations et l'entretien, veuillez vous adresser à un réparateur agréé, que vous pouvez localiser en appelant le 1 800 463-7040.

7.1 Remplacement de la ligne de coupe



AVERTISSEMENT : Ce produit est compatible avec du fil de nylon de 0,080 po (2,0 mm) à 0,095 po (2,4 mm).



AVERTISSEMENT : N'utilisez jamais une ligne qui n'a pas été approuvée pour cette machine. Les lignes métalliques, les fils et les cordes ne fonctionneront pas correctement avec votre machine.

REMARQUE : La ligne de coupe mesure environ 4,4 mètres (4 m) de longueur.

1. Alignez la flèche sur le bouton de choc avec celle sur la cartouche du fil. (Image 8A)
2. Insérez la ligne de coupe dans l'œillet marqué « LINE IN » sur la cartouche. (Image 8B)
3. L'extrémité de la ligne apparaît dans l'œillet opposé de la cartouche. Tirez les deux extrémités de la ligne jusqu'à ce qu'elles soient de longueur égale.
4. Tenez la cartouche avec une main et tournez le bouton de choc dans le sens inverse des aiguilles d'une montre avec l'autre main, jusqu'à ce que les deux extrémités mesurent environ 15 cm de long. (Image 8C)

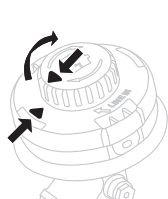

Image 8A

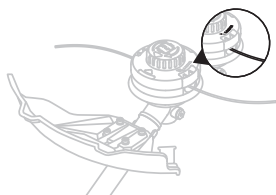

Image 8B



Image 8C

7.2 Remplacement de la tête de coupe

1. La cartouche de ligne de votre coupe-bordures est entièrement jetable. Si la cartouche est endommagée, détachez la tête de coupe et jetez-la correctement. Vous pouvez alors fixer une cartouche de remplacement.
2. Appuyez sur la goupille de verrouillage et tournez la cartouche dans le sens inverse des aiguilles d'une montre pour la retirer. (Image 9)
3. Appuyez sur la goupille de verrouillage et tournez la tête de coupe dans le sens des aiguilles d'une montre pour l'assembler. (Image 9)

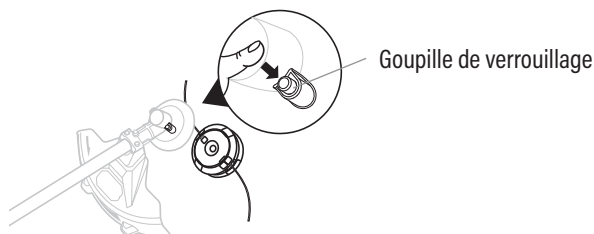

Image 9

7.3 Lubrification des engrenages de transmission



AVERTISSEMENT : Les engrenages de transmission dans le carter d'engrenages doivent être lubrifiés périodiquement avec de la graisse pour engrenages. Vérifiez le niveau de graisse du carter d'engrenages environ toutes les 50 heures d'utilisation en retirant la vis de fermeture sur le côté du carter.



AVERTISSEMENT : Ne remplissez pas complètement le carter d'engrenages de transmission.



AVERTISSEMENT : Si aucune graisse ne peut être vue sur les côtés de l'engrenage, suivez les étapes ci-dessous pour remplir le carter de graisse jusqu'à 3/4 de sa capacité.

1. Tenez le coupe-bordures sur le côté de manière à ce que la vis de fermeture soit orientée vers le haut. (Image 10)
2. Utilisez la clé hexagonale fournie pour desserrer et retirer la vis de fermeture.
3. Utilisez une seringue à graisse (non incluse) pour injecter de la graisse dans le trou de la vis, en veillant à ne pas dépasser 3/4 de la capacité.
4. Serrez la vis de fermeture après l'injection.

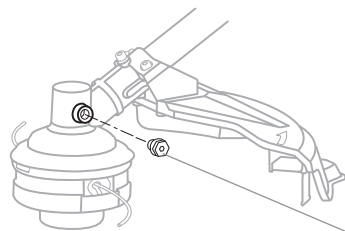

Carter d'engrenage

Image 10

7.4 Nettoyage du coupe-bordures



AVERTISSEMENT : Lors du nettoyage du coupe-bordures, ne l'immergez pas dans l'eau ou d'autres liquides.

1. Éteignez votre machine et retirez la batterie.
2. Dégagez toute herbe qui pourrait s'être enroulée autour de la tête motorisée ou de la tête de coupe.
3. Utilisez une petite brosse ou un petit aspirateur pour nettoyer les événements d'air sur le boîtier arrière.
4. Nettoyez l'extérieur de votre machine avec un chiffon humide et un détergent doux.
5. N'utilisez aucun détergent puissant sur le boîtier en plastique ou la poignée. Ils peuvent être endommagés par certaines huiles aromatiques, comme celles de pin et de citron, et par des solvants comme le kérosène.
6. Séchez complètement votre machine avant de l'utiliser. Une machine humide présente un risque de choc.

7.5 Transport et entreposage



AVERTISSEMENT : N'entreposez pas ou ne transportez pas l'accessoire coupe-bordures lorsqu'il est en marche. Retirez toujours la batterie avant de l'entreposer ou de le transporter.



AVERTISSEMENT : Nettoyez soigneusement le coupe-bordures avant de l'entreposer. Entreposez le coupe-bordures à l'intérieur, dans un endroit sec, verrouillé et/ou inaccessible aux enfants.



AVERTISSEMENT : Gardez-le à l'écart des agents corrosifs tels que les produits chimiques de jardin, les produits pour piscine et spa et les sels de déglçage.

8. Dépannage



AVERTISSEMENT : Éteignez l'appareil et retirez la batterie avant d'effectuer tout dépannage.

REMARQUE : Le tableau suivant répertorie les symptômes de problème, les causes possibles et les actions correctives si votre produit de jardin ne fonctionne pas correctement. Si ces mesures ne permettent pas d'identifier et de corriger le problème, contactez notre ligne d'assistance au 1 800 463-7040.

Problème	Cause probable	Action corrective
L'outil ne démarre pas.	La batterie n'est pas sécurisée.	Assurez-vous que la batterie est bien enclenchée.
	La batterie n'est pas chargée.	Chargez la batterie selon les instructions.
	Problèmes possibles de câblage ou de contact électrique.	Retirez la batterie, vérifiez les contacts et réinstallez la batterie.
L'outil s'arrête pendant la coupe.	Ligne de coupe incorrecte ou trop lourde installée.	Remplacez par une ligne de coupe en nylon standard.
	Le moteur est surchargé.	Retirez la tête de coupe de l'herbe. Le moteur redémarrera une fois la charge supprimée. Lors de la coupe, déplacez la tête de coupe vers l'intérieur et l'extérieur de l'herbe à couper et ne coupez pas plus de 8 pouces de longueur en une seule fois. Nettoyez la tête comme indiqué à la section « NETTOYAGE DU COUPE-BORDURE ».

L'outil s'arrête pendant la coupe.	La batterie ou le coupe-bordures est trop chaud.	Laissez refroidir la batterie ou le coupe-bordures.
	La batterie s'est déconnectée.	Réinstallez la batterie.
	La batterie est insuffisamment chargée.	Chargez la batterie selon les instructions du chargeur.
La tête de coupe ne fait pas avancer la ligne.	La tête motorisée ou la tête de coupe est obstrué par de l'herbe.	Retirez la batterie et nettoyez la tête motorisée et la tête de coupe.
	Il n'y a pas assez de ligne sur la bobine.	Retirez la batterie et remplacez la ligne de coupe. Suivez la section « REMPLACEMENT DE LA LIGNE DE COUPE » dans ce manuel.
	La tête de coupe est sale.	Retirez la batterie et nettoyez la tête de coupe.
	La ligne est enchevêtrée sur la bobine.	Retirez la batterie, retirez la ligne de la bobine et rembobinez-la en suivant la section « REMPLACEMENT DE LA LIGNE DE COUPE » dans ce manuel.
	La ligne est à l'intérieur de la cartouche de ligne.	Retirez la batterie, retirez la ligne de la bobine et rembobinez-la en suivant la section « REMPLACEMENT DE LA LIGNE DE COUPE » dans ce manuel.
La ligne ne coupe pas bien.	La lame de coupe est émoussée.	Aiguisez la lame de coupe avec une lime ou remplacez-la par une nouvelle lame.
Le rétenteur de bobine se desserre après avoir été fixé en position ou tombe pendant la coupe.	La tête de coupe est usée.	Remplacez immédiatement la tête de coupe ; suivez la section « REMPLACEMENT DE LA TÊTE DE COUPE » dans ce manuel.

9. Garantie limitée

Le fabricant garantit qu'il réparera ou remplacera gratuitement un produit qui a subi toute défaillance due à des défauts de matériaux ou de fabrication, ou les deux, pendant la période de garantie applicable, sous réserve des exclusions et limitations décrites dans les paragraphes suivants. La garantie limitée ne s'applique qu'aux produits Garant achetés auprès d'un revendeur Garant agréé situé aux États-Unis, dans les territoires américains ou au Canada. Cette garantie est effective et soumise aux périodes et conditions indiquées ci-dessous. Pour bénéficier de la garantie, l'acheteur doit mettre le produit à la disposition du revendeur agréé le plus proche, qu'il peut trouver en contactant le service d'assistance téléphonique au 1 800 463-7040. Pour bénéficier du service de garantie, veuillez remplir le formulaire de demande de garantie sur le site Web de Garant.

Garantie de SERVICE limitée

Cette garantie est valable pour le premier acheteur au détail à partir de la date de l'achat initial au détail et n'est pas transférable.

« Utilisation par le consommateur »

On entend par « utilisation par le consommateur » l'utilisation résidentielle personnelle par un consommateur au détail.

« Usage commercial »

L'expression « usage commercial » désigne les utilisations à des fins commerciales et productives de revenus. Cette garantie est annulée si le produit a été utilisé à des fins de location.

Période de garantie

Utilisation résidentielle	Utilisation commerciale
5 ans	1 an

Quelles sont les limites de la responsabilité du fabricant ?

- A. Le fabricant n'est pas responsable des dommages accessoires ou indirects résultant de l'achat, de l'utilisation correcte ou incorrecte du produit, ou de l'incapacité à l'utiliser, incluant notamment les pertes de profits ou les réclamations de tiers. Aucune autre garantie expresse que celles indiquées dans le présent guide n'est offerte. Les garanties prévues par la loi s'appliquent pour la durée de la garantie limitée indiquée ici, notamment en ce qui concerne la qualité marchande ou l'adéquation à un usage particulier. Certaines provinces ou États peuvent ne pas permettre l'exclusion ou la limitation des dommages accessoires ou indirects, ou imposer des règles différentes sur la durée des garanties implicites. Ces restrictions peuvent donc ne pas s'appliquer à votre situation, selon votre lieu de résidence. Cette garantie vous accorde des droits légaux spécifiques. Vous pouvez également avoir d'autres droits, qui varient selon la province, l'État ou le pays. Veuillez ne pas retourner ce produit à l'endroit où il a été acheté.
- B. La garantie s'applique uniquement aux produits adéquatement assemblés, réglés, utilisés et entretenus selon les instructions fournies.
- C. La garantie ne s'applique pas aux produits modifiés, mal utilisés, surutilisés, mal assemblés ou installés, abîmés lors du transport ou usés de façon normale.
- D. La garantie ne couvre pas l'usure normale des pièces ou les dommages découlant des situations suivantes : négligence, usage impropre, utilisation avec un voltage ou du courant inadéquat, usage contraire aux recommandations, démontage, réparations ou modification par toute autre personne qu'un fournisseur autorisé. De plus, la garantie ne couvre pas les cas de force majeure comme les incendies, les inondations, les ouragans ou les tornades. La garantie ne couvre pas les éraflures, les dommages esthétiques, les bris causés par une chute ou un impact, les pièces forcées, les pièces pliées, ni les dommages causés par un serrage excessif des vis.

Responsabilités du consommateur

Le consommateur/acheteur du produit doit :

- A. Conserver le reçu d'achat pour la période de validité de la garantie. La preuve d'achat est nécessaire pour se prévaloir de la garantie. Le fabricant se réserve le droit de demander une preuve d'achat pour vérifier la garantie limitée dans le cas d'une réparation ou d'un remplacement de l'appareil conformément à la garantie.
- B. Traiter le produit de façon raisonnable et en conformité avec les recommandations d'entretien, d'utilisation et de rangement inclus dans le Guide de l'utilisateur.
- C. Débourser les frais de transports du produit ou des pièces à remplacer ou à changer à moins que la demande de réparation ou de remplacement ne vienne du fabricant lui-même.

Responsabilités du fabricant

- A. Les pièces défectueuses ou les produits défectueux couverts par la garantie seront réparés ou échangés, à la discrétion du fabricant.
- B. Les bris couverts par la garantie seront réparés en fonction de la charge de travail normale du fournisseur autorisé à qui le mandat de réparation est confié et selon la disponibilité des produits ou des pièces de remplacement.

10. Enregistrement du produit

Merci d'avoir acheté notre produit. Pour nous assurer de vous fournir le meilleur service et support, veuillez prendre un moment pour enregistrer votre produit. **L'enregistrement vous permettra de recevoir des mises à jour importantes, des informations sur la garantie et un service plus rapide.**

Comment s'enregistrer



Enregistrement en ligne

Visitez notre site web : www.garant.com

Remplissez les informations requises, y compris le numéro de modèle et le numéro de série de votre produit. Soumettez le formulaire.

Avantages de l'enregistrement

Recevez des mises à jour et des notifications importantes sur le produit. Accédez aux informations sur la garantie et aux options de garantie prolongée. Service client plus rapide et plus efficace. Si vous avez des questions ou besoin d'aide pour le processus d'enregistrement, veuillez contacter notre équipe de support client au 1 800 463-7040.

Merci d'avoir choisi notre produit !



