

---



**Garant**  
MC  
TM

# 62V Battery Charger

---

Operator's Manual

85823

---

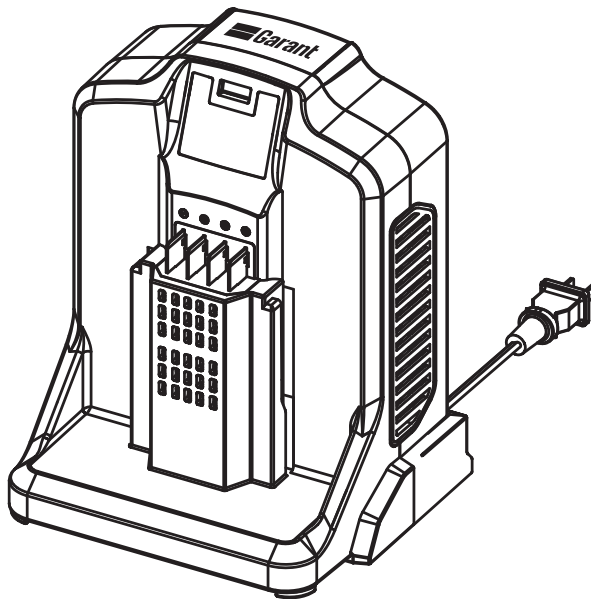

**WARNING:** To reduce the risk of injury, the user must read and understand the operator's manual before using this product. Save these instructions for future reference.

---

# Contents

---

<b>Section 1</b> General Safety Rules	<b>3</b>
<b>Section 2</b> Parts Diagram	<b>6</b>
<b>Section 3</b> Technical Details	<b>7</b>
<b>Section 4</b> Operation	<b>8</b>
<b>Section 5</b> Maintenance	<b>11</b>
<b>Section 6</b> Troubleshooting	<b>12</b>
<b>Section 7</b> Disposal and Recycling	<b>12</b>
<b>Section 8</b> Limited Conventional Warranty	<b>13</b>
<b>Section 9</b> Product Registration	<b>16</b>
<b>Section 10</b> Service and Support	<b>17</b>

---

# 1. General Safety Rules

---

## IMPORTANT SAFETY INSTRUCTIONS

---

**PLEASE READ ALL INSTRUCTIONS** before operating this product. The safety instructions in this manual are designed to protect your safety and guide your use of this Garant battery charger 85823. Failure to read and understand the following information may create an unsafe workspace which could constitute risk of electric shock, explosions, fire, chemical reactions or other related risk. Save all warnings and instructions for future reference.

**CAUTION:** Use this charger with Garant 62V rechargeable batteries only, product number 85819, 85820, 85821, 85822, 86105. Charging other types of batteries with this charger present a fire and general safety hazard.

**CAUTION:** Before using battery charger, read all instructions and cautionary markings on battery charger, battery, and product using battery.

### 1.1 Safety

- **Place the charger far from any heat source.** Store the charger at normal room temperature.
- **Children shall not play with the appliance.** Cleaning and user maintenance shall not be made by children.
- **Do not modify your plug in any way.** Do not use adapter plugs or use the charger with any outlet that does not match the plug.
- **Do not expose charger to rain or wet conditions.**
- **Do not abuse cord or charger.** Never use the cord to carry the charger. Damage to the cord or charger could occur and create an electric shock hazard. Replace damaged cords immediately.
- **Keep the cord away from heat, oil, sharp edges, and moving parts.**
- **Do not modify or disassemble your charger.** Bring it to an authorized repair service, if service or repair is required. Improper installation can result in electrical shock, injury, death and fire.

- **To reduce the risk of electric shock, pull the plug instead of the power cord out from the socket, if you want to disconnect the charger from the mains.**
- **The information on current and voltage on the battery pack must comply with those of the charger.**
- **Do not handle the charger with wet hands.**
- **Avoid accidental stepping on power cord by always being aware of its location.**
- **Recharge your battery only with the charger specified by the manufacturer.**
- **Place the charger far from any heat source.**
- **Keep charger away from rain and/or moisture.** Water increases the risk of electric shock.
- **Do not leave the equipment unattended while it is operating to avoid the risk of fire, burns and electric shocks.**
- **To reduce risk of electric shock, unplug charger before attempting any maintenance or cleaning.** Turning off controls will not reduce this risk.
- **Do not operate the charger if it has been damaged.**
- **Do not disassemble the charger.**
- **Do not use if the power cord has been damaged.** If the power cord is damaged, it must be replaced by the manufacturer or its customer service or a similarly qualified person in order to avoid hazards.
- **Only have your charger serviced by a Garant service dealer using identical replacement parts.** Please contact an authorized Garant service center (**Section 10.1**).
- **Keep your product out of reach of children at all times.**
- **Do not operate charger if it has received a sharp blow, been dropped, or otherwise damaged in any way; take it to a qualified service person.**

## 1.2 FCC Compliance Statement

This device complies with part 15 of the FCC Rules. Operation is subject to the following two conditions:

1. This device may not cause harmful interference
2. This device must accept any interference received, including interference that may cause undesired operation.



**WARNING:** Any changes or modifications to this unit not expressly approved by the party responsible for compliance could void the user's authority to operate the equipment.

**NOTE:** This equipment has been tested and found to comply with the limits for a Class B digital device, pursuant to part 15 of the FCC Rules. These limits are designed to provide reasonable protection against harmful interference in a residential installation. This equipment generates, uses and can radiate radio frequency energy and, if not installed and used in accordance with the instructions, may cause harmful interference to radio communications.

However, there is no guarantee that interference will not occur in a particular installation. If this equipment does cause harmful interference to radio or television reception, which can be determined by turning the equipment off and on, the user is encouraged to try to correct the interference by one or more of the following measures:

- Reorient or relocate the receiving antenna.
- Increase the separation between the equipment and receiver.
- Connect the equipment into an outlet on a circuit different from that to which the receiver is connected.
- Consult the dealer or an experienced radio/TV technician for help.

---

**SAVE THESE INSTRUCTIONS**

---

## 2. Parts Diagram

The safe use of this product requires an understanding of the information on the tool and in this instruction manual, as well as knowledge of the project you are attempting. Before use of this product, familiarize yourself with all operating features and safety rules.

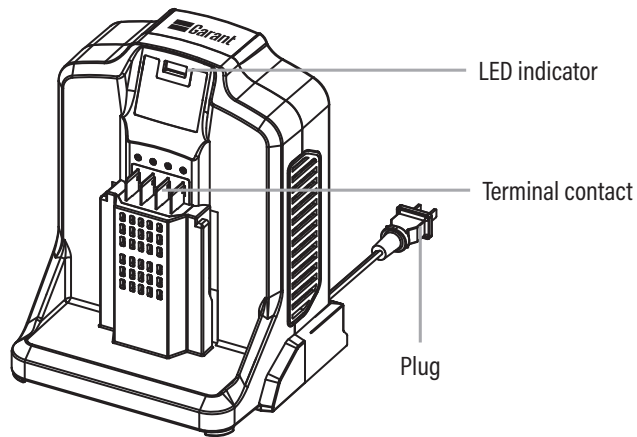

Fig.1

### 3. Technical Details

<b>Battery Charger Product Number</b>	<b>85823</b>				
Input	100-120Va.c.,60Hz,6.5A				
Output	62Vd.c.,4A				
Charging temperature range	4-40°C / 40-104°F				
Weight	3.4 lbs (1.6 kg)				
<b>Compatible Battery</b>	<b>Lithium-ion</b>				
Battery Model Number	85819	85820	86105	85821	85822
Voltage	62 Vd.c.	62 Vd.c.	62 Vd.c.	62 Vd.c.	62 Vd.c.
Battery capacity	2.5 Ah/ 135 Wh	4.0 Ah/ 216 Wh	5.0 Ah/ 270 Wh	8.0 Ah/ 432 Wh	12.0 Ah/ 648 Wh

## 4. Operation



**WARNING:** Do not operate the charger if it has been damaged.



**WARNING:** Never charge your battery pack outside, especially in wet conditions.



**WARNING:** Do not leave the charger unattended while it is on to avoid the risk of fire, burns, and electric shocks.

### 4.1 Charging of Li-Battery-Pack



**WARNING:** Never charge your battery pack outside, especially in wet or damp conditions.

**NOTICE:** Battery packs are shipped with a partial charge and need to be fully charged before first use.

Follow steps below to ensure a safe and effective charge using your Battery Charger:

1. Make sure that the battery you are charging matches the voltage range on your charger.
2. Connect the charger plug to the power supply. If the power is successfully connected, the red LED light should turn on.
3. Align the raised ribs on the charger pack with the mounting slots on the battery. Connect the two and click the battery into place (Fig. 2).
4. Once your battery is fully charged, wait until the cooling fan stops, remove the battery pack from the charger, and disconnect the charger from the power supply.

**NOTE:**

- When the battery pack is charging, the green LED on the charger will flash.
- When the battery pack is fully charged, the green LED will stop flashing and stay on.

**NOTICE:** The charger may heat up while charging. This is a normal part of operation. Charge in a well-ventilated area to ensure the charger does not overheat.

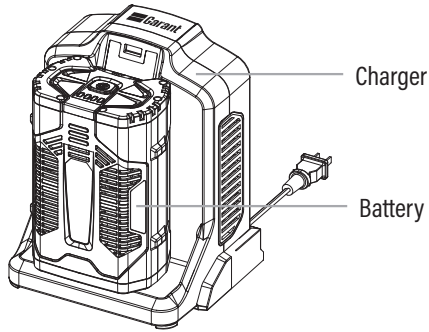

Fig.2

## 4.2 Led Indicator Status

Please refer to the following table for the meaning of LED display.

Charger LED indicator status	Charger status
Indicator is constant red	Empty or no battery
Indicator flashes green	Normal charging
Indicator is constant green	Full charge
Indicator flashes red	Abnormal temperature (<37°F or >116°F.)
Indicator flashes red and green alternately	Abnormal Status

**NOTE:** If the battery pack is out of the normal temperature range, the four LEDs of the battery will flash red. If this happens, the battery pack will stop charging. It is best to allow your charger to return to normal temperature, either by letting it cool itself, or by moving it to a suitable environment. When the battery pack cools down to approximately 110°F or warms to more than 40°F, the charger will automatically begin charging if it is still plugged in.

If the charger indicator is flashing red and green alternately, please check:

- Whether the supply voltage is available at the socket.
- Whether there is proper contact between the charger and battery.

**NOTE:** If the battery does not get properly charged following steps above, please contact an authorized service center (**Section 10.1**) or submit a warranty request online (**Section 8.7**).

### 4.3 Wall Mount Holes

The charger has hanging holes built in for convenient storage (Fig. 3). To hang your charger, install screws in the wall 3 in (76 mm) apart. Use screws sufficiently strong to hold the combined weight of the charger and battery pack, which is approximately 12.9 lbs (5.9 kg).



**WARNING:** Put the charger on the floor or another flat surface during use.



**WARNING:** Never use the charger while it is hanging.

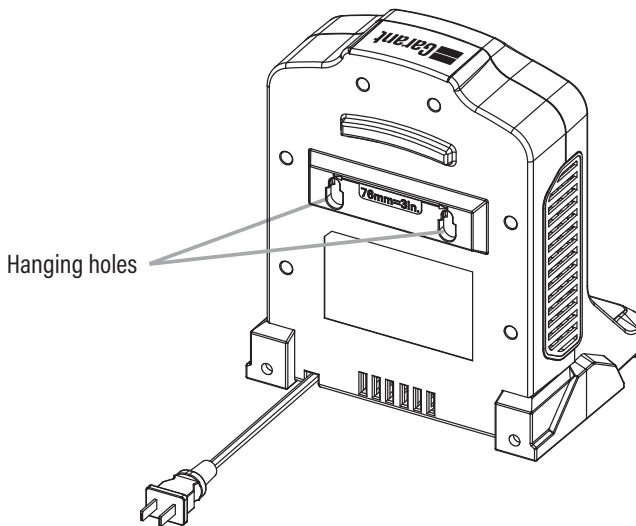

Fig. 3

# 5. Maintenance

## 5.1 General Maintenance



**WARNING:** Never clean your tool or perform any maintenance while your battery charger is plugged in.

- Do not use solvents when cleaning the plastic parts of your charger. Most plastics are susceptible to damage from various types of commercial solvents and may be damaged by their use.
- Wipe your charger down with a clean, dry cloth after cleaning. This will avoid unwanted moisture on the surface.
- It is not necessary to disassemble your charger when cleaning. If the machine is broken in any way, take it to a qualified technician and do not plug it in.



**WARNING:** Do not allow brake fluids, gasoline, petroleum-based products, penetrating oils, etc. to come into contact with the plastic on your charger. Chemicals can damage, weaken, or destroy plastic which may result in serious personal injury.

## 5.2 Storage

Always store your charger in a dry, secure location outside of the reach of children. If you choose to hang your charger on the wall, ensure that it is either too high for children to reach, or that it is in a place which cannot be accessed by children.

## 6. Troubleshooting

The following chart lists problem symptoms, possible causes and corrective actions if your product does not operate properly. If these do not identify and correct the problem, contact an authorized service center (**Section 10.1**) or submit a warranty request online (**Section 8.7**).

<b>Problem</b>	<b>Probable cause</b>	<b>Corrective action</b>
Flashing red LED light and no charge	The charger is at an unsuitable temperature for operation	Allow the battery pack to reach normal temperature. Charging will begin when the battery pack cools down to approximately 110°F or warms to more than 40°F.
Flashing alternating green and red lights without charge	Either the battery pack or the charger is defective.	Remove the battery from the charger, and reinstall it. If the charger still doesn't work, contact customer service.
Green LED light on without charge	Over voltage	Remove the battery from the charger, and reinstall it. If the charger still can't work, contact customer service.

## 7. Disposal and Recycling

The product, accessories and packaging should be sorted for environmental-friendly recycling. Consult with your local government waste management to determine the best method of disposal for any defective parts.

---

**DO NOT THROW YOUR CHARGER INTO THE HOUSEHOLD WASTE!**

---

# 8. Limited Conventional Warranty

## 8.1 Warranty Coverage

Garant warrants to the original purchaser that this product is free from defects in materials or workmanship for the period indicated below, starting from the date of purchase. If, during the warranty period, the product is found to be defective due to a defect in materials or workmanship, Garant will repair or replace the product, at its sole discretion, without charge for parts, subject to the exclusions and limitations described below. The warranty is valid only for the original purchaser and is not transferable.

## 8.2 Warranty Period

	<b>Batteries and chargers</b>
Residential use	3 years
Commercial use	45 days

**Residential use:** personal household use.

**Commercial use:** any other use, including but not limited to professional, commercial, revenue-generating use or use for the benefit of any corporation or public body.

**No limited warranty applies if the product is used for rental purposes.**

## 8.3 Warranty Exclusions

**The warranty does not cover:**

- normal wear of parts;
- damage caused by misuse, negligence, or improper maintenance;
- use with incorrect voltage or power supply;
- damage caused by improper assembly or installation;
- damage caused during transportation after purchase;
- modifications or repairs performed by an unauthorized person;
- cosmetic damage that does not affect product operation;
- damage resulting from an accident, impact, drop, or abusive use;
- damage caused by events beyond Garant's reasonable control, including fire, flood, hurricane, or natural disaster.

## 8.4 Limitation of Liability

### To the extent permitted by applicable law:

Garant shall not be liable for indirect, incidental, consequential, special, or punitive damages arising from the purchase, use, misuse, or inability to use the product, including but not limited to:

- loss of profits;
- loss of revenue;
- loss of use;
- loss of time;
- installation or removal costs;
- damage to other property;
- any claim made by a third party against the purchaser.

There are no express warranties other than those described in this limited warranty.

Any implied warranty, including but not limited to the implied warranty of merchantability or fitness for a particular purpose, is limited to the duration of the limited warranty applicable in the jurisdiction where the product was purchased.

Some jurisdictions do not allow the exclusion or limitation of certain incidental or consequential damages, or the limitation of the duration of an implied warranty. In such cases, the above limitations may not apply.

This warranty gives you specific legal rights. You may also have other rights that vary depending on your province, state, or territory.

## 8.5 Purchaser Responsibilities

### The purchaser must:

- retain the purchase receipt for the duration of the warranty period. Proof of purchase is required to obtain warranty service. The manufacturer reserves the right to request proof of purchase to validate the limited warranty in the event of repair or replacement under warranty.
- use, maintain, and store the product in accordance with the user manual.
- pay the transportation costs for the product or parts to be repaired or replaced unless the repair or replacement request is initiated by the manufacturer.

## 8.6 Garant Commitment

If a claim is deemed eligible, Garant will:

- repair the product, or
- replace the product with an identical or equivalent product.

The decision is made solely at Garant's discretion.

## 8.7 Claim Procedure

To obtain warranty service, the purchaser must follow the procedure below:

1. Retain the original proof of purchase.
2. Submit the claim within the applicable warranty period.
3. Choose one of the following options:
  - Scan the QR code below to obtain the list of Garant authorized service centers and contact one of them directly. The product must be brought to a Garant authorized service center, along with the proof of purchase.



- Submit a warranty request online at [www.garant.com/en/pages/warranties](http://www.garant.com/en/pages/warranties)

**No warranty service will be provided by a retailer.**

**Garant reserves the right to:**

- request additional information
- request photos of the product
- confirm warranty eligibility.

Transportation costs to the service center are the responsibility of the purchaser, unless otherwise indicated by Garant.

For any questions, contact customer service through the online form available on the Garant website: [www.garant.com/pages/contact](http://www.garant.com/pages/contact)

## 9. Product Registration

Thank you for purchasing our product. To ensure we provide you with the best service and support, please take a moment to register your product. **Registration will enable you to receive important updates, warranty information and faster service.**



### How to Register



#### Online Registration

Visit our website: [www.garant.com](http://www.garant.com)

**Fill in the required information, including your product number and serial number. Submit the form.**

### Benefits of Registration

**Receive important product updates and notifications.** Access to warranty information and extended warranty options. Faster and more efficient customer service.

# 10. Service and Support

For generations, Garant products have been designed by Canadians to meet the realities of our climate and the needs of people here at home. We are committed to offering durable, reliable, and highperforming products, built to serve you for years to come.

Whether it's for maintenance, a repair, a question about your product, or general information, several resources are available to support and help you.

## 10.1 Authorized Garant Service Centers

For any repair or maintenance of your product, we recommend contacting an authorized Garant service center.

- Scan the QR code below to access the list of authorized service centers.



[www.garant.com/en/pages/garant-service-centers](http://www.garant.com/en/pages/garant-service-centers)

## 10.2 Product Page and Online Resources

To quickly find information, visit the product page on our website. You will find, among other things:

- Frequently asked questions (FAQ)
- Assembly videos

## 10.3 Customer Service

Our customer service team is here to help, whether you have a question about a product, need warranty information, or require assistance identifying a service center.

You can contact us by **email**, via the online contact form:

[www.garant.com/pages/contact](http://www.garant.com/pages/contact)

**Thank you for choosing our product!**



**Garant**  
MC  
TM

# Chargeur de batteries 62V

---

Guide de l'utilisateur

85823

---

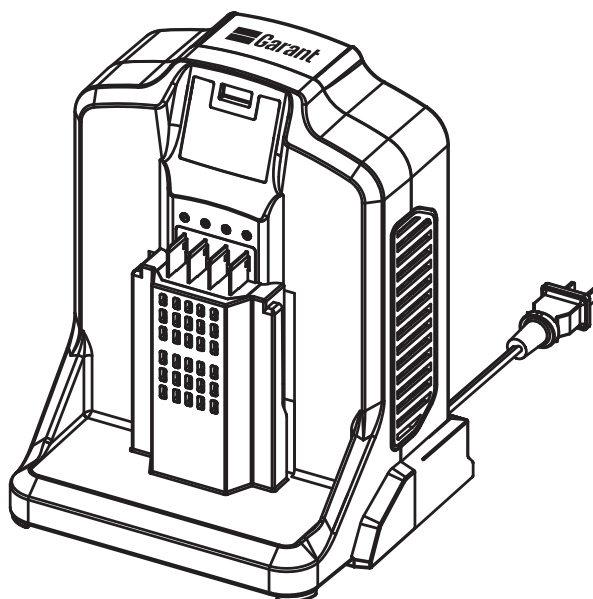

**AVERTISSEMENT** : Pour réduire les risques de blessure, l'utilisateur doit lire et comprendre le guide d'utilisation avant d'utiliser ce produit. Veuillez conserver ces instructions pour référence ultérieure.

---

# Table des matières

<b>Section 1</b>	Règles générales de sécurité	<b>21</b>
<b>Section 2</b>	Schéma du chargeur	<b>24</b>
<b>Section 3</b>	Spécifications techniques	<b>25</b>
<b>Section 4</b>	Fonctionnement	<b>26</b>
<b>Section 5</b>	Entretien	<b>29</b>
<b>Section 6</b>	Dépannage	<b>30</b>
<b>Section 7</b>	Élimination et recyclage	<b>30</b>
<b>Section 9</b>	Garantie conventionnelle limitée	<b>31</b>
<b>Section 10</b>	Enregistrement du produit	<b>34</b>
<b>Section 11</b>	Service et soutien	<b>35</b>

# 1. Règles générales de sécurité

---

## INSTRUCTIONS DE SÉCURITÉ IMPORTANTES

---

**VEUILLEZ LIRE TOUTES LES INSTRUCTIONS AVANT D'UTILISER CE PRODUIT :** Les instructions de sécurité du Guide de l'utilisateur visent à favoriser votre sécurité et à vous guider dans l'utilisation des produits Garant. Une personne qui ne lirait pas ou qui ne comprendrait pas les informations transmises dans ce guide pourrait s'exposer à des conditions de travail non sécuritaires et aux risques suivants : électrocution, explosion, incendie, réaction chimique ou tout autre risque connexe. Veuillez conserver tous les avertissements et instructions pour référence ultérieure.

**ATTENTION :** Utilisez ce chargeur uniquement avec les batteries rechargeables Garant, numéro de produit 85819, 85820, 85821, 85822, 86105. Le chargement d'autres types de batteries avec ce chargeur présente un risque d'incendie et de sécurité générale.

**ATTENTION :** Avant d'utiliser le chargeur de batterie, lisez toutes les instructions et tous les avertissements figurant sur le chargeur de batterie, la batterie et le produit utilisé avec la batterie.

### 1.1 Sécurité

- **Placez le chargeur loin de toute source de chaleur.** Conservez le chargeur à une température ambiante normale.
- **Les enfants ne doivent pas jouer avec l'appareil.** Le nettoyage et l'entretien par l'utilisateur ne doivent pas être effectués par des enfants
- **Ne modifiez en aucun cas votre prise électrique.** N'utilisez pas d'adaptateur ni de chargeur sur une prise qui ne correspond pas à la fiche.
- **N'exposez pas le chargeur à la pluie ou à l'humidité.**
- **Manier le cordon d'alimentation avec soin.** N'utilisez jamais le cordon pour transporter, tirer ou débrancher votre outil électrique.
- **Gardez le cordon à l'écart de la chaleur, de l'huile, des bords tranchants et des pièces mobiles.**

- **Ne pas modifiez ou démonter le chargeur.** Apportez-le à un service de réparation agréé si une réparation, une modification ou un entretien est nécessaire. Une installation incorrecte peut entraîner un choc électrique, des blessures, la mort et un incendie.
- **Lorsque vous débranchez le chargeur, tirez directement sur la fiche.** Pour réduire le risque de choc électrique, tirez sur la fiche plutôt que sur le cordon d'alimentation pour débrancher le chargeur de la prise.
- **Les informations relatives au courant et à la tension figurant sur le bloc-batterie doivent être conformes à celles du chargeur.**
- **Ne manipulez pas le chargeur avec des mains mouillées.**
- **Évitez de marcher accidentellement sur le cordon d'alimentation; soyez toujours conscient de son emplacement.**
- **Rechargez la batterie uniquement avec le chargeur spécifié par le fabricant.**
- **Placez le chargeur loin de toute source de chaleur.**
- **Gardez le chargeur à l'abri de la pluie et/ou de l'humidité.** L'eau augmente le risque de choc électrique.
- **Ne laissez pas l'appareil sans surveillance lorsqu'il fonctionne afin d'éviter les risques d'incendie, de brûlures et de chocs électriques.**
- **Pour réduire les risques d'électrocution, débranchez le chargeur avant toute opération d'entretien ou de nettoyage.** Le fait d'éteindre les commandes ne réduit pas ce risque.
- **N'utilisez pas le chargeur s'il a été endommagé.**
- **Ne démontez pas le chargeur.**
- **N'utilisez pas le chargeur si le cordon d'alimentation est endommagé.** Si le cordon d'alimentation est endommagé, il doit être remplacé par le fabricant, son service après-vente ou une personne qualifiée similaire afin d'éviter tout danger.
- **Confiez l'entretien et la réparation du chargeur à un réparateur qualifié qui n'utilisera que des pièces de rechange identiques.** Veuillez contacter un centre de service autorisé Garant (Section 10.1).
- **Gardez votre produit hors de portée des enfants en tout temps.**
- **N'utilisez pas le chargeur s'il a reçu un coup violent, s'il est tombé ou s'il est autrement endommagé de quelque manière que ce soit; apportez-le à un technicien qualifié.**

## 1.2 Déclaration de conformité FCC

Cet appareil est conforme à la partie 15 des règlements de la FCC. Son utilisation est soumise aux deux conditions suivantes :

1. Cet appareil ne doit pas causer d'interférences nuisibles.
2. Cet appareil doit accepter toute interférence reçue, y compris les interférences pouvant provoquer un fonctionnement indésirable.



**AVERTISSEMENT** : Toute modification ou changement apporté à cet appareil, sans l'approbation expresse de la partie responsable de la conformité, pourrait annuler le droit de l'utilisateur à faire fonctionner cet équipement.

**REMARQUE** : Cet équipement a été testé et jugé conforme aux limites imposées aux appareils numériques de classe B, conformément à la partie 15 des règlements de la FCC. Ces limites sont conçues pour assurer une protection raisonnable contre les interférences nuisibles dans une installation résidentielle. Cet équipement génère, utilise et peut émettre de l'énergie radiofréquence. S'il n'est pas installé et utilisé conformément aux instructions, il peut causer des interférences nuisibles aux communications radio.

Cependant, il n'y a aucune garantie que des interférences ne se produiront pas dans une installation donnée. Si cet équipement cause des interférences à la réception radio ou télévisée (ce qui peut être déterminé en éteignant et rallumant l'équipement), l'utilisateur est encouragé à essayer de corriger les interférences en appliquant une ou plusieurs des mesures suivantes :

- Réorienter ou déplacer l'antenne de réception.
- Augmenter la distance entre l'équipement et le récepteur.
- Brancher l'équipement dans une prise située sur un circuit différent de celui utilisé par le récepteur.
- Consulter le revendeur ou un technicien radio/TV expérimenté pour obtenir de l'aide.

---

**PRIÈRE DE CONSERVER CES INSTRUCTIONS**

---

## 2. Schéma du chargeur

L'utilisation en toute sécurité de ce produit exige une bonne compréhension des informations figurant sur l'outil et dans le présent guide de l'utilisateur, ainsi qu'une bonne connaissance du projet que vous entreprenez. Avant d'utiliser ce produit, familiarisez-vous avec toutes les caractéristiques de fonctionnement et les règles de sécurité.

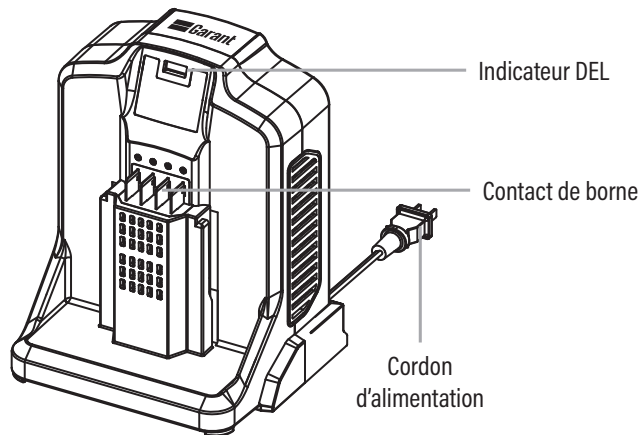

Image 1

### 3. Spécifications techniques

<b>Numéro de produit du chargeur</b>	<b>85823</b>				
Tension d'entrée	100-120Va.c.,60Hz,6,5A				
Tension de sortie	62Vd.c.,4A				
Plage de température de charge	4-40°C / 40-104°F				
Poids	3,4 lbs (1,6 kg)				
<b>Batterie compatible</b>	<b>Lithium-ion</b>				
Numéro de produit	85819	85820	86105	85821	85822
Tension	62 Vd.c.	62 Vd.c.	62 Vd.c.	62 Vd.c.	62 Vd.c.
Capacité	2,5 Ah/ 135 Wh	4,0 Ah/ 216 Wh	5,0 Ah/ 270 Wh	8,0 Ah/ 432 Wh	12,0 Ah/ 648 Wh

## 4. Fonctionnement



**AVERTISSEMENT** : Ne pas utiliser le chargeur s'il est endommagé.



**AVERTISSEMENT** : Ne jamais recharger votre batterie à l'extérieur, surtout en conditions humides.



**AVERTISSEMENT** : Ne pas laisser le chargeur sans surveillance lorsqu'il est en marche afin d'éviter les risques d'incendie, de brûlures et de chocs électriques.

### 4.1 Chargement de la batterie



**AVERTISSEMENT** : Ne chargez jamais la batterie à l'extérieur, en particulier dans des conditions humides ou mouillées.

**AVIS** : Les blocs-batteries sont expédiés avec une charge partielle et doivent être complètement chargés avant la première utilisation.

Suivez les étapes ci-dessous pour garantir une charge sûre et efficace :

1. Assurez-vous que la batterie à charger correspond à la plage de tension de votre chargeur.
2. Branchez la fiche du chargeur sur l'alimentation électrique. Si l'alimentation est correctement connectée, le voyant rouge doit s'allumer.
3. Alignez les rainures surélevées du chargeur sur les fentes de montage de la batterie. Connectez les deux et engagez la batterie en place (Image 2).
4. Une fois la batterie complètement chargée, attendez que le ventilateur s'arrête, retirez la batterie du chargeur et débranchez le chargeur de l'alimentation électrique.

#### REMARQUE :

- Lorsque le bloc-batterie est en cours de chargement, le voyant vert du chargeur clignote.
- Lorsque le bloc-batterie est entièrement chargé, le voyant vert cesse de clignoter et reste allumé.

**AVIS :** Le chargeur peut chauffer pendant la charge. Il s'agit d'un phénomène normal. Chargez dans un endroit bien ventilé pour vous assurer que le chargeur ne surchauffe pas.

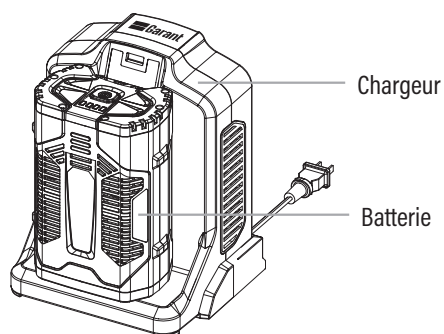

Image 2

## 4.2 Statut du voyant del

Veillez vous référer au tableau suivant pour connaître la signification des voyants DEL.

Statut du voyant DEL du chargeur	État du chargeur
Le voyant est rouge (sans clignotement)	Batterie vide ou absente
Le voyant clignote en vert	Chargement normal
Le voyant est vert (sans clignotement)	Charge complète
Le voyant clignote en rouge	Température anormale (<37°F or >116°F.)
L'indicateur clignote alternativement en rouge et en vert	État anormal

**REMARQUE :** Si la batterie est en dehors de la plage de température normale, les quatre DEL de la batterie clignotent en rouge. Dans ce cas, la batterie cesse de se charger. Il est préférable de laisser votre chargeur revenir à une température normale, soit en le laissant refroidir de lui-même, soit en le déplaçant dans un environnement approprié. Lorsque le bloc-batterie est revenu à environ 110°F ou s'est réchauffé à plus de 40°F, le chargeur commence automatiquement à se recharger s'il est toujours branché.

Si l'indicateur du chargeur clignote alternativement en rouge et en vert, vérifiez :

- Si la tension d'alimentation est disponible au niveau de la prise.
- Si le contact entre le chargeur et la batterie est correct.

**REMARQUE :** Si la batterie n'est pas correctement chargée malgré le respect des étapes de chargement, veuillez contactez un centre de service autorisé (**Section 10.1**) ou soumettre une demande de garantie en ligne (**Section 8.7**).

## 4.3 Fixation murale

Le chargeur comporte des trous de suspension pour un rangement pratique (Image 3). Pour suspendre votre chargeur, installez des vis dans le mur à une distance de 3 po (76 mm) l'une de l'autre. Utilisez des vis suffisamment solides pour supporter le poids combiné du chargeur et de la batterie, qui est d'environ 12,9 lbs (5,9 kg).



**ATTENTION :** Posez le chargeur sur le sol ou sur une autre surface plane pendant l'utilisation.



**ATTENTION :** N'utilisez jamais le chargeur lorsqu'il est suspendu.

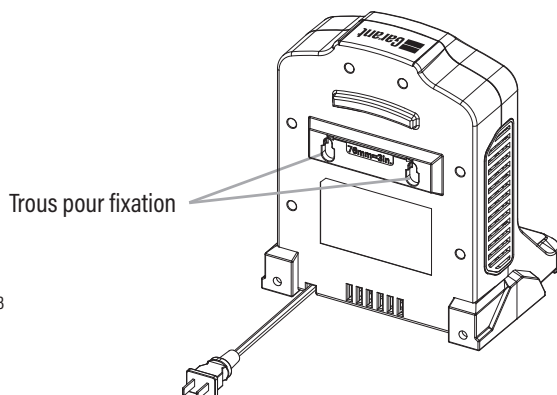

Image 3

# 5. Entretien

## 5.1 Entretien général



**ATTENTION** : N'effectuez jamais de nettoyage ou d'entretien lorsque le chargeur de batterie est branché.

- N'utilisez pas de solvants pour nettoyer les pièces en plastique de votre chargeur. La plupart des plastiques sont susceptibles d'être endommagés par divers types de solvants commerciaux.
- Essuyez le chargeur avec un chiffon propre et sec après l'avoir nettoyé. Vous éviterez ainsi la présence d'humidité indésirable sur la surface.
- Il n'est pas nécessaire de démonter votre chargeur lors du nettoyage. S'il est endommagé d'une manière ou d'une autre, confiez-le à un technicien qualifié et ne le branchez pas.



**AVERTISSEMENT** : Ne laissez pas les liquides de frein, l'essence, les produits à base de pétrole, les huiles pénétrantes, etc. entrer en contact avec le plastique de votre chargeur. Les produits chimiques peuvent endommager, affaiblir ou détruire le plastique, ce qui peut entraîner des blessures graves.

## 5.2 Entreposage

Rangez toujours votre chargeur dans un endroit sec et sûr, hors de portée des enfants. Si vous décidez d'accrocher le chargeur au mur, veillez à ce qu'il soit trop haut pour être atteint par les enfants ou à ce qu'il soit placé dans un endroit inaccessible aux enfants.

## 6. Dépannage

Le tableau suivant énumère les symptômes, les causes possibles et les mesures correctives à prendre si votre produit ne fonctionne pas correctement. Si ces mesures ne permettent pas d'identifier et de résoudre le problème, contactez un centre de service autorisé (**Section 10.1**) ou soumettre une demande de garantie en ligne (**Section 8.7**).

Problème	Cause probable	Action corrective
Voyant DEL rouge clignotant, aucun chargement	Le chargeur est à une température inadéquate pour fonctionner.	Laissez le bloc-batterie atteindre une température normale. Le chargement commencera lorsque le bloc-batterie aura refroidi à environ 110°F ou se sera réchauffé à plus de 40°F.
Voyant alternatif vert et rouge clignotant, aucun chargement	Le bloc-batterie ou le chargeur est défectueux.	Retirez la batterie du chargeur et réinstallez-la. Si le chargeur ne fonctionne toujours pas, contactez le service clientèle.
Voyant DEL vert allumé sans charge	Surtension	Retirez la batterie du chargeur, puis réinstallez-la. Si le chargeur ne fonctionne toujours pas, contactez le service clientèle.

## 7. Élimination et recyclage

Le produit, les accessoires et l'emballage doivent être triés en vue d'un recyclage respectueux de l'environnement. Consultez les autorités locales chargées de la gestion des déchets pour déterminer la meilleure méthode d'élimination des pièces défectueuses.

---

**NE JETEZ PAS VOTRE CHARGEUR DANS LES ORDURES MÉNAGÈRES !**

---

# 8. Garantie conventionnelle limitée

## 8.1 Couverture de la garantie

Garant garantit à l'acheteur initial que ce produit est exempt de défaut de matériaux ou de fabrication pour la période indiquée ci-dessous, à compter de la date d'achat. Si, durant la période de garantie, le produit s'avère défectueux en raison d'un défaut de matériaux ou de fabrication, Garant réparera ou remplacera le produit, à sa seule discrétion, sans frais pour les pièces, sous réserve des exclusions et des limitations décrites ci-dessous. La garantie est valide uniquement pour l'acheteur initial et n'est pas transférable.

## 8.2 Durée de la garantie

	Batteries et chargeurs
Utilisation résidentielle	3 ans
Utilisation commerciale	45 jours

**Utilisation résidentielle** : usage personnel à domicile.

**Utilisation commerciale** : tout autre usage, dont, mais non limitativement, à des fins professionnelles, commerciales, générant des revenus ou au bénéfice de toute société ou corp public.

**Il n'y a aucune garantie conventionnelle si le produit est utilisé à des fins locatives.**

## 8.3 Exclusions de la garantie

La garantie ne couvre pas :

- l'usure normale des pièces;
- les dommages causés par une mauvaise utilisation, une négligence ou un entretien inadéquat;
- l'utilisation avec un voltage ou une alimentation non conforme;
- les dommages causés par un assemblage ou une installation incorrecte;
- les dommages causés par le transport après l'achat;
- les modifications ou réparations effectuées par une personne non autorisée;
- les dommages esthétiques n'affectant pas le fonctionnement;
- les dommages résultant d'un accident, d'un impact, d'une chute ou d'un usage abusif;
- les dommages causés par des événements hors du contrôle raisonnable de Garant, incluant incendie, inondation, ouragan ou catastrophe naturelle.

## 8.4 Limites de responsabilité

### Dans la mesure permise par la loi applicable :

Garant ne pourra être tenue responsable de dommages indirects, accessoires, consécutifs, spéciaux ou punitifs résultant de l'achat, de l'utilisation, de la mauvaise utilisation ou de l'incapacité d'utiliser le produit, incluant notamment :

- perte de profits;
- perte de revenus;
- perte d'utilisation;
- perte de temps;
- frais d'installation ou de désinstallation;
- dommages à d'autres biens;
- toute réclamation présentée par un tiers contre l'acheteur.

Il n'existe aucune autre garantie expresse que celle décrite dans la présente garantie limitée.

Toute garantie implicite, incluant notamment la garantie de qualité marchande ou d'adéquation à un usage particulier, est limitée à la durée de la garantie limitée applicable dans la juridiction où le produit a été acheté.

Certaines juridictions ne permettent pas l'exclusion ou la limitation de certains dommages accessoires ou indirects, ni la limitation de la durée d'une garantie implicite. Dans ces cas, les limitations ci-dessus pourraient ne pas s'appliquer.

La présente garantie vous confère des droits légaux spécifiques. Vous pourriez également bénéficier d'autres droits variant selon votre province, état ou territoire.

## 8.5 Responsabilités de l'acheteur

### L'acheteur du produit doit :

- Conserver le reçu d'achat pour la période de validité de la garantie. La preuve d'achat est nécessaire pour se prévaloir de la garantie. Le fabricant se réserve le droit de demander une preuve d'achat pour vérifier la garantie limitée dans le cas d'une réparation ou d'un remplacement du produit conformément à la garantie.
- Utiliser, entretenir et entreposer le produit conformément au guide de l'utilisateur.
- Débourser les frais de transports du produit ou des pièces à remplacer ou à changer à moins que la demande de réparation ou de remplacement ne vienne du fabricant lui-même.

## 8.6 Engagement de Garant

Si une réclamation est jugée admissible, Garant :

- réparera le produit, ou
- remplacera le produit par un produit identique ou équivalent.

La décision appartient exclusivement à Garant.

## 8.7 Procédure de réclamation

Pour obtenir un service sous garantie, l'acheteur doit suivre la procédure ci-dessous :

1. Conserver la preuve d'achat originale.
2. Présenter sa demande à l'intérieur de la durée de garantie applicable.
3. Choisir l'une des options suivantes :
  - Balayez le code QR ci-bas pour obtenir la liste des centres de service autorisé Garant et communiquer directement avec l'un d'eux. Le produit doit être apporté à un centre de service autorisé Garant, accompagné de la preuve d'achat.



- Soumettez une demande de garantie en ligne au [www.garant.com/pages/garanties](http://www.garant.com/pages/garanties)

**Aucun service sous garantie ne sera effectué par un détaillant.**

**Garant se réserve le droit :**

- d'exiger des renseignements supplémentaires
- d'exiger des photos du produit
- de confirmer l'admissibilité à la garantie.

Les frais de transport vers le centre de service sont à la charge de l'acheteur, sauf indication contraire de Garant.

Pour toute question, communiquez avec le service à la clientèle via le formulaire en ligne disponible sur le site web de Garant : [www.garant.com/pages/contact](http://www.garant.com/pages/contact)

## 9. Enregistrement du produit

Merci d'avoir acheté notre produit. Pour nous assurer de vous fournir le meilleur service et le meilleur soutien, veuillez prendre un moment pour enregistrer votre produit. **L'enregistrement vous permettra de recevoir des mises à jour importantes, des informations sur la garantie et un service plus rapide.**



### Comment enregistrer votre produit



#### Enregistrement en ligne

Visitez notre site web : [www.garant.com](http://www.garant.com)

**Remplissez les informations requises, y compris le numéro de modèle et le numéro de série de votre produit. Soumettez le formulaire.**

### Avantages de l'enregistrement

**Recevez des mises à jour et des notifications importantes sur le produit.** Accédez aux informations sur la garantie et aux options de garantie prolongée. Service client plus rapide et plus efficace.

## 10. Service et soutien

Depuis des générations, les produits Garant sont conçus par des Canadiens, pour répondre aux réalités de notre climat et aux besoins des gens d'ici. Nous mettons un point d'honneur à offrir des produits durables, fiables et performants, pensés pour vous accompagner longtemps. Que ce soit pour l'entretien, une réparation, une question sur votre produit ou une information générale, plusieurs ressources sont à votre disposition pour vous aider.

### 10.1 Centres de service autorisés Garant

Pour toute réparation ou entretien de votre produit, nous vous recommandons de communiquer avec un centre de service autorisé Garant.

- Scannez le code QR ci-dessous pour obtenir la liste des centres de service autorisés.



[www.garant.com/pages/centres-de-services-autorises-garant](http://www.garant.com/pages/centres-de-services-autorises-garant)

### 10.2 Fiche produit et ressources en ligne

Pour obtenir rapidement de l'information, consultez la fiche produit sur notre site web. Vous y trouverez notamment :

- Les foires aux questions (FAQ)
- Vidéos d'assemblage

### 10.3 Service à la clientèle

Notre service à la clientèle est là pour vous aider, que ce soit pour une question sur un produit, de l'information sur la garantie ou de l'aide pour identifier un centre de service.

Vous pouvez communiquer avec nous par **courriel**, via le formulaire en ligne :

[www.garant.com/pages/contact](http://www.garant.com/pages/contact)

## Merci d'avoir choisi notre produit !

