

**Garant**  
MC  
TM

# 62V Dual Battery Charger

---

Operator's Manual

85824

---

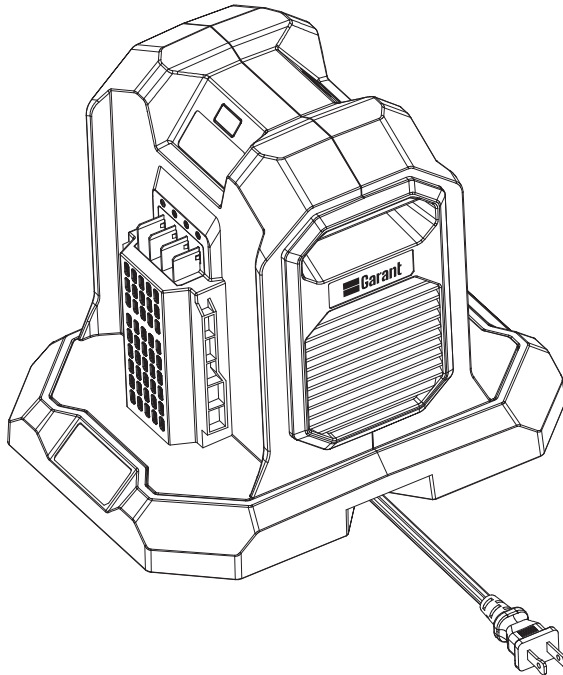

**WARNING:** To reduce the risk of the injury, the user must read and understand the operator's manual before using this product. Save these instructions for future reference.

---

Toll Free Helpline: 1 800 463-7040

# Contents

---

<b>Section 1</b> General Safety Rules	<b>3</b>
<b>Section 2</b> Parts Diagram	<b>6</b>
<b>Section 3</b> Technical Details	<b>7</b>
<b>Section 4</b> Operation	<b>8</b>
<b>Section 5</b> Maintenance	<b>10</b>
<b>Section 6</b> Troubleshooting	<b>11</b>
<b>Section 7</b> Disposal and Recycling	<b>11</b>
<b>Section 8</b> Limited Warranty Coverage	<b>12</b>
<b>Section 9</b> Product Registration	<b>14</b>

---

# 1. General Safety Rules

---

## IMPORTANT SAFETY INSTRUCTIONS

---

**PLEASE READ ALL INSTRUCTIONS** before operating this product. The safety instructions in this manual are designed to protect your safety and guide your use of this Garant battery charger 85824. Failure to read and understand the following information may create an unsafe workspace which could constitute risk of electric shock, explosions, fire, chemical reactions or other related risk. Save all warnings and instructions for future reference.

**CAUTION:** Use this charger with Garant 62V rechargeable batteries only, product number 85819, 85820, 85821, 85822, 86105. Charging other types of batteries with this charger present a fire and general safety hazard.

**CAUTION:** Before using battery charger, read all instructions and cautionary markings on battery charger, battery, and product using battery.

### 1.1 Safety

- **Place the charger far from any heat source.** Store the charger at normal room temperature.
- **Children shall not play with the appliance.** Cleaning and user maintenance shall not be made by children.
- **Do not modify your plug in any way.** Do not use adapter plugs or use the charger with any outlet that does not match the plug.
- **Do not expose charger to rain or wet conditions.**
- **Do not abuse cord or charger.** Never use the cord to carry the charger. Damage to the cord or charger could occur and create an electric shock hazard. Replace damaged cords immediately.
- **Keep the cord away from heat, oil, sharp edges, and moving parts.**
- **Do not modify or disassemble your charger.** Bring it to an authorized repair service, if service or repair is required. Improper installation can result in electrical shock, injury, death and fire.
- **To reduce the risk of electric shock, pull the plug instead of the power cord out from the socket, if you want to disconnect the charger from the mains.**

- **The information on current and voltage on the battery pack must comply with those of the charger.**
- **Do not handle the charger with wet hands.**
- **Avoid accidental stepping on power cord by always being aware of its location.**
- **Recharge your battery only with the charger specified by the manufacturer.**
- **Place the charger far from any heat source.**
- **Keep charger away from rain and/or moisture.** Water increases the risk of electric shock.
- **Do not leave the equipment unattended while it is operating to avoid the risk of fire, burns and electric shocks.**
- **To reduce risk of electric shock, unplug charger before attempting any maintenance or cleaning.** Turning off controls will not reduce this risk.
- **Do not operate the charger if it has been damaged.**
- **Do not disassemble the charger.**
- **Do not use if the power cord has been damaged.** If the power cord is damaged, it must be replaced by the manufacturer or its customer service or a similarly qualified person in order to avoid hazards.
- **Only have your charger serviced by a Garant service dealer using identical replacement parts.** Please contact customer service at 1 800 463-7040 to locate a certified dealer.
- **Keep your product out of reach of children at all times.**
- **Do not operate charger if it has received a sharp blow, been dropped, or otherwise damaged in any way; take it to a qualified service person.**

## 1.2 FCC Compliance Statement

This device complies with part 15 of the FCC Rules. Operation is subject to the following two conditions:

1. This device may not cause harmful interference
2. This device must accept any interference received, including interference that may cause undesired operation.



**WARNING:** Any changes or modifications to this unit not expressly approved by the party responsible for compliance could void the user's authority to operate the equipment.

**NOTE:** This equipment has been tested and found to comply with the limits for a Class B digital device, pursuant to part 15 of the FCC Rules. These limits are designed to provide reasonable protection against harmful interference in a residential installation. This equipment generates, uses and can radiate radio frequency energy and, if not installed and used in accordance with the instructions, may cause harmful interference to radio communications.

However, there is no guarantee that interference will not occur in a particular installation. If this equipment does cause harmful interference to radio or television reception, which can be determined by turning the equipment off and on, the user is encouraged to try to correct the interference by one or more of the following measures:

- Reorient or relocate the receiving antenna.
- Increase the separation between the equipment and receiver.
- Connect the equipment into an outlet on a circuit different from that to which the receiver is connected.
- Consult the dealer or an experienced radio/TV technician for help.

---

**SAVE THESE INSTRUCTIONS**

---

## 2. Parts Diagram

The safe use of this product requires an understanding of the information on the tool and in this instruction manual, as well as knowledge of the project you are attempting. Before use of this product, familiarize yourself with all operating features and safety rules.

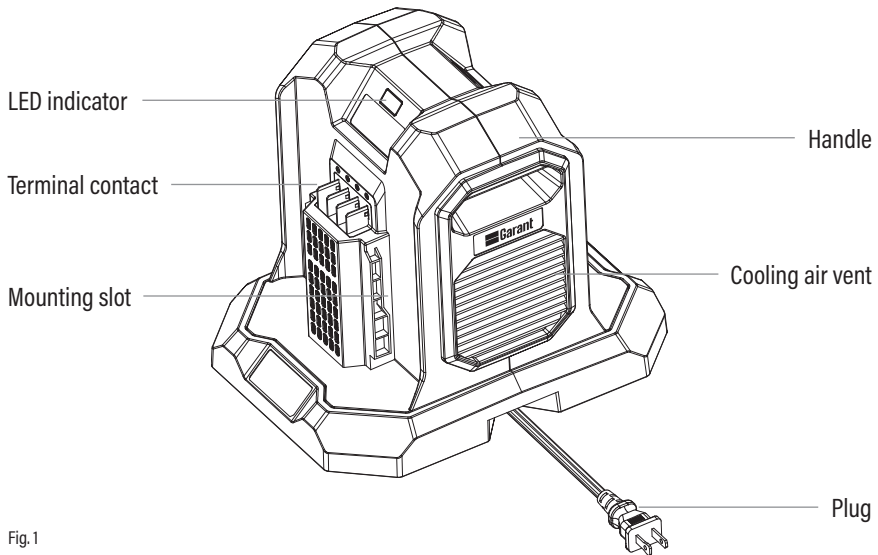

Fig.1

### 3. Technical Details

<b>Battery Charger Product Number</b>	<b>85824</b>				
Input	100-120Va.c.,60Hz,10A				
Output	62Vd.c.,4+4A				
Charging temperature range	4-40°C / 40-104°F				
Weight	5.29 lbs (2.4 kg)				
<b>Compatible Battery</b>	<b>Lithium-ion</b>				
Battery Model Number	85819	85820	86105	85821	85822
Voltage	62 Vd.c.	62 Vd.c.	62 Vd.c.	62 Vd.c.	62 Vd.c.
Battery capacity	2.5 Ah/ 135 Wh	4.0 Ah/ 216 Wh	5.0 Ah/ 270 Wh	8.0 Ah/ 432 Wh	12.0 Ah/ 648 Wh

## 4. Operation



**WARNING:** Do not operate the charger if it has been damaged.



**WARNING:** Never charge your battery pack outside, especially in wet conditions.



**WARNING:** Do not leave the charger unattended while it is on to avoid the risk of fire, burns, and electric shocks.

### 4.1 Led Indicator Status

Please refer to the following table for the meaning of LED display.

Charger LED indicator status	Charger status
Indicator is constant red	Empty or no battery
Indicator flashes green	Normal charging
Indicator is constant green	Full charge
Indicator flashes red	Abnormal temperature (<37°F or >116°F.)
Indicator flashes red and green alternately	Abnormal Status

**NOTE:** If the battery pack is out of the normal temperature range, the four LEDs of the battery will flash red. If this happens, the battery pack will stop charging. It is best to allow your charger to return to normal temperature, either by letting it cool itself, or by moving it to a suitable environment. When the battery pack cools down to approximately 110°F or warms to more than 40°F, the charger will automatically begin charging if it is still plugged in.

If the charger indicator is flashing red and green alternately, please check:

- Whether the supply voltage is available at the socket.
- Whether there is proper contact between the charger and battery.

**NOTE:** If the battery does not get properly charged following steps above, please contact our helpline at 1 800 463-7040 to locate a certified dealer.

## 4.2 Charging Of Li-Battery-Pack



**NOTICE:** The charger may heat up while charging. This is a normal part of operation. Charge in a well-ventilated area to ensure the charger does not overheat.

**NOTE:** Battery packs are shipped with a partial charge and need to be fully charged before first use.

Follow steps below to ensure a safe and effective charge using your Battery Charger:

1. Make sure that the battery you are charging matches the voltage range on your charger.
2. Connect the charger plug to the power supply. If the power is successfully connected, the red LED light should turn on.
3. Align the raised ribs on the charger pack with the mounting slots on the battery. Connect the two and click the battery into place.
4. The charger LED will begin flashing green once the battery is seated correctly and charging has begun.
5. When the charger LED shows solid green, your battery is fully charged. Wait until the cooling fan stops, then remove the battery pack from the charger, and disconnect the charger from the power supply.

# 5. Maintenance

## 5.1 General Maintenance



**WARNING:** Never clean your tool or perform any maintenance while your battery charger is plugged in.

- Do not use solvents when cleaning the plastic parts of your charger. Most plastics are susceptible to damage from various types of commercial solvents and may be damaged by their use.
- Wipe your charger down with a clean, dry cloth after cleaning. This will avoid unwanted moisture on the surface.
- It is not necessary to disassemble your charger when cleaning. If the machine is broken in any way, take it to a qualified technician and do not plug it in.



**WARNING:** Do not allow brake fluids, gasoline, petroleum-based products, penetrating oils, etc. to come into contact with the plastic on your charger. Chemicals can damage, weaken, or destroy plastic which may result in serious personal injury.

## 5.2 Storage

Always store your charger in a dry, secure location outside of the reach of children. If you choose to hang your charger on the wall, ensure that it is either too high for children to reach, or that it is in a place which cannot be accessed by children.

## 6. Troubleshooting

The following chart lists problem symptoms, possible causes and corrective action, if your product does not operate properly. If these do not identify and correct the problem, contact our helpline at 1800 463-7040.

<b>Problem</b>	<b>Probable cause</b>	<b>Corrective action</b>
Flashing red LED light and no charge	The charger is at an unsuitable temperature for operation	Allow the battery pack to reach normal temperature. Charging will begin when the battery pack cools down to approximately 110°F or warms to more than 40°F
Flashing alternating green and red lights without charge	Either the battery pack or the charger is defective.	Remove the battery from the charger, and reinstall it. If the charger still doesn't work, contact customer service.
Green LED light on without charge	Over voltage	Remove the battery from the charger, and reinstall it. If the charger still can't work, contact customer service.

## 7. Disposal and Recycling

The product, accessories and packaging should be sorted for environmental-friendly recycling. Consult with your local government waste management to determine the best method of disposal for any defective parts.

---

**DO NOT THROW YOUR CHARGER INTO THE HOUSEHOLD WASTE!**

---

# 8. Limited Warranty Coverage

The manufacturer warrants that it will repair or replace, free of charge, any failure due to defects in materials or workmanship or both occurring during the applicable warranty period, subject to the exclusions and limitations set forth in the following paragraphs. Limited warranty coverage only applies to Garant products that are purchased from an authorized Garant retailer located in the United States, U.S. territories or Canada. This warranty is effective for and is subject to the time periods and conditions stated below. For warranty service, please contact our customer service at 1 800 463 7040 or complete the form on our website: [www.garant.com](http://www.garant.com).

### Persons Covered This Limited Warranty

This warranty is valid for the original retail purchaser from the date of initial retail purchase and is not transferable.

### “Consumer Use”

“Consumer Use” means personal residential household use by a retail consumer.

### “Commercial Use”

“Commercial Use” means uses for commercial, income producing purposes. This warranty is void if the product has been used for rental purposes.

### Warranty Period

Consumer Use	Commercial Use
3 years	45 days

### **What are the limits on Manufacturer's Liability?**

- A. The manufacturer shall not be liable for any incidental or consequential damages of any kind resulting from the purchase, use or misuse of, or inability to use the product including incidental, special, consequential or similar damages or loss of profits, or for any claim brought against purchaser by any other party. There are no express warranties other than those set forth herein. Any warranty implied by state law (whether of merchantability or fitness for a particular use or otherwise) shall be effective for any product only for the duration of the applicable limited warranty period listed above. Some states or jurisdictions do not allow the exclusion or limitation of incidental or consequential damages or limitations on how long an implied warranty lasts, so the above limitations or exclusion may not apply to you. This warranty gives you specific legal rights, and you may also have other rights that vary from state to state or jurisdiction to jurisdiction. Please do not return this product to the place of purchase.
- B. This warranty applies only to products which have been properly assembled, adjusted, operated, and maintained in accordance with the instructions furnished.
- C. This warranty does not apply to any product which has been subjected to alteration, misuse, abuse, improper assembly or installation, delivery damage, or to normal wear of the product.
- D. This warranty does not cover normal wear of parts or damage resulting from any of the following: negligent use or misuse of the product, use on improper voltage or current, use contrary to the operating instructions, disassembly, repair or alteration by anyone other than an authorized service dealer. Further, the warranty does not cover: Acts of God, such as fire, flood, hurricanes and tornadoes.

### **Duties of the Consumer**

- A. Keep the original sales receipt for the length of the limited warranty time period as proof of purchase. Proof of purchase is required to obtain warranty. Manufacturer reserves the right to request a copy of the receipt to verify limited warranty coverage in the event a warranty repair is made to the product.
- B. Use reasonable care in the maintenance, operation, and storage of the product as explained in the operators manual.
- C. Transportation charges on product or parts submitted for repair or replacement under this warranty must be paid by the purchaser unless such repair or replacement is requested by the manufacturer.

### **Duties of the Manufacturer**

- A. Any defective product or part covered by this limited warranty will be repaired or replaced at the option of the Manufacturer.
- B. Product failures covered by this limited warranty will be scheduled and repaired according to the normal workflow of the Authorized Service Dealer to whom the product is delivered for service depending upon the availability of replacement parts or products.

## 9. Product Registration

Thank you for purchasing our product. To ensure we provide you with the best service and support, please take a moment to register your product. **Registration will enable you to receive important updates, warranty information, and faster service.**



### How to Register



#### Online Registration

Visit our website: [www.garant.com](http://www.garant.com)

**Fill in the required information, including your product number and serial number. Submit the form.**

### Benefits of Registration

**Receive important product updates and notifications.** Access to warranty information and extended warranty options. Faster and more efficient customer service. If you have any questions or need assistance with the registration process, please contact our customer support team at 1 800 463-7040.

## Thank you for choosing our product!





**Garant**  
MC  
TM

# Chargeur de batteries 62V

Guide de l'utilisateur

85824

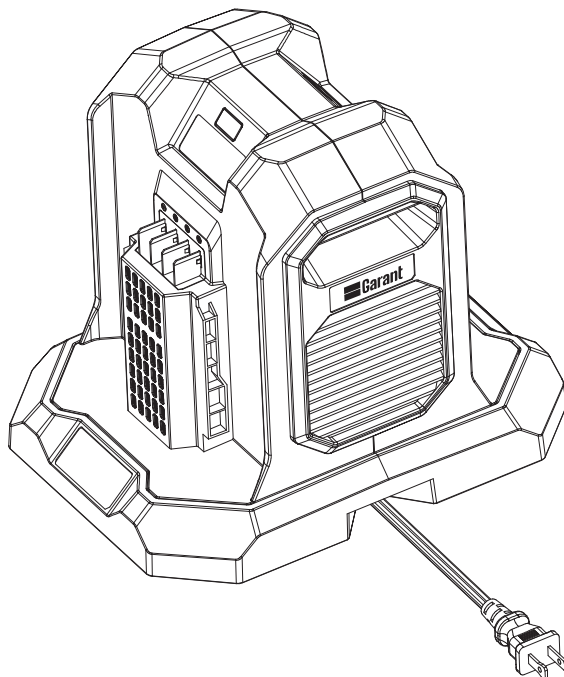

**AVERTISSEMENT** : Pour réduire le risque de blessure, l'utilisateur doit lire et comprendre le manuel d'utilisation avant d'utiliser ce produit. Conservez ces instructions pour toute référence ultérieure.

Soutien technique - numéro sans frais : 1 800 463-7040

# Table des matières

<b>Section 1</b> Règles générales de sécurité	<b>19</b>
<b>Section 2</b> Schéma du chargeur	<b>22</b>
<b>Section 3</b> Spécifications techniques	<b>23</b>
<b>Section 4</b> Fonctionnement	<b>24</b>
<b>Section 5</b> Entretien	<b>26</b>
<b>Section 6</b> Dépannage	<b>27</b>
<b>Section 7</b> Élimination et recyclage	<b>27</b>
<b>Section 8</b> Garantie limitée	<b>28</b>
<b>Section 9</b> Enregistrement du produit	<b>30</b>

# 1. Règles générales de sécurité

---

## INSTRUCTIONS DE SÉCURITÉ IMPORTANTES

---

**VEUILLEZ LIRE TOUTES LES INSTRUCTIONS AVANT D'UTILISER CE PRODUIT :** Les instructions de sécurité du Guide de l'utilisateur visent à favoriser votre sécurité et à vous guider dans l'utilisation des produits Garant. Une personne qui ne lirait pas ou qui ne comprendrait pas les informations transmises dans ce guide pourrait s'exposer à des conditions de travail non sécuritaires et aux risques suivants : électrocution, explosion, incendie, réaction chimique ou tout autre risque connexe. Veuillez conserver tous les avertissements et instructions pour référence ultérieure.

**ATTENTION :** Utilisez ce chargeur uniquement avec les batteries rechargeables Garant, numéro de produit 85819, 85820, 85821, 85822, 86105. Le chargement d'autres types de batteries avec ce chargeur présente un risque d'incendie et de sécurité générale.

**ATTENTION :** Avant d'utiliser le chargeur de batterie, lisez toutes les instructions et tous les avertissements figurant sur le chargeur de batterie, la batterie et le produit utilisé avec la batterie.

### 1.1 Sécurité

- **Placez le chargeur loin de toute source de chaleur.** Conservez le chargeur à une température ambiante normale.
- **Les enfants ne doivent pas jouer avec l'appareil.** Le nettoyage et l'entretien par l'utilisateur ne doivent pas être effectués par des enfants
- **Ne modifiez en aucun cas votre prise électrique.** N'utilisez pas d'adaptateur ni de chargeur sur une prise qui ne correspond pas à la fiche.
- **N'exposez pas le chargeur à la pluie ou à l'humidité.**
- **Manier le cordon d'alimentation avec soin.** N'utilisez jamais le cordon pour transporter, tirer ou débrancher votre outil électrique.
- **Gardez le cordon à l'écart de la chaleur, de l'huile, des bords tranchants et des pièces mobiles.**

- **Ne pas modifier ou démonter le chargeur.** Apportez-le à un service de réparation agréé si une réparation, une modification ou un entretien est nécessaire. Une installation incorrecte peut entraîner un choc électrique, des blessures, la mort et un incendie.
- **Lorsque vous débranchez le chargeur, tirez directement sur la fiche.** Pour réduire le risque de choc électrique, tirez sur la fiche plutôt que sur le cordon d'alimentation pour débrancher le chargeur de la prise.
- **Les informations relatives au courant et à la tension figurant sur le bloc-batterie doivent être conformes à celles du chargeur.**
- **Ne manipulez pas le chargeur avec des mains mouillées.**
- **Évitez de marcher accidentellement sur le cordon d'alimentation; soyez toujours conscient de son emplacement.**
- **Rechargez la batterie uniquement avec le chargeur spécifié par le fabricant.**
- **Placez le chargeur loin de toute source de chaleur.**
- **Gardez le chargeur à l'abri de la pluie et/ou de l'humidité.** L'eau augmente le risque de choc électrique.
- **Ne laissez pas l'appareil sans surveillance lorsqu'il fonctionne afin d'éviter les risques d'incendie, de brûlures et de chocs électriques.**
- **Pour réduire les risques d'électrocution, débranchez le chargeur avant toute opération d'entretien ou de nettoyage.** Le fait d'éteindre les commandes ne réduit pas ce risque.
- **N'utilisez pas le chargeur s'il a été endommagé.**
- **Ne démontez pas le chargeur.**
- **N'utilisez pas le chargeur si le cordon d'alimentation est endommagé.** Si le cordon d'alimentation est endommagé, il doit être remplacé par le fabricant, son service après-vente ou une personne qualifiée similaire afin d'éviter tout danger.
- **Confiez l'entretien et la réparation du chargeur à un réparateur qualifié qui n'utilisera que des pièces de rechange identiques.** Veuillez contacter le service clientèle au 1800 463-7040 pour trouver un revendeur certifié.
- **Gardez votre produit hors de portée des enfants en tout temps.**
- **N'utilisez pas le chargeur s'il a reçu un coup violent, s'il est tombé ou s'il est autrement endommagé de quelque manière que ce soit; apportez-le à un technicien qualifié.**

## 1.2 Déclaration de conformité FCC

Cet appareil est conforme à la partie 15 des règlements de la FCC. Son utilisation est soumise aux deux conditions suivantes :

1. Cet appareil ne doit pas causer d'interférences nuisibles.
2. Cet appareil doit accepter toute interférence reçue, y compris les interférences pouvant provoquer un fonctionnement indésirable.



**AVERTISSEMENT** : Toute modification ou changement apporté à cet appareil, sans l'approbation expresse de la partie responsable de la conformité, pourrait annuler le droit de l'utilisateur à faire fonctionner cet équipement.

**REMARQUE** : Cet équipement a été testé et jugé conforme aux limites imposées aux appareils numériques de classe B, conformément à la partie 15 des règlements de la FCC. Ces limites sont conçues pour assurer une protection raisonnable contre les interférences nuisibles dans une installation résidentielle. Cet équipement génère, utilise et peut émettre de l'énergie radiofréquence. S'il n'est pas installé et utilisé conformément aux instructions, il peut causer des interférences nuisibles aux communications radio.

Cependant, il n'y a aucune garantie que des interférences ne se produiront pas dans une installation donnée. Si cet équipement cause des interférences à la réception radio ou télévisée (ce qui peut être déterminé en éteignant et rallumant l'équipement), l'utilisateur est encouragé à essayer de corriger les interférences en appliquant une ou plusieurs des mesures suivantes :

- Réorienter ou déplacer l'antenne de réception.
- Augmenter la distance entre l'équipement et le récepteur.
- Brancher l'équipement dans une prise située sur un circuit différent de celui utilisé par le récepteur.
- Consulter le revendeur ou un technicien radio/TV expérimenté pour obtenir de l'aide.

---

**PRIÈRE DE CONSERVER CES INSTRUCTIONS**

---

## 2. Schéma du chargeur

L'utilisation en toute sécurité de ce produit exige une bonne compréhension des informations figurant sur l'outil et dans le présent guide de l'utilisateur, ainsi qu'une bonne connaissance du projet que vous entreprenez. Avant d'utiliser ce produit, familiarisez-vous avec toutes les caractéristiques de fonctionnement et les règles de sécurité.

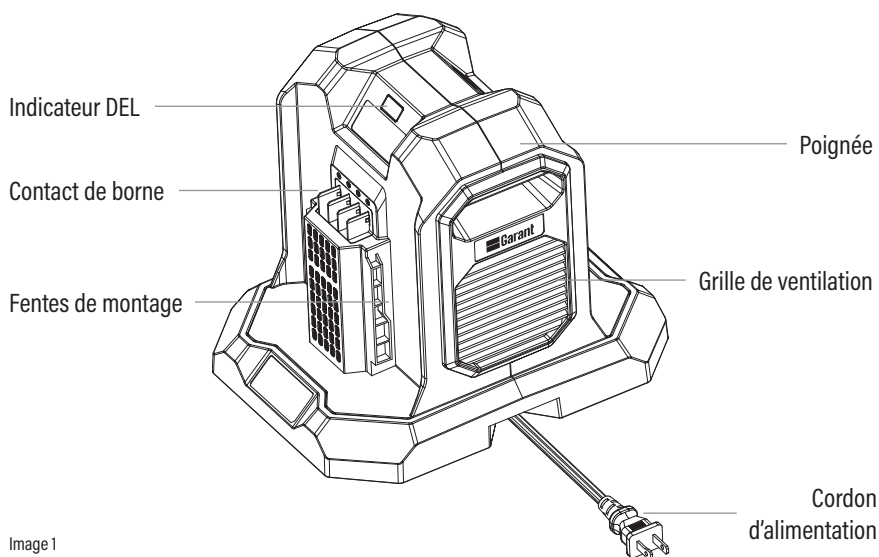

Image 1

### 3. Spécifications techniques

<b>Numéro de produit du chargeur</b>	<b>85824</b>				
Tension d'entrée	100-120Va.c.,60Hz,10A				
Tension de sortie	62Vd.c.,4+4A				
Plage de température de charge	4-40°C / 40-104°F				
Poids	5,29 lbs (2,4 kg)				
<b>Batterie compatible</b>	<b>Lithium-ion</b>				
Numéro de produit	85819	85820	86105	85821	85822
Tension	62 Vd.c.	62 Vd.c.	62 Vd.c.	62 Vd.c.	62 Vd.c.
Capacité	2,5 Ah/ 135 Wh	4,0 Ah/ 216 Wh	5,0 Ah/ 270 Wh	8,0 Ah/ 432 Wh	12,0 Ah/ 648 Wh

## 4. Fonctionnement



**AVERTISSEMENT** : Ne pas utiliser le chargeur s'il est endommagé.



**AVERTISSEMENT** : Ne jamais recharger votre batterie à l'extérieur, surtout en conditions humides.



**AVERTISSEMENT** : Ne pas laisser le chargeur sans surveillance lorsqu'il est en marche afin d'éviter les risques d'incendie, de brûlures et de chocs électriques.

### 4.1 Statut du voyant del

Veuillez vous référer au tableau suivant pour connaître la signification des voyants DEL.

Statut du voyant DEL du chargeur	État du chargeur
Le voyant est rouge (sans clignotement)	Batterie vide ou absente
Le voyant clignote en vert	Chargement normal
Le voyant est vert (sans clignotement)	Charge complète
Le voyant clignote en rouge	Température anormale (voir la section dépannage de ce manuel)
L'indicateur clignote alternativement en rouge et en vert	Condition anormale (voir la section dépannage de ce manuel)

**REMARQUE** : Si la batterie dépasse la plage de température normale, les quatre voyants DEL de la batterie clignotent en rouge, indiquant l'arrêt de la charge. Dans ce cas, laissez la batterie revenir à une température normale, soit en la laissant refroidir naturellement, soit en la plaçant dans un environnement approprié. Une fois que la batterie atteint environ 110 °F (ou se réchauffe à plus de 40 °F), la charge reprendra automatiquement, à condition que le chargeur soit toujours branché.

Si l'indicateur du chargeur clignote alternativement en rouge et en vert, vérifiez :

- Si la tension d'alimentation est disponible au niveau de la prise.
- Si le contact entre le chargeur et la batterie est correct.

**REMARQUE :** Si la batterie n'est pas correctement chargée malgré le respect des étapes de chargement, veuillez contacter notre soutien technique au 1 800 463-7040 pour trouver un revendeur certifié et faire vérifier la batterie.

## 4.2 Chargement de la batterie



**AVIS:** Le chargeur peut chauffer pendant la charge. Il s'agit d'un phénomène normal. Chargez dans un endroit bien ventilé pour vous assurer que le chargeur ne surchauffe pas.

**AVIS :** Les blocs-batteries sont expédiés avec une charge partielle et doivent être complètement chargés avant la première utilisation.

Suivez les étapes ci-dessous pour garantir une charge sûre et efficace :

1. Assurez-vous que la batterie à charger correspond à la plage de tension de votre chargeur.
2. Branchez la fiche du chargeur sur l'alimentation électrique. Si l'alimentation est correctement connectée, le voyant rouge doit s'allumer.
3. Alignez les rainures surélevées du chargeur sur les fentes de montage de la batterie. Connectez les deux et engagez la batterie en place (Image 2).
4. Le voyant LED du chargeur commencera à clignoter en vert une fois que la batterie est correctement insérée et que la charge a commencé.
5. Lorsque le voyant LED du chargeur devient vert fixe, votre batterie est complètement chargée. Attendez que le ventilateur de refroidissement s'arrête, puis retirez la batterie du chargeur et débranchez le chargeur de l'alimentation électrique.

# 5. Entretien

## 5.1 Entretien général



**AVERTISSEMENT** : N'effectuez jamais de nettoyage ou d'entretien lorsque le chargeur de batterie est branché.

- N'utilisez pas de solvants pour nettoyer les pièces en plastique de votre chargeur. La plupart des plastiques sont susceptibles d'être endommagés par divers types de solvants commerciaux.
- Essuyez le chargeur avec un chiffon propre et sec après l'avoir nettoyé. Vous éviterez ainsi la présence d'humidité indésirable sur la surface.
- Il n'est pas nécessaire de démonter votre chargeur lors du nettoyage. S'il est endommagé d'une manière ou d'une autre, confiez-le à un technicien qualifié et ne le branchez pas.



**AVERTISSEMENT** : Ne laissez pas les liquides de frein, l'essence, les produits à base de pétrole, les huiles pénétrantes, etc. entrer en contact avec le plastique de votre chargeur. Les produits chimiques peuvent endommager, affaiblir ou détruire le plastique, ce qui peut entraîner des blessures graves.

## 5.2 Entreposage

Rangez toujours votre chargeur dans un endroit sec et sûr, hors de portée des enfants. Si vous décidez d'accrocher le chargeur au mur, veillez à ce qu'il soit trop haut pour être atteint par les enfants ou à ce qu'il soit placé dans un endroit inaccessible aux enfants.

## 6. Dépannage

Le tableau suivant énumère les symptômes, les causes possibles et les mesures correctives à prendre si votre produit ne fonctionne pas correctement. Si ces mesures ne permettent pas d'identifier et de résoudre le problème, contactez notre soutien technique 1 800 463-7040.

<b>Problème</b>	<b>Cause probable</b>	<b>Action corrective</b>
Voyant DEL rouge clignotant, aucun chargement	Le chargeur est à une température inadéquate pour fonctionner.	Laissez le bloc-batterie atteindre une température normale. Le chargement commencera lorsque le bloc-batterie aura refroidi à environ 110°F ou se sera réchauffé à plus de 40°F.
Voyant alternatif vert et rouge clignotant, aucun chargement	Le bloc-batterie ou le chargeur est défectueux.	Retirez la batterie du chargeur et réinstallez-la. Si le chargeur ne fonctionne toujours pas, contactez le service clientèle.
Voyant DEL vert allumé sans charge	Surtension	Retirez la batterie du chargeur, puis réinstallez-la. Si le chargeur ne fonctionne toujours pas, contactez le service clientèle.

## 7. Élimination et recyclage

Le produit, les accessoires et l'emballage doivent être triés en vue d'un recyclage respectueux de l'environnement. Consultez les autorités locales chargées de la gestion des déchets pour déterminer la meilleure méthode d'élimination des pièces défectueuses.

---

**NE JETEZ PAS VOTRE CHARGEUR DANS LES ORDURES MÉNAGÈRES !**

---

## 8. Garantie limitée

Le fabricant garantit qu'il réparera ou remplacera, gratuitement, toute défaillance due à des défauts de matériaux ou de fabrication, ou les deux, survenant pendant la période de garantie applicable, sous réserve des exclusions et des limitations décrites dans les paragraphes suivants. La couverture de la garantie limitée ne s'applique qu'aux produits Garant achetés auprès d'un revendeur Garant agréé situé aux États-Unis, dans les territoires américains ou au Canada. Cette garantie est en vigueur et est soumise aux périodes et conditions indiquées ci-dessous. Pour le service de garantie, veuillez contacter notre service client au 1 800 463 7040 ou remplir le formulaire sur notre site web : [www.garant.com](http://www.garant.com).

### Personnes couvertes par cette garantie limitée

Cette garantie est valable pour le premier acheteur au détail à partir de la date de l'achat initial au détail et n'est pas transférable.

#### « Utilisation par le consommateur »

L'expression « utilisation par le consommateur » désigne l'utilisation résidentielle personnelle par un consommateur au détail.

#### « Usage commercial »

« Utilisation commerciale » fait référence à l'utilisation du produit dans un contexte commercial, pour faire des profits. La garantie n'est pas valide si le produit est utilisé à des fins locatives.

### Période de garantie

Utilisation résidentielle	Utilisation commerciale
3 ans	45 jours

### **Quelles sont les limites de la responsabilité du fabricant ?**

- A. Le fabricant n'est pas responsable des dommages accessoires ou indirects découlant de l'achat, de l'utilisation correcte ou incorrecte du produit, ou de l'incapacité d'utiliser le produit, dont les dommages accessoires, spéciaux, indirects ou autres dommages de ce type et la perte de profits. Le fabricant n'est pas non plus responsable de toute réclamation provenant d'une tierce partie envers l'acheteur. Il n'y a aucune autre garantie expresse que celles indiquées dans le présent guide. Les garanties prévues par la loi sont valides pour les durées prévues de la garantie limitée du produit (sur le plan de la qualité marchande, de la convenance précise ou autre). Certains états ou administrations ne permettent pas l'exclusion ou la restriction des dommages accessoires ou indirects ou ne déterminent pas de limites de durée de la garantie implicite. Les restrictions susmentionnées pourraient ne pas s'appliquer à votre situation si vous résidez dans l'un de ces endroits. La garantie vous donne des droits en vertu de la loi, d'autres droits pourraient s'appliquer selon l'état ou le lieu de résidence. Prière de ne pas rapporter ce produit là où il a été acheté.
- B. La garantie s'applique uniquement aux produits adéquatement assemblés, réglés, utilisés et entretenus selon les instructions fournies.
- C. La garantie ne s'applique pas aux produits modifiés, mal utilisés, surutilisés, mal assemblés ou installés, abîmés lors du transport ou usés de façon normale.
- D. La garantie ne couvre pas l'usure normale des pièces ou les dommages découlant des situations suivantes : négligence, usage impropre, utilisation avec une tension ou du courant inadéquat, usage contraire aux recommandations, démontage, réparations ou modification par toute autre personne qu'un fournisseur autorisé. De plus, la garantie ne couvre pas les cas de force majeure comme les incendies, les inondations, les ouragans ou les tornades.

### **Responsabilités du consommateur**

#### **Le consommateur/acheteur du produit doit :**

- A. Conserver le reçu d'achat pour la période de validité de la garantie. La preuve d'achat est nécessaire pour se prévaloir de la garantie. Le fabricant se réserve le droit de demander une preuve d'achat pour vérifier la garantie limitée dans le cas d'une réparation ou d'un remplacement de l'appareil conformément à la garantie.
- B. Traiter le produit de façon raisonnable et en conformité avec les recommandations d'entretien, d'utilisation et de rangement inclus dans le Guide de l'utilisateur.
- C. Débourser les frais de transports du produit ou des pièces à remplacer ou à changer à moins que la demande de réparation ou de remplacement ne vienne du fabricant lui-même.

#### **Responsabilités du fabricant**

- A. Les pièces défectueuses ou les produits défectueux couverts par la garantie seront réparés ou échangés, à la discrétion du fabricant.
- B. Les bris couverts par la garantie seront réparés en fonction de la charge de travail normale du fournisseur autorisé à qui le mandat de réparation est confié et selon la disponibilité des produits ou des pièces de remplacement.

## 9. Enregistrement du produit

Merci d'avoir acheté notre produit. Pour nous assurer de vous fournir le meilleur service et support, veuillez prendre un moment pour enregistrer votre produit. **L'enregistrement vous permettra de recevoir des mises à jour importantes, des informations sur la garantie et un service plus rapide.**

### Comment s'enregistrer



#### Enregistrement en ligne

Visitez notre site web : [www.garant.com](http://www.garant.com)

**Remplissez les informations requises, y compris le numéro de modèle et le numéro de série de votre produit. Soumettez le formulaire.**

### Avantages de l'enregistrement

**Recevez des mises à jour et des notifications importantes sur le produit.** Accédez aux informations sur la garantie et aux options de garantie prolongée. Service client plus rapide et plus efficace. Si vous avez des questions ou besoin d'aide pour le processus d'enregistrement, veuillez contacter notre équipe de support client au 1 800 463-7040.

## Merci d'avoir choisi notre produit !



