

Garant
MC
TM

21" Cordless Electric Snow Blower

Operator's Manual

85806

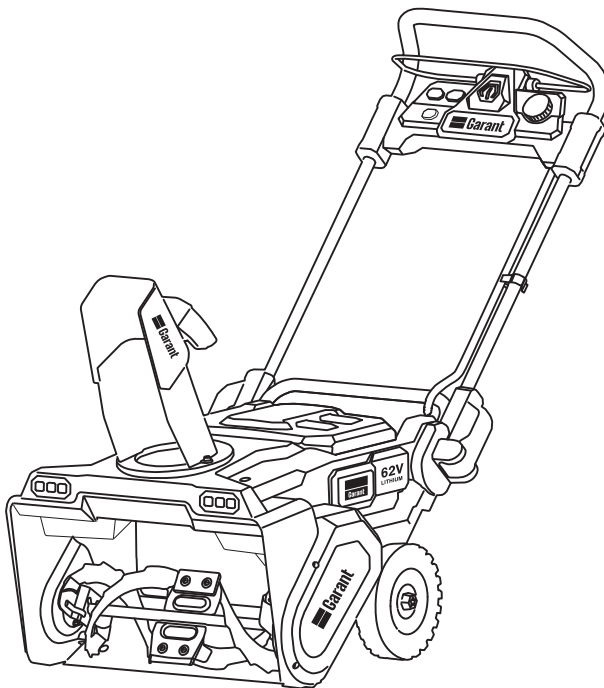

WARNING: To reduce the risk of injury, the user must read and understand the operator's manual before using this product. Save these instructions for future reference.









Toll Free Helpline: 1 800 463-7040





Contents

Section 1 Symbols Marked On The Product	4
Section 2 General Safety Rules	6
Section 3 Parts Diagram	11
Section 4 Technical Details	12
Section 5 Unpacking	13
Section 6 Assembly	14
Section 7 Operation	16
Section 8 Maintenance and Cleaning	23
Section 9 Troubleshooting	28
Section 10 Limited Warranty Coverage	30
Section 11 Product Registration	32

1. Symbols Marked on the Product

PLEASE READ ALL INSTRUCTIONS BEFORE OPERATING YOUR MACHINE. The safety instructions in this manual are designed to protect your safety and guide your use of the Garant Cordless Snow Blower. Failure to read and understand the following information may create an unsafe workspace, which could constitute a risk of electric shock, explosions, heavy flying objects, fire, or chemical reactions.

	SAFETY ALERT SYMBOL: Indicates caution or warning may be used in conjunction with other symbols or pictures.
	Read the operator's manual: To reduce the risk of injury, users must read and understand the operator manual before using this product.
	Wear eye protection.
	Wear head and ear protection.
	Wear non-slip safety footwear when using the product.
	To reduce the risk of hand injury, please wear gloves.
	AVOID INJURY FROM ROTATING AUGER - Keep hands, feet and clothing away from the auger.
	UNCLOGGING WARNING - Switch off the motor and remove batteries before attempting to unclog the chute or performing any maintenance. Ensure all moving parts have come to a complete stop before working on the unit.

	<p>Always keep your hands and feet away from moving parts, especially near the augers or discharge areas. Never attempt to clear or touch any components while the unit is running.</p>
	<p>WARNING - Beware of thrown objects. Keep bystanders away.</p>
	<p>WARNING – Disconnect battery before maintenance.</p>
	<p>Electromagnetic Field: This machine produces an electromagnetic field during operation. It may interfere with medical implants. Consult your physician before using the machine.</p>

NOTE: The term “power tool” used in these instructions refers to your battery-operated, cordless snow blower.

2. General Safety Rules

2.1 Work Area Safety

- **Prepare your workspace before turning on your machine.** Always ensure your workspace is clean and well-lit. This should be the first step when using your Garant snow blower.
- **Clear the area before each use.** Remove all objects such as rocks, broken glass, nails, wire, or string that could be thrown or become entangled in the auger.
- **Never operate your power tool in the presence of flammable liquids, gases, or dust.** Doing so may pose a significant safety hazard.
- **Do not use on a graveled surface.** Operating the machine on gravel can cause damage or lead to unsafe conditions.
- **Keep children and pets away.** Ensure all non-operators remain at a safe distance from the work area at all times.
- **Don't force the snow blower.** It will perform more efficiently and safely when operated at the rate for which it was designed.
- **If the snow blower strikes a foreign object, follow these steps:**
 1. Stop and turn off the snow blower.
 2. Remove the battery pack(s).
 3. Inspect the machine for any damage.
 4. Repair any damage before restarting and operating the snow blower.

2.2 Personal Safety

- **Keep hands away from moving parts.** Keep clear of the discharge opening at all times.
- **Stay alert and entirely focused when operating a power tool.** Never use your cordless snow blower while under the influence of alcohol or drugs. You should also avoid using your machine while you are feeling overly tired or ill.
- **Dress properly. Do not wear loose clothing or jewelry.** Keep your hair and clothing away from moving parts. Loose clothes, jewelry or long hair can be caught in moving parts.
- **Use personal protective equipment.** Always wear eye protection. Protective equipment such as dust mask, non-skid safety shoes, hard hat, or hearing protection used for appropriate conditions will reduce personal injuries.
- **Keep your balance by maintaining a firm stance and footing.** Always be sure of your footing, particularly on slopes or stairs.

- **Do not grip the power tool by any non-insulated metal surface located on the machine.**
- **Maintain personal safety standards for all devices being used for a task.** This may include dust collection tools, lighting, and additional power tools.
- **Prevent unintentional starting.** Ensure the switch is in the OFF position before connecting a battery pack, picking up, or carrying the tool. Carrying power tools with your finger on the switch or energizing power tools that have the switch on invites accidents.
- **Do not start the motor if you are standing in front of the discharge chute.** Keep away from the discharge opening.

2.3 Battery Use And Care

- **Check that the power switch is off before inserting the battery pack.** Your battery pack should always be removed, and your cordless tool stored securely with the power switch off between each use.
- **Power your snow blower with the Garant battery packs only.**
- **Recharge only with the Garant charger provided for use with the equipment.**
- **Take special care in storing your battery pack.** Keep your batteries away from other metal objects such as paper clips, coins, keys, nails, screws, or other small metal objects to ensure safe storage.
- **Avoid any contact with liquid discharged from your battery pack.** Liquid may only be discharged from your battery pack in extreme cases, but it is important to be prepared. If contact accidentally occurs, flush the exposed area with water immediately. If liquid contacts the eyes, seek medical attention.
- **Avoid excessive temperatures. If your battery pack overheats to 212°F (100°C) or more,** the battery is at risk of exploding. Be mindful of lengthy exposure to intense sun or fire.
- **Follow all charging instructions and do not charge the battery pack or tool outside the temperature range specified in the instructions.** Charging improperly or at temperatures outside the specified range may damage the battery and increase the risk of fire.
- **After use and before storage, remove the battery packs from the machine and check for damage.**
- **Check shear bolts, motor-mounted bolts, etc., at frequent intervals for proper tightness to ensure the equipment is in safe working condition.**
- **Run the machine a few minutes after throwing snow to prevent freeze-up of the auger.**
- **Allow the motor to cool before storing it in any enclosure.**
- **When servicing the auger, be aware that, even though the machine is switched off, the auger can still move freely.**

2.4 Safety Warnings For Battery And Charger

- **Do not dispose of the battery in a fire.** The cell may explode. Check with local codes for possible special disposal instructions. When disposing of secondary cells or batteries, keep cells or batteries of different electrochemical systems separate from each other.
- **Do not open or damage the battery.** Released electrolyte is corrosive and may cause damage to the eyes or skin. It may also be toxic if swallowed. Additionally, if your battery pack has been damaged, seek to dispose of it properly and do not attempt to use it again.
- **Exercise care in handling the battery to avoid contact with conducting materials such as rings, bracelets, and keys.** The battery or conductor may overheat and cause burns.
- **Keep the battery out of reach of children and in the original package until ready to use.**
- **Keep batteries and chargers away from children.**
- **If the battery compartment does not close securely, stop using the product and seek to repair it.**
- **Do not use a visibly damaged battery pack or tool.**
- **Store in a secure setting away from other conductive materials, including other batteries.**
- **Do not subject cells or batteries to mechanical shocks.**
- **Clean your battery pack regularly to avoid a poor connection.**
- **Do not maintain secondary cells and batteries on charge when not in use.**
- **Remove the battery from the equipment when not in use.**
- **Use the battery only in conjunction with your power tool.** This measure alone protects the battery against dangerous overload.
- **Keep the battery charger away from rain or moisture.** Penetration of water in the battery charger may cause damage and increase the chance of injury.
- **Do not charge other batteries.** The battery charger is suitable only for charging lithium-ion batteries within the listed voltage range. Otherwise, there is a danger of fire and explosion.
- **Keep the battery charger clean.** Contamination can lead to a danger of an electric shock.
- **Before each use, check the battery charger, cable, and plug.** If damage is detected, do not use the battery charger. Never open the battery charger yourself. Have repairs performed only by a qualified technician and only using original spare parts. Damaged battery chargers, cables, and plugs increase the risk of an electric shock.

- **Do not operate the battery charger on easily flammable surfaces (e.g., paper, textiles, etc.) or surroundings.** The heating of the battery charger during the charging process can pose a fire hazard.
- **Use the battery only to power your power tool.** Do not use your battery on other tools or for any other purposes.
- **This product uses lithium-ion (Li-ion) batteries please consult your local waste authority for information regarding available recycling and/or disposal options.**

2.5 Operation Safety

- **Never operate the snow blower without good visibility or adequate light.** Always ensure you have secure footing and maintain a firm grip on the handles. Walk; never run.
- **Never operate the snow blower near glass enclosures, automobiles, window wells, or other obstacles without properly adjusting the snow discharge angle.** Failure to adjust the discharge angle could result in damage or injury.
- **Never operate the machine at high transport speeds on slippery surfaces.** Use caution when reversing or pulling the machine toward you to prevent accidents.
- **Use the snow blower sideways across slopes; never up and down.** Extreme caution is required when changing directions on slopes to avoid losing control.
- **Do not operate the machine on or near drop-offs, ditches, or embankments.** Doing so increases the risk of losing control of the machine and potential injuries.
- **Do not tilt the machine when switching on the motor, unless tilting is necessary for starting.** If tilting is required, only lift the part away from the operator and avoid excessive tilting.
- **Never operate the snow blower with a defective auger housing or scraper bar.** Always inspect these components before operation to ensure they are in good working condition.
- **Use only attachments and accessories approved by the snow blower manufacturer.** Examples include wheel weights, counterweights, cabs, and other compatible accessories.
- **Keep all nuts, bolts, and screws tight to ensure the equipment remains in safe working condition.** Loose components can compromise safety and machine performance.
- **Replace worn or damaged parts for safety.** Always use genuine replacement parts and manufacturer-approved accessories.
- **Do not overload the machine by attempting to clear snow too quickly.** Operating the snow blower at a pace that exceeds its designed capacity may result in inefficiency or damage.

- **Never direct the discharge chute at bystanders or allow anyone in front of the machine.** Always ensure the area in front of the snow blower is clear of people or pets.
- **If the machine starts vibrating abnormally, stop the motor immediately and inspect for damage.** Abnormal vibration is usually a sign of a problem, such as damaged or loose parts.
- **Always stop the motor when leaving the operating position.** This includes before unclogging the auger housing or discharge chute, or when making repairs, adjustments, or inspections.
- **Do not touch the auger until the battery packs have been removed and the auger has come to a complete stop.** Touching moving parts can cause serious injury.
- **Remove the battery packs in the following situations:**
 1. Whenever leaving the machine unattended.
 2. Before clearing a blockage.
 3. Before checking, cleaning, or working on the machine.
 4. After striking a foreign object. Inspect the machine for damage and make repairs before restarting.
 5. Whenever the machine starts vibrating abnormally. Inspect the snow blower for damage, tighten any loose parts, and repair or replace damaged components as needed.
- **Take all possible precautions when leaving the machine unattended.** Always remove the battery and stop the motor to prevent accidental operation.
- **Disengage power to the auger when the snow blower is being transported or not in use.** This ensures the auger does not rotate unexpectedly during transport or idle periods.
- **Hand contact with the rotating auger assembly inside the discharge chute is a common cause of injury.** Never use your hand to clear the discharge chute. Always use a non-metal tool.
- **To clear the chute:**
 1. Shut off the motor and remove the batteries.
 2. Wait at least 10 seconds to ensure the auger blades have completely stopped rotating.
 3. Always use a non-metal tool to clear blockages; never use your hands.



WARNING: This machine is capable of amputating hands and feet and throwing objects. Failure to observe the following safety instructions could result in serious injury.

SAFE THESE INSTRUCTIONS

3. Parts Diagram

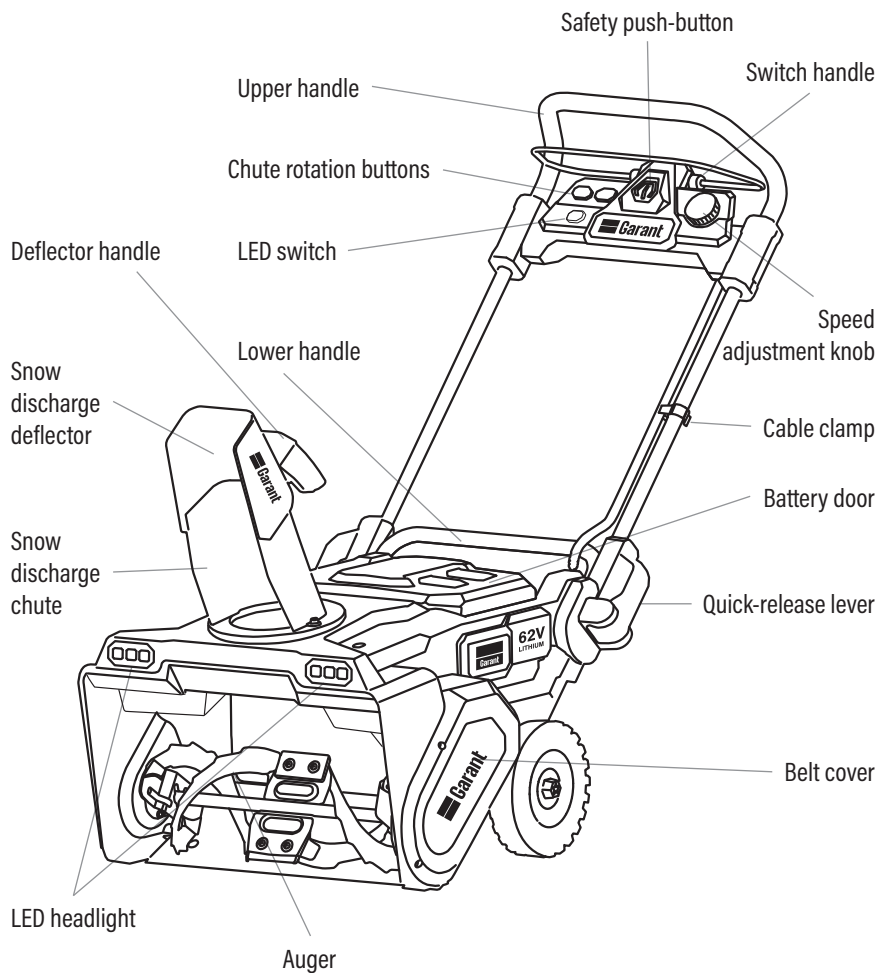

Fig. 1

4. Technical Details

Cordless Snow Blower	
Rated voltage	62 Vdc
Auger no-load speed	2300 RPM
Working height	13" (33 cm)
Working width	21" (53,3 cm)
Auger diameter	7" (17,5 cm)
Snow discharge angle range	200°
Net weight	64 lbs (29 kg)
Degree of protection against liquid	IPX4

For technical data, safety instructions, and usage guidelines for the battery or the charger, please refer to the respective operator's manual.

5. Unpacking



WARNING: Do not attempt to assemble or use this product without all of the necessary parts. If any parts are missing, please contact service center and await the arrival of the missing parts. Use of this product with damaged or missing parts could result in serious personal injury.



WARNING: Before assembly, make sure that the tool is switched off and the battery is removed.



WARNING: Do not attempt to modify this product or create accessories not recommended for use with this power head.

Packing List

- Garant Cordless Snow Blower
- Snow discharge deflector
- Operator's manual
- Two 62V 5Ah Battery Packs
- Dual-Port Battery Charger

Follow these unpacking instructions to begin operating your Cordless Snow Blower.

1. Carefully remove the tool and all accessories from the box.
2. Inspect the tool carefully to make sure that nothing was damaged during transportation.
3. Once you have confirmed that the tool is complete and working, dispose of all packing materials using responsible recycling and disposal practices.
4. If any parts are damaged or missing, please contact our helpline or return the product to the place of purchase.
5. Charge your battery pack fully before operation.

6. Assembly



WARNING: Always be sure that the snow blower is switched off and the battery pack is removed before carrying out any work on the tool. Failure to switch off and remove the battery pack may result in serious personal injury from accidental start-up.



WARNING: Never start the snow blower unless it is completely assembled. Operation of the tool in a partially assembled state may result in serious personal injury from accidental start-up.



CAUTION: Danger of explosion if the battery is incorrectly replaced. Replace only with the same or equivalent type.

6.1 Unfolding the Handle

1. Place the folded snow blower on the flat floor. (Fig. 2A)
2. Open the quick-release levers on both sides of the unit and pivot the handle from the folding position to the working position. (Fig. 2B/2C)
3. Close the quick-release levers to lock the lower handle in position and tighten the locking knobs on both sides to secure the levers. (Fig. 2D)

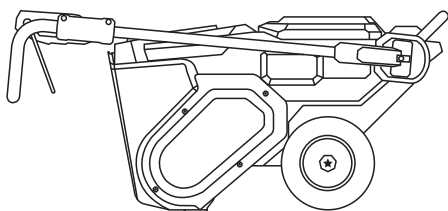
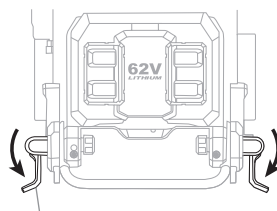

Fig. 2A



Quick-release lever

Fig. 2B

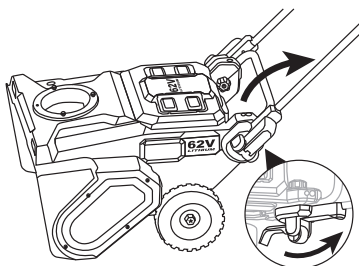

Fig. 2C

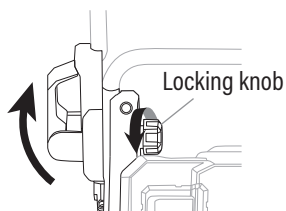

Fig. 2D

6.2 Assembly of the Snow Discharge Guide

1. Place the snow discharge base on the snow blower.
2. Put the snow discharge guide on the base and make sure the assembly hole in the bottom of the snow discharge guide aligns with the holes in the base. (Fig. 3A)
3. Fix the snow discharge guide onto the motor housing with the three M6 bolts provided. (Fig. 3A)
4. Tighten the bolts with a hex wrench. (Fig. 3B)

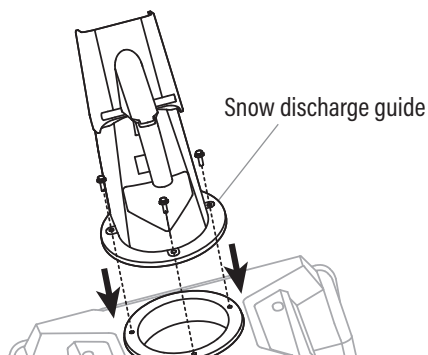

Fig. 3A

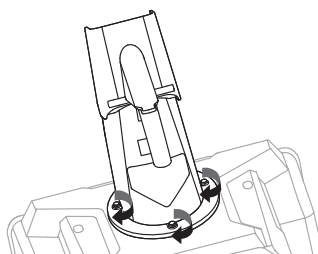

Fig. 3B

7. Operation



WARNING: Always exercise caution when using your snow blower, employing strict safety measures no matter your level of experience or expertise.



WARNING: Always wear safety goggles or safety glasses with side shields during power tool operation. Failure to do so could result in objects being thrown into your eyes and other possible serious injuries.



WARNING: Only use the attachments recommended by the manufacturer. The use of attachments or accessories not recommended can result in serious personal injury.



WARNING: Inspect the entire product for damaged, missing, or loose parts before each use. Tighten all fasteners and do not operate this product until all missing or damaged parts are replaced.

7.1 Install and Remove the Battery Packs



WARNING: FULLY CHARGE THE BATTERY PACK BEFORE FIRST USE. Connect your battery pack to the charger. Your battery must be fully charged before the first use of your product.



WARNING: Always remove the battery pack from the product when you are assembling parts, adjusting, cleaning, or when the blower is not in use. Removing the battery pack will prevent accidental starting that could cause serious personal injury.

To install the battery pack:



WARNING: Power your equipment with GARANT 62V battery packs. The use of any other battery packs may create a risk of injury and fire.

NOTE: Ensure that the switch handle is in the released position before assembling the battery.

1. Raise the battery cover. (1, Fig. 4)
2. The snow blower is equipped with two battery compartments, which accommodate two battery packs at the same time.
3. Align the ribs of the battery pack with the mounting slots in the battery port. Insert the battery pack into the battery holder until you hear a “click”. Ensure that the latch snaps into place and the battery feels secure. (2, Fig. 4)
4. Insert the other battery pack into the other battery compartment in the same way. The snowblower can work with only one batterie but it will reduce the run time.
5. Close the battery cover.

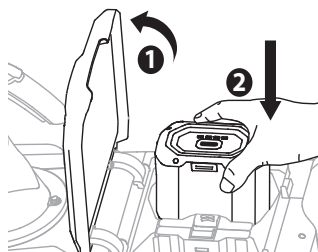

Fig. 4

To remove the battery pack:

1. Turn off your snow blower.
2. To detach the battery pack, depress the battery-release button to disengage the battery from the latch. (1, Fig. 5)
3. Lift it out of the compartment. (2, Fig. 5)



WARNING: Serious injury could result if the battery pack falls. Remove the heavy battery pack with caution.

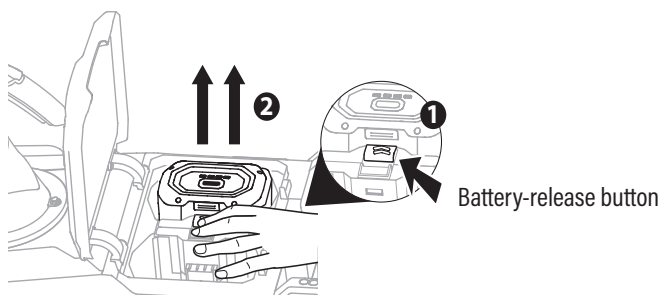

Fig. 5

7.2 Start/Stop the Snow Blower



WARNING: Avoid overworking or overusing your snow blower. Use the unit as intended to avoid damage to the machine or yourself.



WARNING: Only switch the motor on when your hands and feet are away from the rotating parts.



WARNING: Ensure that other people and pets remain at least 100' (30m) away from the snow blower when it is in use.

1. Press the safety push-button and pull the switch handle upward to the upper handle and keep it held in. (1,2, Fig. 6A)
2. Once the tool powers on, release the safety push-button and begin operation. (Fig. 6B)
3. To stop the snow blower, release the switch handle, and the motor will stop.
4. When the start handle is engaged, a programmed delay of approximately one second occurs before the motor starts. This is a normal system function.

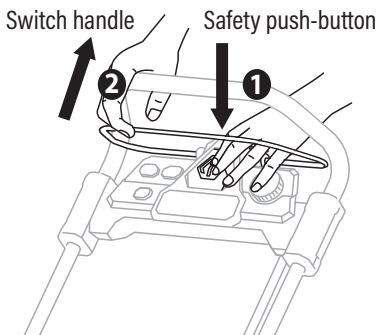

Fig. 6A



Fig. 6B



CAUTION: The Auger starts turning as soon as the motor is started.



WARNING: The Auger continues to rotate after the motor is switched off.



WARNING: Always remove the battery pack from the power head during work breaks and after finishing work.



WARNING: If snow fastens in the chute do not try to remove it before releasing the switch handle.



WARNING: Do not put your hand inside the chute or auger.

7.3 Power Indicator on the Snow Blower

The snow blower is equipped with a power indicator at the back of the battery cover. It indicates the gauge level of the battery pack(s) and the working status of the snow blower. (Fig. 7)

1. When the machine is started normally, the right LED light will become green and then extinct after it is in use.
2. If the left LED light becomes red, it means abnormal conditions. The battery packs may be in depleted capacity, the temperature being too high, or other abnormal conditions. Remove and charge the battery packs immediately, or cool the battery packs. If the LED light still keeps red, contact our service center.

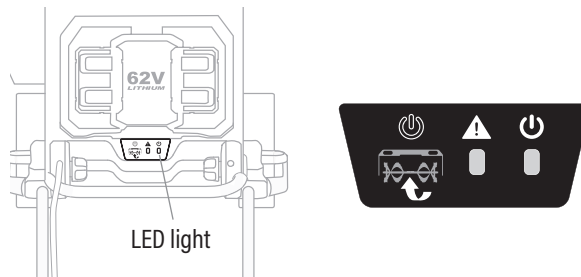

Fig. 7

7.4 LED Headlight

Your snow blower comes equipped with LED headlights to increase vision in poor light. Notice that the headlights are not intended to replace proper lighting. You should always use your snow blower in daylight or with very bright lighting.

1. The LED headlights are located in the front of the snow housing. (Fig. 8)
2. To turn on the lights, press the LED switch on the handle box. (Fig. 8)
3. To turn off the headlights, press the LED switch again.

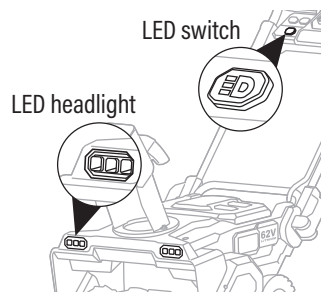

Fig. 8

7.5 Adjust the Auger Speed

The speed of the auger can be adjusted to control the throwing distance.

1. To increase the speed, rotate the speed adjustment knob to rabbit symbol to throw the snow farther. (Fig. 9)
2. To decrease the speed, rotate the speed adjustment knob to tortoise symbol to throw the snow nearer. (Fig. 9)

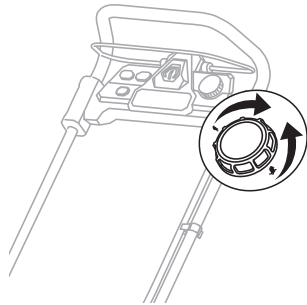
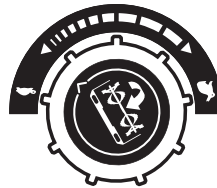

Fig. 9



Speed adjustment knob

7.6 Adjust Discharge Direction and Height



WARNING: Do not adjust the chute deflector while the switch handle is engaged. Make this adjustment only when the motor is stopped.

The chute can be adjusted to change both the direction and the distance of the discharged snow.

To change the direction of the snow discharge:

The direction of snow removal can be adjusted up to 200° by pressing the chute rotation button. (Fig. 10)

1. Press and hold the chute rotation button on the left from the view of the operator's position, the snow discharge guide turns to the left. (Fig. 10)
2. Press and hold the chute rotation button on the right from the view of the operator's position, the snow discharge guide turns to the right. (Fig. 10)

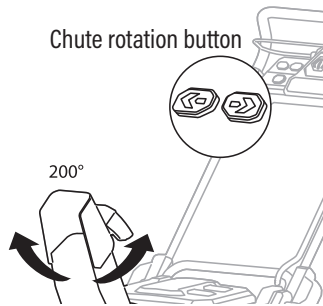

Fig. 10

To change the height of the snow discharge:

The throwing distance of the snow blower is adjusted by moving the chute deflector up or down, the machine offers 5 different positions (-5°~55°). (Fig. 11A)

1. To increase the distance that the snow is thrown, squeeze the trigger on the chute deflector handle, and then raise the chute deflector. Release the trigger on the chute deflector handle to lock the chute deflector in place. (1, 2, Fig. 11B)
2. To decrease the distance that the snow is thrown, simply lower the deflector with the chute deflector handle. (Fig. 11C)

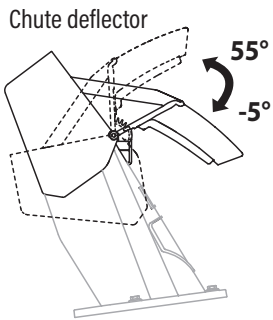

Fig. 11A

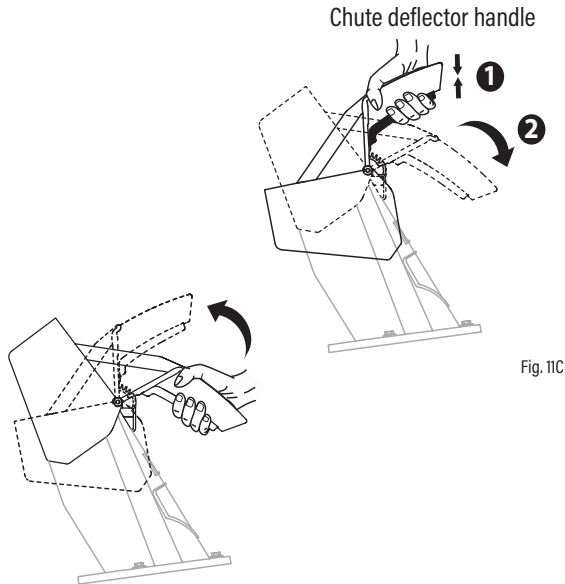

Fig. 11C

Fig. 11B

8. Maintenance and Cleaning



WARNING: Regular inspection is the most important step to proper maintenance. By following the guidelines below, you can maximize the safety, durability, and effectiveness of your blower. Should you identify any damaged or excessively worn parts, replace them immediately.



WARNING: Make sure to turn off the switch handle and remove the battery packs from the snow blower before inspecting, cleaning, or performing any maintenance task on your snow blower.



WARNING: Always wear gloves when performing any maintenance.



WARNING: When servicing, use only the manufacturer's recommended replacement parts and accessories.



WARNING: Never let petroleum-based products, penetrating oils, etc., come in contact with plastic parts.

NOTICE: For repairs and service, please work with an authorized service dealer.

8.1 General Maintenance



WARNING: Do not spray the unit with water. Ingress of water may destroy the Switch-plug combination unit and the electric motor. Clean the unit with a cloth, hand brush, etc.



WARNING: Do not at any time let brake fluids, gasoline, petroleum-based products, penetrating oils, etc., come in contact with plastic parts. Chemicals can damage, weaken or destroy plastic which can result in serious personal injury.

1. Turn off your machine and remove the battery pack.
2. Clear any snow in the auger housing with the clean-out tool.
3. Clean dirt and debris from the machine using a damp cloth with a mild detergent.
4. Do not use any strong detergents on the plastic housing or the handle. They can be damaged by certain aromatic oils, such as pine and lemon, and by solvents such as kerosene.
5. Completely dry your machine before use. A damp machine presents a shock hazard.

8.2 Replace the Rubber Paddle



WARNING: Auger is sharp. Always wear gloves when performing any maintenance on the auger. Make sure to turn off the switch handle and remove the battery packs from the snow blower before inspecting, cleaning, or performing any maintenance task on your snow blower.

The rubber paddle will become worn during operation, change the rubber paddle every 50 hours of working time.

1. Rotate the auger to the appropriate position for easy access to the rubber paddle. (Fig. 12)
2. Fix the bolt with a Phillips screwdriver on one side and loosen the nut with a Hex wrench on the other side.
3. Remove the two M6 bolts and two M6 nuts, and remove the rubber paddle from the auger.
4. Disassemble the other rubber paddle on the other side in the same way.
5. Replace them with the new rubber paddles and securely tighten them.

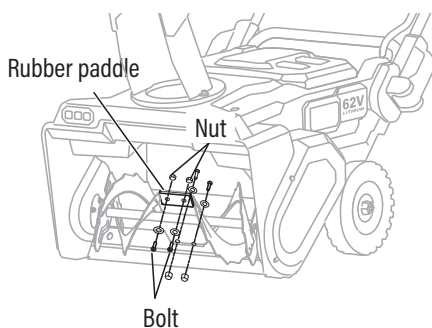

Fig. 12

8.3 Replace the Scraper Bar



WARNING: Auger is sharp, always wear gloves when performing any maintenance near the auger. Make sure to turn off the switch handle and remove the battery packs from the snow blower before inspecting, cleaning, or performing any maintenance task on your snow blower.

The scraper bar is located at the bottom of the snow blower housing. In the process of snow blowing, the bar may touch the ground or stone directly, resulting in wear. Check frequently for wear and replace the scraper bar every 50 working hours for ideal working conditions.

1. Turn the snow blower on its side to work on the tool. (Fig. 13A)
2. Use a Hex wrench to remove the 5 nuts and washers under the bottom of the housing. Remove the worn scraper bar from the snow blower. (Fig. 13B)
3. Attach the new scraper bar to the bottom of the snow blower housing with the shiny surface facing the inside of the housing and rough surface with bars facing the outside of the housing. Align the mounting holes in the scraper bar with the holes in the housing. Insert the 5 bolts into the mounting holes from the inside, shiny surface of the scraper bar.
4. Place the five washers and nuts on the bolts (from the outside of the housing) and use a hex wrench to fasten the scraper bar to the housing securely.

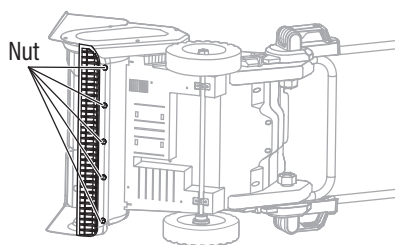

Fig. 13A

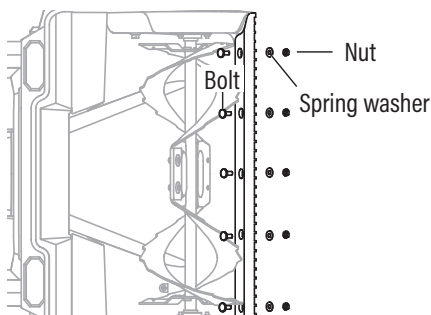

Fig. 13B

8.4 Replace the Drive Belt



WARNING: Always wear gloves when performing any maintenance. Make sure to turn off the switch handle and remove the battery packs from the snow blower before inspecting, cleaning, or performing any maintenance task on your snow blower.

After working, the drive belt may become worn, excessively cracked, frayed, or otherwise damaged, replace the belt if these conditions happen.

1. Unscrew the five screws with a Phillips screwdriver to remove the drive belt cover. (Fig. 14A)
2. Remove the spring from the hook to release the belt tension (Fig. 14B).
3. Pull the tension pulley out a little for easy removing of the belt.
4. Remove the drive belt by slowly turning the auger pulley counterclockwise while pulling the belt outwards (Fig. 14C).
5. Replace a new belt. Rotate the new drive belt first around the motor pulley, then around the auger pulley. Slowly turn the auger pulley clockwise to drive the belt inwards (Fig. 14D).
6. Place the tension pulley in place.
7. Re-install the spring onto the hook to tension the drive belt.
8. Re-install the drive belt cover with the five screws.

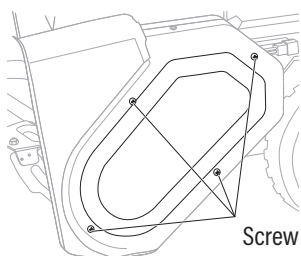

Fig. 14A

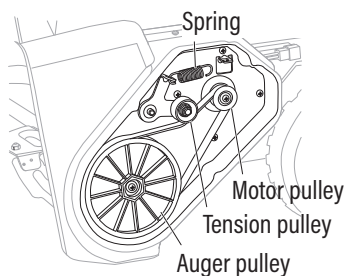

Fig. 14B

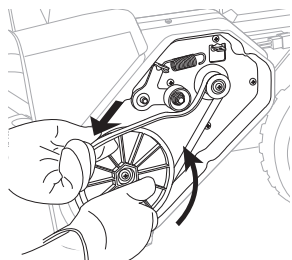

Fig. 14C

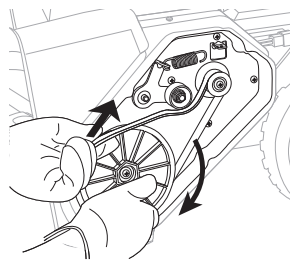

Fig. 14D

8.5 Transport and Store the Snow Blower



WARNING: Do not store or transport the snow blower while it is running. Always remove the battery packs before storing or transporting them.

- Lift the front of the machine while transporting crossing gravel or road surfaces.
- Always exercise caution to avoid the sharp auger, even when your machine is turned off.
- Before storage, wipe any moisture, dirt, or debris from the battery area.
- Wipe the snow blower with a clean dry cloth.
- Check all nuts, bolts, knobs, screws, etc., for tightness.
- Inspect moving parts for damage, breakage, and wear. Have repairs made on any damaged or missing parts.
- Fold the side rails to the storage position.
- When not in use store the machine and battery in a dry, well-ventilated area, out of the reach of children.
- Do not store near corrosive materials such as fertilizer or rock salt.
- Always store batteries indoor at room temperature when not using them.

9. Troubleshooting



WARNING: Before performing any maintenance or cleaning work, always remove the battery and wait until the auger has come to a standstill.

NOTE: The following chart lists problem symptoms, possible causes, and corrective action if your garden product does not operate properly. If these do not identify and correct the problem, contact our service center.

Problem	Probable Cause	Corrective Action
The machine fails to start.	The battery is not secure.	To secure the battery pack, make sure the battery packs snap into place.
	Battery is depleted.	Charge the battery pack.
	Possible wiring or electrical contact problems.	Remove battery, check contacts, and re-install the battery pack.
	The safety push button is not pressed before grasping the switch handle.	Press down the safety push-button and with it depressed, grasp the switch handle.
	The auger is frozen.	Remove the battery pack(s) first, and use the clean-out tool to clear the snow or ice that obstructs the auger. Restart the snow blower.
	The battery is overheated. The LED indicator on the battery flashes green.	Remove the overheated battery from the snow blower and wait until the battery pack cools down, then re-install the battery and restart the snow blower.
	The auger is jammed.	Remove the battery pack from the tool. Remove the obstruction carefully and then reinsert the battery and restart the tool.

The machine stops while working.	The motor is overloaded.	Remove the battery pack and use the clean-out tool to clear the snow or ice that obstructs the auger. Do not clear snow at too fast a rate.
	The battery pack or the motor is too hot.	Allow the battery pack or the motor to cool down.
	The battery pack is disconnected.	Re-install the battery pack.
	Battery is depleted.	Charge the battery pack according to the instructions.
The motor is on, but the auger does not turn.	The drive belt is worn or broken.	Replace the drive belt following the section "REPLACING THE DRIVE BELT" in this manual.
The snow blower leaves a layer of snow on the ground after passing through.	The scraper bar is worn.	Replace the scraper following the section "REPLACING THE SCRAPER BAR" in this manual.

10. Limited Warranty Coverage

The manufacturer warrants that it will repair or replace, free of charge, any failure due to defects in materials or workmanship or both occurring during the applicable warranty period, subject to the exclusions and limitations outlined in the following paragraphs. Limited warranty coverage only applies to Garant products that are purchased from an authorized Garant retailer located in the United States, U.S. territories, or Canada. This warranty is effective for and is subject to the time periods and conditions stated below. For warranty service, the purchaser must make the product available to the nearest Authorized Service Dealer, which can be found by contacting the helpline at 1800 463-7040. For warranty service please fill the warranty claim on Garant website.

Limited Service Warranty

This warranty is valid for the original retail purchaser from the date of initial retail purchase and is not transferable.

"Consumer Use"

"Consumer Use" means personal residential household use by a retail consumer.

"Commercial Use"

"Commercial Use" means uses for commercial, income-producing purposes. This warranty is void if the product has been used for rental purposes.

Warranty Period

Consumer Use	Commercial Use
5 years	1 year

What are the limits on the Manufacturer's Liability?

- A. The manufacturer shall not be liable for any incidental or consequential damages of any kind resulting from the purchase, use or misuse of, or inability to use the product including incidental, special, consequential, or similar damages or loss of profits, or for any claim brought against the purchaser by any other party. There are no express warranties other than those set forth herein. Any warranty implied by state law (whether of merchantability or fitness for a particular use or otherwise) shall be effective for any product only for the duration of the applicable limited warranty period listed above. Some states or jurisdictions do not allow the exclusion or limitation of incidental or consequential damages or limitations on how long an implied warranty lasts, so the above limitations or exclusion may not apply to you. This warranty gives you specific legal rights, and you may also have other rights that vary from state to state or jurisdiction to jurisdiction. Please do not return this product to the place of purchase.
- B. This warranty applies only to products that have been properly assembled, adjusted, operated, and maintained in accordance with the instructions furnished.
- C. This warranty does not apply to any product which has been subjected to alteration, misuse, abuse, improper assembly or installation, delivery damage, or normal wear of the product.
- D. This warranty does not cover normal wear of parts or damage resulting from any of the following: negligent use or misuse of the product, use on improper voltage or current, use contrary to the operating instructions, disassembly, repair, or alteration by anyone other than an authorized service dealer. Further, the warranty does not cover acts of God, such as fire, flood, hurricanes, and tornadoes. The warranty does not cover scratches, debris shield breaks, motor housing breaks, case breaks resulting from drops or hits, drive, bent attachment shaft, debris chute breaks, over-tightening the screw, forced parts.

Duties of the Consumer

- A. Keep the original sales receipt for the length of the limited warranty period as proof of purchase. Proof of purchase is required to obtain a warranty. The manufacturer reserves the right to request a copy of the receipt to verify limited warranty coverage in the event a warranty repair is made to the product.
- B. Use reasonable care in the maintenance, operation, and storage of the product as explained in the operator's manual.
- C. Transportation charges on products or parts submitted for repair or replacement under this warranty must be paid by the purchaser unless such repair or replacement is requested by the manufacturer.

Duties of the Manufacturer

- A. Any defective product or part covered by this limited warranty will be repaired or replaced at the option of the Manufacturer.
- B. Product failures covered by this limited warranty will be scheduled and repaired according to the normal workflow of the Authorized Service Dealer to whom the product is delivered for service depending upon the availability of replacement parts or products.

11. Product Registration

Thank you for purchasing our product. To ensure we provide you with the best service and support, please take a moment to register your product. **Registration will enable you to receive important updates, warranty information, and faster service.**



How to Register



Online Registration

Visit our website: www.garant.com

Fill in the required information, including your product number and serial number. Submit the form.

Benefits of Registration

Receive important product updates and notifications. Access to warranty information and extended warranty options. Faster and more efficient customer service. If you have any questions or need assistance with the registration process, please contact our customer support team at 1 800 463-7040.

Thank you for choosing our product!





Garant MC
TM

Souffleuse à neige électrique sans fil de 21"

Guide de l'utilisateur

85806

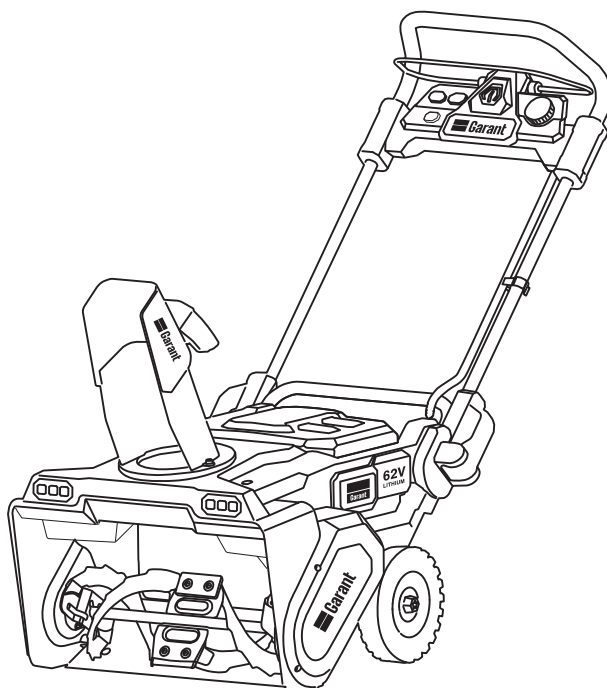

AVERTISSEMENT : Pour réduire le risque de blessure, l'utilisateur doit lire et comprendre le manuel d'utilisation avant de faire fonctionner ce produit. Conserver ces instructions pour référence ultérieure.









Soutien technique - Numéro sans frais : 1 800 463-7040





Table des matières

Section 1 Symboles apposés sur le produit	37
Section 2 Règles générales de sécurité	39
Section 3 Schéma des pièces	45
Section 4 Détails techniques	46
Section 5 Déballage	47
Section 6 Assemblage	48
Section 7 Fonctionnement	50
Section 8 Entretien et nettoyage	57
Section 9 Dépannage	62
Section 10 Garantie limitée	64
Section 11 Enregistrement du produit	66

1. Symboles apposés sur le produit

VEUILLEZ LIRE TOUTES LES INSTRUCTIONS AVANT D'UTILISER VOTRE MACHINE. Les consignes de sécurité de ce manuel sont destinées à protéger votre sécurité et à vous guider dans l'utilisation de la souffleuse à neige sans fil Garant. Si vous ne lisez pas et ne comprenez pas les informations suivantes, vous risquez de vous exposer à des dangers et à des risques d'électrocution, d'explosion, de projection d'objets lourds, d'incendie ou de réactions chimiques.

	SYMBOLE D'ALERTE DE SÉCURITÉ : Indique une mise en garde ou un avertissement qui peut être utilisé en conjonction avec d'autres symboles ou images.
	Lire le manuel de l'opérateur : Pour réduire les risques de blessures, les opérateurs doivent lire et comprendre ce manuel avant d'utiliser ce produit.
	Porter des lunettes de protection.
	Porter une protection pour la tête et des oreilles.
	Porter des chaussures de sécurité antidérapantes lors de l'utilisation du produit.
	Pour réduire le risque de blessures aux mains, veuillez porter des gants.
	ÉVITEZ LES BLESSURES CAUSÉES PAR LA TARIÈRE ROTATIVE - Gardez vos mains, vos pieds et vos vêtements à l'écart de la tarière.
	AVERTISSEMENT CONCERNANT LE DÉBLOCAGE - Arrêtez le moteur et retirez les batteries avant d'essayer de débloquer la goulotte ou d'effectuer un quelconque entretien. Assurez-vous que toutes les pièces mobiles soient complètement arrêtées avant d'effectuer toute intervention sur l'équipement.

	<p>Gardez toujours vos mains et vos pieds à distance des pièces mobiles, en particulier près des tarières ou des zones d'éjection. Ne jamais tenter de dégager ou toucher des composants pendant le fonctionnement de l'appareil.</p>
	<p>AVERTISSEMENT - Attention aux objets projetés. Garder les personnes à distance.</p>
	<p>AVERTISSEMENT - Retirez la batterie avant d'effectuer tout dépannage.</p>
	<p>Champ électromagnétique : Cet appareil produit un champ électromagnétique pendant son fonctionnement. Il peut interférer avec les implants médicaux. Consultez votre médecin avant d'utiliser l'appareil.</p>

REMARQUE : Le terme « outil électrique » utilisé dans ces instructions fait référence à votre souffleuse à neige sans fil fonctionnant à batterie.

2. Règles générales de sécurité

2.1 Sécurité de l'espace de travail

- **Préparez votre espace de travail avant de mettre votre machine en marche.** Assurez-vous toujours que votre espace de travail soit propre et bien éclairé. C'est la première étape de l'utilisation de votre souffleuse à neige Garant.
- **Dégagez la zone avant chaque utilisation.** Retirez tous les objets tels que les pierres, les débris de verre, les clous, les fils de fer ou les ficelles qui pourraient être projetés ou s'emmêler dans la tarière.
- **N'utilisez jamais votre outil électrique en présence de liquides, de gaz ou de poussières inflammables.** Cela pourrait présenter un risque important pour la sécurité.
- **N'utilisez pas la souffleuse sur une surface en gravier.** L'utilisation sur du gravier peut entraîner des dommages ou des conditions dangereuses.
- **Éloignez les enfants et les animaux domestiques.** Veillez à ce que seul l'opérateur soit autorisé à proximité et que les autres personnes restent à une distance de sécurité de la zone de travail.
- **Ne forcez pas la souffleuse à neige.** Elle sera plus efficace et plus sûre si elle est utilisée à la vitesse pour laquelle elle a été conçue.
- **Si la souffleuse à neige heurte un objet indésirable, procédez comme suit :**
 1. Arrêtez et éteignez la souffleuse.
 2. Retirez le(s) bloc(s) batterie(s).
 3. Inspectez la machine pour vérifier qu'elle ne soit pas endommagée.
 4. Réparez les dommages éventuels avant de la redémarrer et de l'utiliser.

2.2 Sécurité personnelle

- **N'approchez pas les mains des pièces en mouvement.** Tenez-vous à l'écart de la zone d'éjection à tout moment.
- **Restez vigilant et concentré lorsque vous utilisez un outil électrique.** N'utilisez jamais votre souffleuse à neige sans fil sous l'influence de l'alcool ou de drogues. Évitez également d'utiliser votre machine si vous vous sentez trop fatigué ou malade.
- **Adoptez une tenue appropriée. Ne portez pas de vêtements amples ni de bijoux.** Gardez vos cheveux et vos vêtements éloignés des pièces en mouvement. Les vêtements amples, les bijoux ou les cheveux longs peuvent se coincer dans les pièces en mouvement.

- **Portez toujours l'équipement de protection individuelle approprié. Protection oculaire toujours requise.** Équipement de protection tel que masque anti-poussière, chaussures de sécurité antidérapantes, casque ou protection auditive porté selon les conditions appropriées pour réduire les risques de blessures.
- **Gardez l'équilibre en maintenant une position et une assise fermes.** Soyez toujours sûr de vos appuis, en particulier dans les endroits en pente ou les escaliers.
- **Ne saisissez pas l'outil électrique par une surface métallique non isolée située sur la machine.**
- **Maintenez des standards de sécurité élevés lors de l'utilisation d'outils, que ce soient des outils de dépeussierage, d'éclairage et d'autres outils électriques.**
- **Pour empêcher tout démarrage involontaire, assurez-vous que l'interrupteur soit en position « Arrêt » avant de brancher une batterie, de prendre ou de transporter l'équipement.** Transporter des outils électriques avec le doigt sur l'interrupteur, ou actionner des outils électriques dont l'interrupteur est en position « Marche » augmentent le risque d'accident.
- **Ne démarrez pas le moteur si vous vous trouvez devant la goulotte d'éjection.** Ne vous approchez pas de l'ouverture d'éjection.

2.3 Utilisation et entretien de la batterie

- **Vérifiez que l'interrupteur soit éteint avant d'insérer la batterie.** Entre chaque utilisation de la souffleuse, le bloc-batterie doit toujours être retiré et la souffleuse sans fil rangée en toute sécurité avec l'interrupteur d'alimentation éteint.
- **Alimentez uniquement votre souffleuse à neige avec les batteries Garant.**
- **Rechargez-les uniquement avec le chargeur Garant fourni avec l'équipement.**
- **Prenez les précautions qui s'imposent lors de l'entreposage de votre bloc-batterie.** Gardez vos batteries à l'écart d'autres objets métalliques tels que des trombones, des pièces de monnaie, des clés, des clous, des vis ou d'autres petits objets métalliques afin de les conserver en toute sécurité.
- **Évitez tout contact avec le liquide déchargé de votre batterie.** Le liquide de votre batterie ne peut être évacué que dans des cas extrêmes, mais il est néanmoins important de s'y préparer. En cas de contact accidentel, rincez immédiatement la zone exposée à l'eau. Si le liquide entre en contact avec les yeux, consultez un médecin.
- **Évitez les températures excessives.** Si votre batterie surchauffe jusqu'à 100°C (212°F) ou plus, elle risque d'exploser. Faites preuve de prudence lors d'expositions prolongées au soleil ou au feu.

- **Respectez toutes les instructions de chargement et ne chargez pas la batterie ou la souffleuse au-delà de la plage de température spécifiée dans les instructions.** Une charge inappropriée, ou à des températures dépassant la plage spécifiée, peut endommager la batterie et augmenter le risque d'incendie.
- **Après utilisation et avant l'entreposage, retirez les batteries de la souffleuse et vérifiez qu'elles ne soient pas endommagées.**
- **Vérifiez fréquemment que les boulons de sécurité, les boulons montés sur le moteur, etc. soient bien serrés afin de vous assurer que l'équipement soit en bon état de marche.**
- **Faites fonctionner la souffleuse quelques minutes après avoir projeté de la neige pour éviter que la tarière ne gèle.**
- **Laissez le moteur refroidir avant d'entreposer votre équipement.**
- **Lors de l'entretien de la tarière, soyez prudent, même si la machine est éteinte, la tarière peut encore tourner librement.**

2.4 Avertissements de sécurité pour la batterie et le chargeur

- **Ne jetez pas la batterie au feu, la pile peut exploser.** Consultez les règlements locaux pour connaître les consignes de recyclage. Lors de la mise au rebut de piles ou de batteries rechargeables, il est important de respecter les règles en vigueur de sécurité et de protection de l'environnement.
- **N'ouvrez pas et n'endommagez pas la batterie.** L'électrolyte libéré est corrosif et peut provoquer des lésions oculaires ou cutanées. Il peut également être toxique en cas d'ingestion. En outre, si votre batterie a été endommagée, veillez à la mettre au rebut de manière appropriée et n'essayez pas de la réutiliser.
- **Manipulez la batterie avec précaution afin d'éviter tout contact avec des matériaux conducteurs tels que vos bagues, bracelets ou clés.** La batterie ou les matériaux conducteurs peuvent surchauffer et provoquer des brûlures.
- **Conservez la batterie hors de portée des enfants, et dans son emballage d'origine, jusqu'à son utilisation.**
- **Gardez les piles et les chargeurs hors de portée des enfants.**
- **Si le compartiment de la batterie ne se ferme pas correctement, cessez de l'utiliser et faites-la réparer.**
- **N'utilisez pas un bloc-batterie ou un outil visiblement endommagé.**
- **Conservez la batterie dans un endroit sûr, à l'écart d'autres matériaux conducteurs, y compris d'autres batteries.**

- **Ne soumettez pas les piles ou les batteries à des chocs mécaniques.**
- **Nettoyez régulièrement votre bloc-batterie afin d'éviter toute mauvaise connexion.**
- **Ne gardez pas les piles et batteries secondaires sur la charge, lorsqu'elles ne sont pas utilisées.**
- **Retirez les batterie de vos équipements lorsqu'ils ne sont pas utilisés.**
- **Servez-vous de la batterie uniquement avec votre outil électrique.** C'est la seule façon de protéger la batterie contre une surcharge dangereuse.
- **Conservez le chargeur de la batterie à l'abri de la pluie ou de l'humidité.** Toute infiltration d'eau dans le chargeur de batterie risque de l'endommager et d'augmenter les risques de blessure.
- **Ne mettez pas d'autres batteries sur le chargeur.** Le chargeur de batterie ne convient que pour charger des batteries lithium-ion à la tension indiquée. Dans le cas contraire, il existe un risque d'incendie et d'explosion.
- **Veillez à maintenir le chargeur de batterie propre.** Toute contamination peut entraîner un risque d'électrocution.
- **Avant chaque utilisation, vérifiez le chargeur de batterie, le câble et la prise.** Si des dommages sont détectés, n'utilisez pas le chargeur de batterie. N'ouvrez jamais le chargeur de batterie vous-même. Ne confiez les réparations qu'à un technicien qualifié et n'utilisez que des pièces de rechange d'origine. Les chargeurs de batterie, les câbles et les fiches endommagés augmentent le risque d'électrocution.
- **Ne faites pas fonctionner le chargeur de batterie sur des surfaces ou dans un espace facilement inflammables (tels du papier, des textiles, etc.).** L'échauffement du chargeur de batterie pendant le processus de charge peut constituer un risque d'incendie.
- **Utilisez la batterie uniquement pour alimenter votre outil électrique.** N'utilisez jamais votre batterie dans d'autres outils ou à d'autres fins.
- **Ce produit utilise des batteries au lithium-ion (Li-ion).** Veuillez consulter les règlements locaux sur les matières résiduelles pour obtenir des informations sur les options de recyclage et/ou d'élimination disponibles.

2.5 Sécurité d'utilisation

- **N'utilisez jamais la souffeuse à neige si la visibilité n'est pas bonne ou si l'éclairage est inadéquat.** Assurez-vous d'avoir toujours une bonne assise et tenez fermement les poignées. Marchez, ne courez jamais.

- **N'utilisez jamais la souffleuse à proximité d'une baie vitrée, d'une automobile, d'un soupirail ou de tout autre obstacle sans avoir réglé correctement l'angle d'éjection de la neige.** Un mauvais réglage de l'angle d'éjection peut entraîner des dommages ou des blessures.
- **N'utilisez jamais la souffleuse à vitesse élevée, sur des surfaces glissantes.** Soyez prudent lorsque vous faites marche arrière ou que vous tirez la machine vers vous afin d'éviter les accidents.
- **Utilisez la souffleuse à neige de manière transversale sur les pentes, jamais de haut en bas.** Soyez extrêmement prudent lors des changements de direction sur les pentes afin d'éviter de perdre le contrôle de la machine.
- **N'utilisez pas la machine sur, ou à proximité de dénivellations, de fossés ou de talus.** Cela augmente le risque de perte de contrôle de la souffleuse et les blessures potentielles.
- **N'inclinez pas la souffleuse lors de la mise en marche du moteur, sauf si l'inclinaison est spécifiquement nécessaire au démarrage.** Si c'est le cas, ne soulevez que la partie éloignée de l'opérateur et évitez toute inclinaison excessive.
- **N'utilisez jamais la souffleuse à neige si le boîtier de la tarière ou la barre de raclage sont défectueux.** Inspectez toujours ces composants avant l'utilisation pour vous assurer qu'ils sont en bon état de fonctionnement.
- **N'utilisez que des accessoires approuvés par le fabricant de la souffleuse à neige, tels que les poids de roues, les contrepoids, les cabines et autres accessoires compatibles.**
- **Veillez à ce que tous les écrous, boulons et vis soient bien serrés afin que l'équipement reste en bon état de fonctionnement.** Les composants desserrés peuvent compromettre la sécurité et les performances de la souffleuse.
- **Pour assurer la sécurité, remplacez les pièces usées ou endommagées.** Utilisez toujours des pièces de rechange d'origine et des accessoires approuvés par le fabricant.
- **Ne déblayez pas la neige trop rapidement.** Surcharger ou utiliser la souffleuse à neige à un rythme supérieur à sa capacité prescrite peut entraîner un manque d'efficacité ou des dommages.
- **Ne dirigez jamais la goulotte d'éjection vers des passants et n'autorisez personne à rester devant la souffleuse à neige.**
- **Si la souffleuse commence à vibrer de manière anormale, arrêtez immédiatement le moteur et vérifiez qu'il n'est pas endommagé.** Une vibration anormale est généralement le signe d'un problème, comme des pièces endommagées ou desserrées.
- **Arrêtez toujours le moteur lorsque vous quittez le poste de travail.** Notamment avant de débloquer le boîtier de la tarière ou la goulotte d'éjection, ou lors de réparations, de réglages ou d'inspections.

- **Ne touchez pas la tarière tant que les batteries n'ont pas été retirées et que la tarière n'est pas complètement arrêtée.** Le fait de toucher des pièces en mouvement peut entraîner des blessures graves.
- **Retirez les blocs-batteries dans les situations suivantes :**
 1. Lorsque vous laissez la machine sans surveillance.
 2. Avant de dégager un blocage.
 3. Avant de vérifier, de nettoyer ou de travailler sur la machine.
 4. Après avoir heurté un objet indésirable. Inspectez la machine pour vérifier qu'elle ne soit pas endommagée et effectuez les réparations nécessaires avant de la redémarrer.
 5. Lorsque la souffleuse commence à vibrer de façon anormale. Inspectez la pour vérifier qu'elle ne soit pas endommagée, resserrez les pièces desserrées et réparez ou remplacez les composants endommagés le cas échéant.
- **Soyez très prudent lorsque vous laissez la souffleuse sans surveillance.** Retirez toujours la batterie et arrêtez le moteur pour éviter tout démarrage accidentel.
- **Débranchez l'alimentation de la tarière lorsque vous transportez la souffleuse à neige, ou que vous ne l'utilisez pas, afin que la tarière ne tourne pas accidentellement pendant le transport ou les périodes d'inactivité.**
- **Afin d'éviter toute blessure, n'utilisez jamais votre main pour dégager la goulotte d'éjection.** Utilisez toujours un outil non métallique.
- **Pour dégager et débloquer la goulotte :**
 1. Arrêtez le moteur et retirez les batteries.
 2. Attendez au moins 10 secondes pour vous assurer que les lames de la tarière ne tournent plus.
 3. Utilisez toujours un outil non métallique pour dégager les obstructions ; n'utilisez jamais vos mains.



AVERTISSEMENT : Cette souffleuse a la capacité d'amputer les mains et les pieds et de projeter des objets. Le non-respect de ces consignes de sécurité peut entraîner des blessures graves.

CONSERVEZ CES INSTRUCTIONS

3. Schéma des pièces

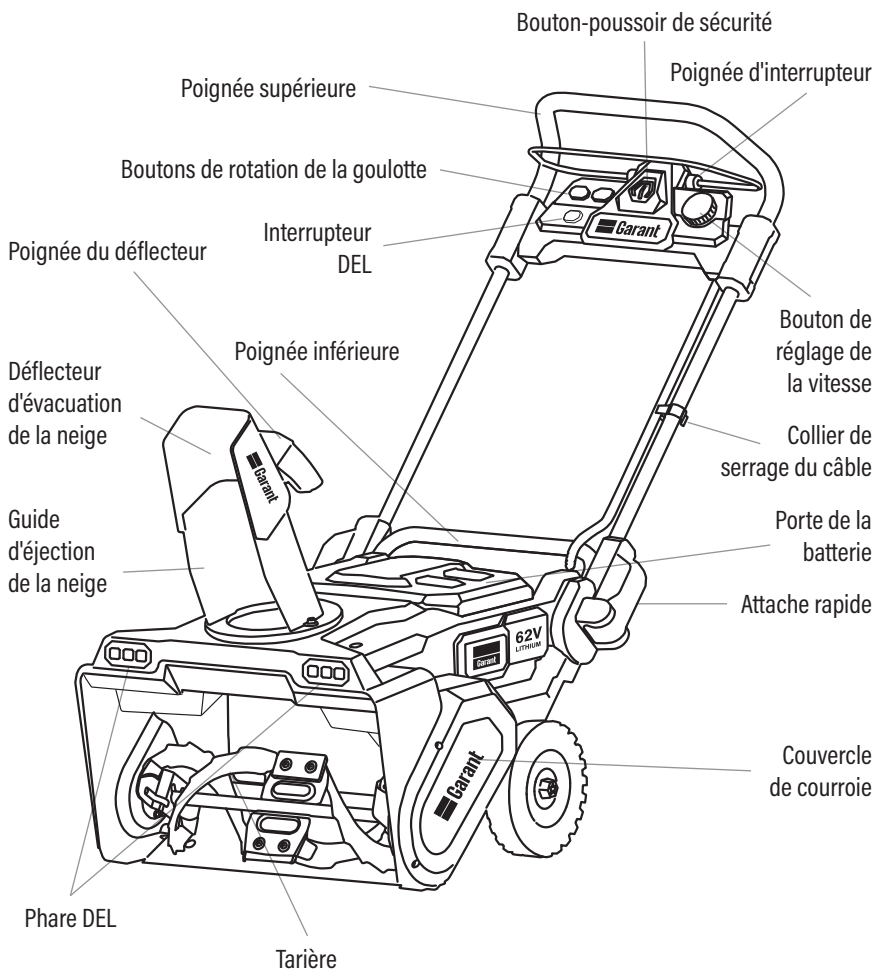

Image 1

4. Détails techniques

Souffleuse à neige électrique sans fil 21"	
Tension électrique nominale	62 Vdc
Vitesse de la tarière à vide	2300 RPM
Hauteur de fonctionnement	330 mm
Largeur de fonctionnement	533 mm
Diamètre de la tarière	175 mm
Angle d'éjection de la neige	200°
Poids net	64 lbs (29 kg)
Degré de protection contre les liquides	IPX4

Pour les données techniques, les consignes de sécurité et les directives d'utilisation de la batterie ou du chargeur, veuillez-vous référer au manuel d'utilisation correspondant.

5. Déballage



AVERTISSEMENT : N'essayez pas d'assembler ou d'utiliser ce produit sans disposer de toutes les pièces nécessaires. S'il manque des pièces, veuillez contacter notre service d'assistance téléphonique au (800) 541-7027 et attendez que les pièces manquantes arrivent. L'utilisation de ce produit, avec des pièces endommagées ou manquantes, peut entraîner des blessures graves.



AVERTISSEMENT : Avant l'assemblage, assurez-vous que l'outil soit éteint et que la batterie soit retirée.



AVERTISSEMENT : N'essayez pas de modifier ce produit ou de fabriquer des accessoires dont l'utilisation n'est pas recommandée avec cet équipement.

Liste d'emballage

- Souffleuse à neige sans fil Garant
- Déflecteur d'évacuation de la neige
- Manuel d'utilisation
- Batterie 62V
- Chargeur de batterie

Suivez ces instructions de déballage avant de commencer à utiliser votre souffleuse à neige sans fil Garant.

1. Retirez soigneusement l'outil et tous les accessoires de la boîte.
2. Inspectez l'outil pour vous assurer que rien n'a été endommagé pendant le transport.
3. Une fois que vous aurez confirmé que l'outil est complet et qu'il n'a pas été endommagé, disposez de tous les matériaux d'emballage de manière responsable, en suivant les pratiques de recyclage et de mise au rebut en vigueur.
4. Si des pièces sont endommagées ou manquantes, contactez notre service d'assistance téléphonique ou retournez le produit au lieu d'achat.
5. Chargez complètement votre batterie avant l'utilisation.

6. Assemblage



AVERTISSEMENT : Assurez-vous en tout temps que la souffleuse soit éteinte et que la batterie soit retirée avant d'effectuer toute intervention sur l'outil. Ne pas éteindre et retirer la batterie peut entraîner des blessures graves dues à un démarrage accidentel.



AVERTISSEMENT : Ne démarrez jamais la souffleuse à neige si elle n'est pas complètement assemblée. L'utilisation de l'outil partiellement assemblé peut entraîner des blessures graves en cas de démarrage accidentel.



AVERTISSEMENT : Le remplacement inapproprié de la batterie pourrait causer une d'explosion. Remplacez-la uniquement par une batterie du même type ou d'un type équivalent.

6.1 Déploiement de la poignée

1. Placez la souffleuse sur un sol, à plat, en position rabattue (Image 2A).
2. Ouvrez les leviers de déverrouillage rapide de chaque côté, et faites pivoter la poignée de la position de pliage à la position de travail. (Image 2B/2C)
3. Fermez les leviers de dégage rapide pour verrouiller la poignée inférieure en position et serrez les boutons de verrouillage, de part et d'autre, pour bloquer les leviers. (Image 2D)

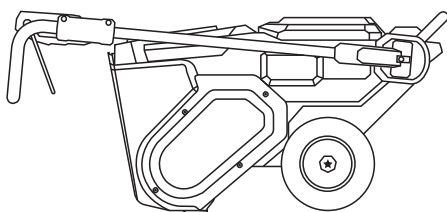
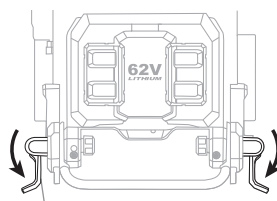

Image 2A



Levier à dégage rapide

Image 2B

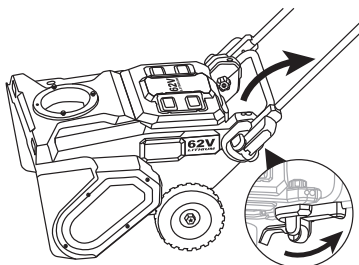

Image 2C

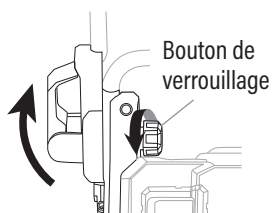

Image 2D

6.2 Montage du conduit d'éjection de la neige

1. Placez la goulotte sur la souffleuse.
2. Placez la goulotte sur la base, et assurez-vous que le trou d'assemblage au bas de la goulotte s'aligne avec les trous de la base. (Image 3A)
3. Fixez la goulotte sur le boîtier du moteur à l'aide des trois boulons M6 fournis. (Image 3A)
4. Serrez les boulons à l'aide d'une clé hexagonale. (Image 3B)

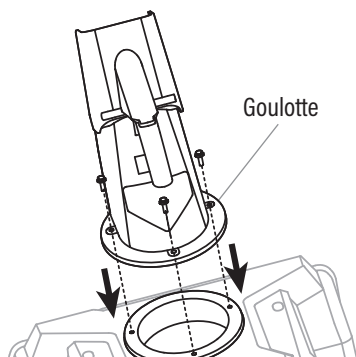

Image 3A

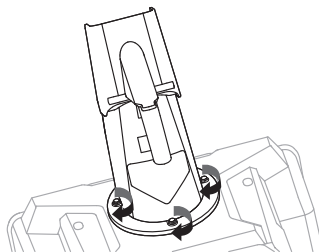

Image 3B

7. Fonctionnement



AVERTISSEMENT : Faites preuve de prudence lorsque vous utilisez votre souffleuse à neige, et appliquez des mesures de sécurité strictes, peu importe votre niveau d'expérience ou d'expertise.



AVERTISSEMENT : Portez toujours des lunettes de protection, ou des lunettes de sécurité avec écrans latéraux, pendant l'utilisation de l'outil électrique. Le non-respect de cette consigne peut entraîner la projection d'objets dans les yeux et d'autres blessures graves.



AVERTISSEMENT : N'utilisez que les accessoires recommandés par le fabricant. L'utilisation d'accessoires non recommandés peut entraîner des blessures graves.



AVERTISSEMENT : Avant chaque utilisation, inspectez l'ensemble de l'équipement pour vérifier qu'aucune pièce ne soit endommagée, manquante ou desserrée. Serrez toutes les attaches et n'utilisez pas ce produit tant que toutes les pièces manquantes ou endommagées n'ont pas été remplacées.

7.1 Installation et retrait du bloc-batterie



AVERTISSEMENT : CHARGEZ COMPLÈTEMENT LE BLOC-BATTERIE AVANT LA PREMIÈRE UTILISATION. Connectez votre batterie au chargeur. Votre batterie doit être entièrement chargée avant la première utilisation de votre produit.



AVERTISSEMENT : Retirez toujours le bloc-batterie de la souffleuse lorsque vous assemblez des pièces, effectuez des réglages, nettoyez ou lorsque le dispositif de soufflage n'est pas utilisé. Le retrait de la batterie permet d'éviter un démarrage accidentel et, conséquemment, des blessures graves.

Pour installer le bloc-batterie :



AVERTISSEMENT : Alimentez votre équipement avec des blocs-batteries GARANT 62V. L'utilisation de tout autre bloc-batterie pourrait provoquer des blessures et des incendies.

REMARQUE : Vérifiez que la poignée interrupteur est en position relâchée avant de procéder à l'assemblage de la batterie.

1. Soulever le couvercle de la batterie. (1, Image 4)
2. La souffleuse est équipée de deux compartiments de batterie, qui permettent de loger deux blocs de batterie en même temps.
3. Alignez les côtés de la batterie avec les encoches de montage du compartiment de la batterie. Insérez la batterie dans son support jusqu'à ce que vous entendiez un « clic ». Assurez-vous que le loquet s'enclenche et que la batterie soit bien en place. (2, Image 4)
4. Procédez de la même manière pour insérez l'autre batterie dans l'autre compartiment. La souffleuse peut fonctionner avec une seule batterie, mais son autonomie sera réduite.
5. Fermez le couvercle de la batterie.

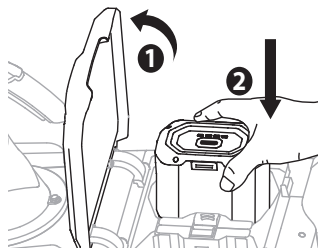

Image 4

Retrait de la batterie :

1. Éteignez votre souffeuse.
2. Pour retirer la batterie, appuyez sur le bouton de déverrouillage pour la dégager du loquet (1, Image 5)
3. Soulevez-la pour la sortir du compartiment. (2, Image 5)



AVERTISSEMENT : La batterie peut provoquer des blessures graves si elle tombe. Retirez toute batterie lourde avec précaution.

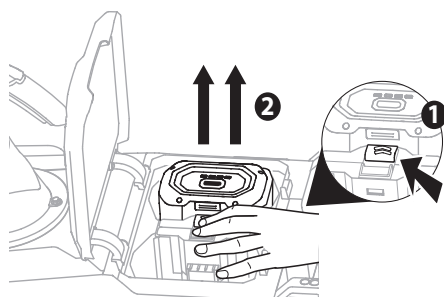

Bouton de déverrouillage de la batterie

Image 5

7.2 Démarrage/arrêt de la souffeuse à neige



AVERTISSEMENT : Évitez de soumettre votre souffeuse à un travail excessif ou de l'utiliser de façon excessive. Utilisez-la uniquement dans le cadre de la fonction pour laquelle elle a été fabriquée afin d'éviter de l'endommager ou de vous blesser.



AVERTISSEMENT : Ne mettez le moteur en marche que lorsque vos mains et vos pieds sont éloignés des pièces en rotation.



AVERTISSEMENT : Veillez à ce que les autres personnes et les animaux domestiques restent à une distance d'au moins 30 mètres de la souffeuse à neige lorsqu'elle est utilisée.

1. Appuyez sur le bouton de sécurité et tirez la poignée de l'interrupteur vers le haut, jusqu'à la position supérieure, et maintenez-la en place. (1,2, Image 6A)
2. Une fois le moteur en marche, relâchez le bouton de sécurité et commencez à utiliser la souffleuse. (Image 6B)
3. Pour arrêter la souffleuse, relâchez la poignée de l'interrupteur et le moteur s'arrêtera.
4. Lorsque la poignée de l'interrupteur est enclenchée, un délai programmé d'environ une seconde est appliqué avant que le moteur ne démarre. Ceci est une fonction normale du système.

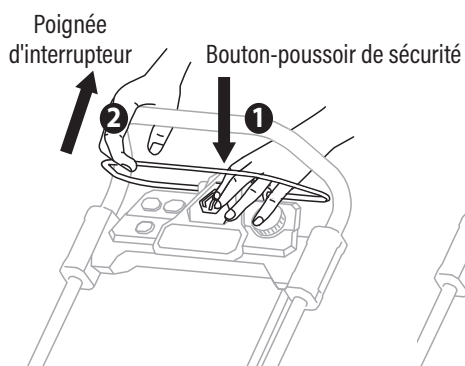

Image 6A

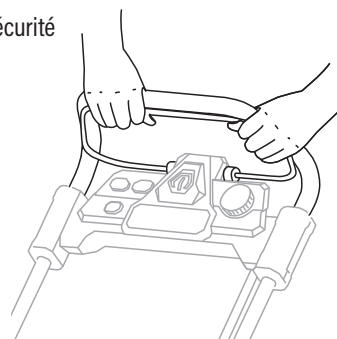

Image 6B



AVERTISSEMENT : La tarière commence à tourner dès que le moteur est mis en marche.



AVERTISSEMENT : La tarière continue de tourner même après l'arrêt du moteur.



AVERTISSEMENT : Retirez toujours le bloc-batterie pendant les pauses et après avoir terminé le travail.



AVERTISSEMENT : Si de la neige s'accumule dans la goulotte, n'essayez pas de la retirer avant d'avoir relâché la poignée de l'interrupteur.



AVERTISSEMENT : Ne mettez pas la main à l'intérieur de la goulotte ou de la tarière.

7.3 Indicateur d'alimentation de la souffeuse à neige

La souffeuse à neige est équipée d'un indicateur d'alimentation à l'arrière du couvercle de la batterie. Il indique le niveau de charge des batteries et l'état de fonctionnement de la souffeuse. (Image 7)

1. Lorsque la souffeuse démarre normalement, le voyant DEL de droite devient vert, puis s'éteint après utilisation.
2. Si le voyant DEL gauche devient rouge, il y a un problème. Il est possible que la capacité des batteries soit épuisée, que la température soit trop élevée ou qu'il y ait d'autres problèmes. Retirez les batteries et rechargez-les immédiatement, ou refroidissez-les. Si le voyant reste rouge, contactez notre centre de service.

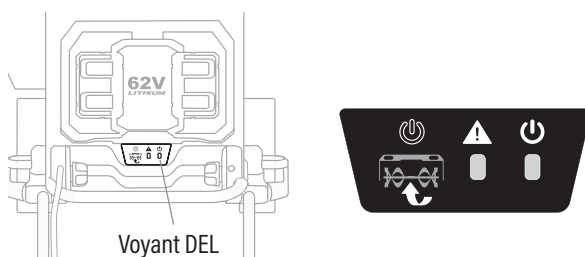

Image 7

7.4 Phares à DEL

Votre souffeuse est équipée de phares à DEL pour améliorer la vision en cas de faible luminosité. Notez que les phares ne sont pas destinés à remplacer un éclairage adéquat. Vous devez toujours utiliser votre souffeuse à la lumière du jour ou avec un éclairage optimal.

1. Les phares à DEL sont situés à l'avant du boîtier de la souffeuse (Image 8).
2. Pour allumer les phares, appuyez sur l'interrupteur DEL situé sur le manche (Image 8).
3. Pour éteindre les phares, appuyez à nouveau sur l'interrupteur DEL.

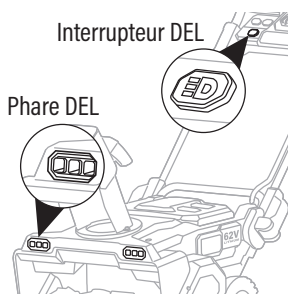

Image 8

7.5 Réglage de la vitesse de la tarière

La vitesse de la tarière peut être réglée pour contrôler la distance de projection de la neige.

1. Pour augmenter la vitesse, tournez la poignée de réglage de la vitesse vers le symbole LAPIN pour projeter la neige plus loin. (Image 9)
2. Pour diminuer la vitesse, tournez la poignée de réglage de la vitesse vers le symbole TORTUE pour projeter la neige plus près. (Image 9)

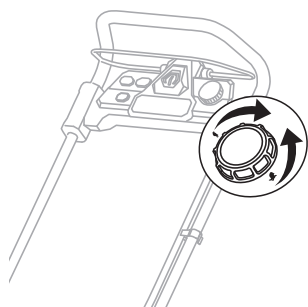

Image 9



Bouton de réglage de la vitesse

7.6 Réglage de la direction et de la hauteur d'éjection



AVERTISSEMENT : Ne réglez pas le déflecteur de la goulotte lorsque la poignée de l'interrupteur est engagée. N'effectuez ce réglage que lorsque le moteur est arrêté.

La goulotte peut être réglée pour modifier la direction et la distance d'éjection de la neige.

Pour modifier la direction d'éjection de la neige :

La direction d'éjection de la neige peut être réglée jusqu'à 200° en appuyant sur le bouton de rotation de la goulotte. (Image 10)

1. Appuyez et maintenez enfoncé le bouton de rotation de la goulotte, situé à votre gauche, et la goulotte de la neige se tournera vers la gauche. (Image 10)
2. Appuyez et maintenez le bouton de rotation de la goulotte situé à votre droite, et la goulotte de la neige se tournera vers la droite. (Image 10)

Bouton de rotation de la goulotte

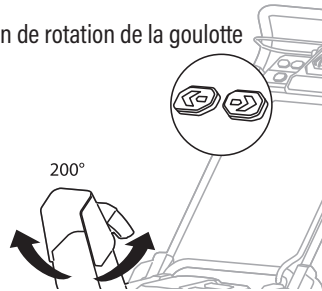

Image 10

Pour modifier la hauteur d'éjection de la neige :

La distance d'éjection de la souffeuse se règle en déplaçant le déflecteur de la goulotte vers le haut ou vers le bas. La souffeuse offre 5 positions différentes (-5°~55°). (Image 11A)

1. Pour augmenter la distance de projection de la neige, appuyez sur la gâchette de la poignée du déflecteur de la goulotte, puis relevez le déflecteur de la goulotte. Relâchez la gâchette de la poignée du déflecteur de la goulotte pour verrouiller le déflecteur de la goulotte en place (1, 2, Image 11B).
2. Pour réduire la distance de projection de la neige, il suffit d'abaisser le déflecteur à l'aide de la poignée du déflecteur de la goulotte. (Image 11C)

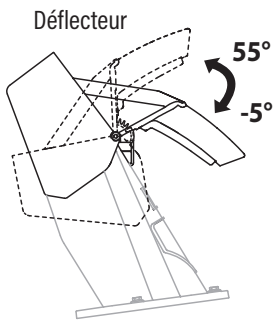

Image 11A

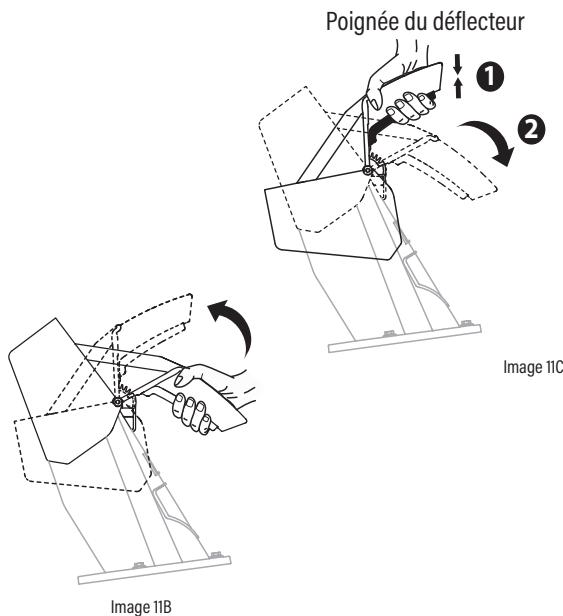

Image 11B

Image 11C

8. Entretien et nettoyage



AVERTISSEMENT : Il est essentiel de faire régulièrement inspecter votre souffleuse pour en assurer l'entretien. Suivre les directives ci-dessous, permet de maximiser la sécurité, la durabilité et l'efficacité de votre souffleuse. Si vous constatez que des pièces sont endommagées ou excessivement usées, remplacez-les immédiatement.



AVERTISSEMENT : Éteignez l'interrupteur et retirez les batteries avant d'inspecter, de nettoyer ou d'effectuer toute tâche d'entretien sur votre souffleuse.



AVERTISSEMENT : Portez toujours des gants pour effectuer l'entretien.



AVERTISSEMENT : Lors de l'entretien, n'utilisez que les pièces de rechange et les accessoires recommandés par le fabricant.



AVERTISSEMENT : Ne laissez jamais des produits à base de pétrole, des huiles lubrifiantes, etc. entrer en contact avec les pièces en plastique.

AVIS : Pour les réparations et l'entretien, adressez-vous à un revendeur agréé.

8.1 Entretien général



AVERTISSEMENT : N'arrosez pas la souffleuse avec de l'eau. L'infiltration d'eau dans l'unité interrupteur-fiche, et dans le moteur électrique, pourrait les endommager. Nettoyez toujours votre équipement avec un chiffon, une brosse à main, etc.



AVERTISSEMENT : Ne laissez jamais les liquides de frein, l'essence, les produits à base de pétrole, les huiles lubrifiantes, etc. entrer en contact avec les pièces en plastique. Les produits chimiques peuvent endommager, détériorer ou détruire le plastique et peuvent également causer de graves blessures.

1. Éteignez votre souffleuse et retirez la batterie.
2. Dégagez la neige qui se trouve dans le boîtier de la tarière à l'aide de l'outil de nettoyage.
3. Nettoyez la saleté et les débris à l'aide d'un chiffon humide et d'un détergent doux.
4. N'utilisez pas de détergents puissants sur le boîtier en plastique ou la poignée car ils peuvent être endommagés par certaines huiles aromatiques, telles que le pin et le citron, et par des solvants tels que le kérosène.
5. Séchez complètement votre équipement avant de l'utiliser. La présence d'humidité pose un risque d'électrocution.

8.2 Remplacement de la palette en caoutchouc



AVERTISSEMENT : La tarière est tranchante. Portez toujours des gants lorsque vous effectuez des opérations d'entretien. Éteignez l'interrupteur et retirez les batteries avant d'inspecter, de nettoyer ou d'effectuer toute tâche d'entretien sur votre souffleuse.

La palette en caoutchouc finit par s'user. Remplacez-la toutes les 50 heures de travail.

1. Tournez la tarière dans la position appropriée pour accéder facilement à la palette en caoutchouc (Image 12).
2. Fixez le boulon d'un côté, à l'aide d'un tournevis cruciforme, et desserrez l'écrou de l'autre côté, à l'aide d'une clé hexagonale.
3. Retirez les deux boulons M6 et les deux écrous M6, puis retirez la palette en caoutchouc de la tarière.
4. Répétez les étapes pour démonter l'autre palette en caoutchouc.
5. Remplacez-les par de nouvelles palettes en caoutchouc et serrez-les fermement.

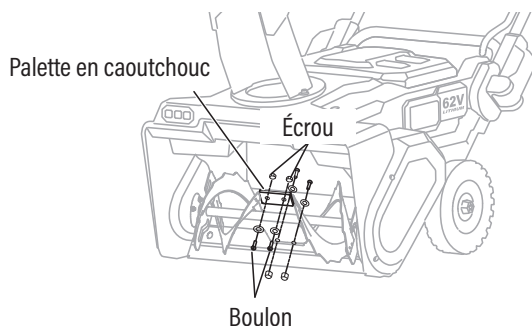

Image 12

8.3 Remplacement de la barre de raclage



AVERTISSEMENT : La tarière est tranchante, portez toujours des gants lorsque vous effectuez des travaux d'entretien à proximité de la tarière. Éteignez l'interrupteur et retirez les batteries avant d'inspecter, de nettoyer ou d'effectuer toute tâche d'entretien sur votre souffeuse.

La barre de raclage est située au bas du boîtier de la souffeuse. Lors du soufflage de la neige, la barre peut toucher directement le sol ou la pierre, ce qui entraîne son usure. Vérifiez fréquemment l'état d'usure et remplacez la barre de raclage toutes les 50 heures de travail pour maintenir des conditions de travail optimales.

1. Tournez la souffeuse sur le côté pour travailler sur l'outil. (Image 13A)
2. Utilisez une clé hexagonale pour retirer les 5 écrous et rondelles situés sous le boîtier. Retirez la barre de raclage usée de la souffeuse. (Image 13B)
3. Fixez la nouvelle barre de raclage sous le boîtier de la souffeuse, la surface brillante faisant face vers l'intérieur et la surface rugueuse, avec les barres, faisant face vers l'extérieur du boîtier. Alignez les trous de montage de la barre de raclage avec les trous du boîtier. Insérez les 5 boulons dans les trous de montage à partir de l'intérieur de la barre de raclage.
4. Placez les 5 rondelles et écrous sur les boulons (depuis l'extérieur du boîtier) et utilisez une clé hexagonale pour fixer solidement la barre de raclage au boîtier.

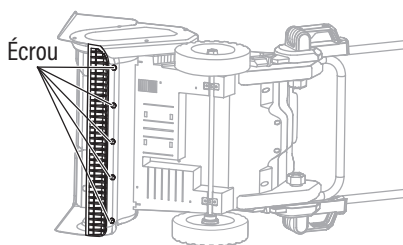

Image 13A

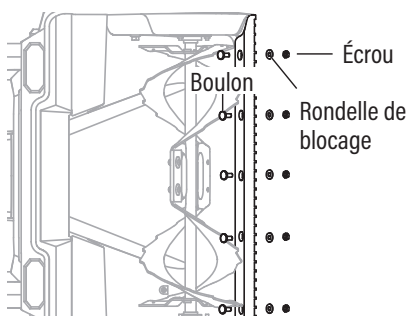

Image 13B

8.4 Remplacement de la courroie d'entraînement



AVERTISSEMENT : Portez toujours des gants lorsque vous effectuez des travaux d'entretien. Éteignez l'interrupteur et retirez les batteries avant d'inspecter, de nettoyer ou d'effectuer toute tâche d'entretien sur votre souffleuse.

Après le travail, la courroie d'entraînement peut présenter des signes d'usure, être fissurée, effilochée ou endommagée; si tel est les cas, remplacez la courroie.

1. Dévissez les 5 vis à l'aide d'un tournevis cruciforme pour retirer le couvercle de la courroie d'entraînement. (Image 14A)
2. Retirez le ressort du crochet pour relâcher la tension de la courroie (Image 14B).
3. Tirez légèrement la poulie de tension pour faciliter le retrait de la courroie.
4. Retirez la courroie d'entraînement en tournant lentement la poulie de la tarière dans le sens inverse des aiguilles d'une montre, tout en tirant la courroie vers l'extérieur (Image 14C).
5. Remplacez la courroie. Faites tourner la nouvelle courroie d'entraînement d'abord autour de la poulie du moteur, puis autour de la poulie de la tarière. Tournez lentement la poulie de la tarière dans le sens des aiguilles d'une montre pour faire rentrer la courroie (Image 14D).
6. Mettez la poulie de tension en place.
7. Réinstallez le ressort sur le crochet pour tendre la courroie d'entraînement.
8. Réinstallez le couvercle de la courroie d'entraînement à l'aide des 5 vis.

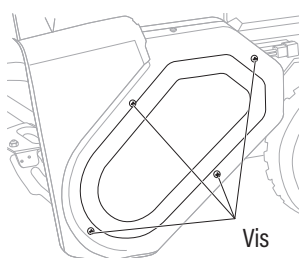

Image 14A

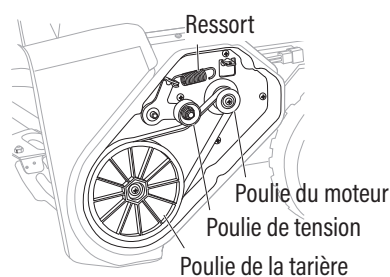

Image 14B

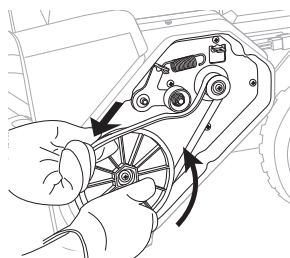

Image 14C

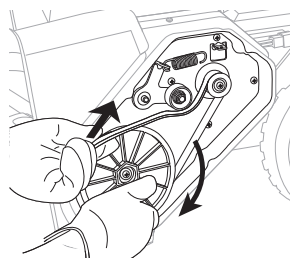

Image 14D

8.5 Transport et entreposage de la souffleuse à neige



AVERTISSEMENT : Ne rangez pas et ne transportez pas la souffleuse à neige lorsqu'elle est en marche. Retirez toujours les batteries avant l'entreposage ou le transport.

- Soulevez l'avant de la machine lorsque vous la transportez à travers du gravier ou des routes.
- Évitez de toucher à la tarière tranchante, même lorsque la machine est éteinte.
- Avant d'entreposer la souffleuse, essuyez toute trace d'humidité, de saleté ou de débris qui pourraient se trouver au niveau de la batterie.
- Essuyez la souffleuse avec un chiffon propre et sec.
- Vérifiez que tous les écrous, boulons, molettes, vis, etc. sont bien serrés.
- Inspectez les pièces mobiles pour vérifier qu'elles ne soient pas endommagées, brisées ou usées. Faites réparer les pièces endommagées ou manquantes.
- Repliez les rails latéraux en position de rangement.
- Lorsque vous n'utilisez pas la souffleuse et la batterie, entreposez-les dans un endroit sec et bien ventilé, hors de portée des enfants.
- N'entreposez pas la souffleuse à proximité de matières corrosives telles que de l'engrais ou du sel de déglacage.
- Toujours entreposer les batteries à l'intérieur à température ambiante lorsqu'elles ne sont pas utilisées.

9. Dépannage



AVERTISSEMENT : Avant d'effectuer toute opération d'entretien ou de nettoyage, retirez toujours la batterie et attendez que la tarière soit immobilisée.

REMARQUE : Le tableau suivant énumère les problèmes, les causes possibles et les mesures correctives à prendre si votre souffleuse à neige ne fonctionne pas correctement. Si malgré ces mesures, vous ne parvenez pas à identifier et à régler le problème, contactez notre centre de service.

Problème	Cause probable	Mesure corrective
La machine ne démarre pas.	La batterie n'est pas bien fixée.	Pour sécuriser le bloc-batterie, assurez-vous qu'il soit bien enclenché.
	La batterie est déchargée.	Chargez la batterie.
	Problèmes possibles de câblage ou de contact électrique.	Retirez la batterie, vérifiez les contacts et réinstallez le bloc-batterie.
	Le bouton d'alimentation n'a pas été enfoncé avant de saisir la poignée de l'interrupteur de la tarière.	Appuyez sur le bouton de sécurité marche/arrêt et, une fois celui-ci enfoncé, saisissez la poignée de l'interrupteur de la tarière.
	La tarière est gelée.	Retirez d'abord le bloc-batterie et utilisez l'outil de nettoyage pour enlever la neige ou la glace qui obstrue la tarière. Redémarrez la souffleuse à neige.
	La batterie est en surchauffe. Le voyant DEL de la batterie clignote en vert.	Retirez la batterie surchauffée de la souffleuse à neige et attendez que la batterie refroidisse, puis réinstallez la batterie et redémarrez la souffleuse à neige.

La machine ne démarre pas.	La tarière est bloquée.	Retirez la batterie de l'outil. Dégagez soigneusement l'obstruction, puis réinsérez la batterie et redémarrez l'outil.
La machine s'arrête pendant le fonctionnement.	Le moteur est en surcharge.	Retirez d'abord le bloc-batterie et utilisez l'outil de nettoyage pour dégager la neige ou la glace qui obstrue la tarière. Ne retirez pas la neige trop rapidement.
	La batterie ou le moteur sont trop chauds.	Laissez refroidir la batterie ou le moteur.
	La batterie est débranchée.	Réinstallez la batterie.
	La batterie est vide.	Chargez la batterie conformément aux instructions.
Le moteur est en marche, mais la tarière ne tourne pas.	La courroie d'entraînement est usée ou cassée.	Remplacez la courroie d'entraînement en suivant la section « REMPLACEMENT DE LA COURROIE D'ENTRAÎNEMENT » de ce manuel.
La souffleuse à neige laisse une couche de neige sur le sol après son passage.	La barre de raclage est usée.	Remplacez la barre de raclage en suivant la section « REMPLACEMENT DE LA BARRE DE RACLAGE » de ce manuel.

10. Garantie limitée

Le fabricant garantit qu'il réparera ou remplacera gratuitement un produit qui a subi toute défaillance due à des défauts de matériaux ou de fabrication, ou les deux, pendant la période de garantie applicable, sous réserve des exclusions et limitations décrites dans les paragraphes suivants. La garantie limitée ne s'applique qu'aux produits Garant achetés auprès d'un revendeur Garant agréé situé aux États-Unis, dans les territoires américains ou au Canada. Cette garantie est effective et soumise aux périodes et conditions indiquées ci-dessous. Pour bénéficier de la garantie, l'acheteur doit mettre le produit à la disposition du revendeur agréé le plus proche, qu'il peut trouver en contactant le service d'assistance téléphonique au 1 800 463-7040. Pour bénéficier du service de garantie, veuillez remplir le formulaire de demande de garantie sur le site Web de Garant.

Garantie de SERVICE limitée

Cette garantie est valable pour le premier acheteur au détail à partir de la date de l'achat initial au détail et n'est pas transférable.

« Utilisation par le consommateur »

On entend par « utilisation par le consommateur » l'utilisation résidentielle personnelle par un consommateur au détail.

« Usage commercial »

L'expression « usage commercial » désigne les utilisations à des fins commerciales et productives de revenus. Cette garantie est annulée si le produit a été utilisé à des fins de location.

Période de garantie

Utilisation résidentielle	Utilisation commerciale
5 ans	1 an

Quelles sont les limites de la responsabilité du fabricant ?

- A. Le fabricant n'est pas responsable des dommages accessoires ou indirects découlant de l'achat, de l'utilisation correcte ou incorrecte du produit, ou de l'incapacité d'utiliser le produit, dont les dommages accessoires, spéciaux, indirects ou autres dommages de ce type et la perte de profits. Le fabricant n'est pas non plus responsable de toute réclamation provenant d'une tierce partie envers l'acheteur. Il n'y a aucune autre garantie expresse que celles indiquées dans le présent guide. Les garanties prévues par la loi sont valides pour les durées prévues de la garantie limitée du produit (sur le plan de la qualité marchande, de la convenance précise ou autre). Certains États ou administrations ne permettent pas l'exclusion ou la restriction des dommages accessoires ou indirects ou ne déterminent pas de limites de durée de la garantie implicite. Les restrictions susmentionnées pourraient ne pas s'appliquer à votre situation si vous résidez dans l'un de ces endroits. La garantie vous donne des droits en vertu de la loi, d'autres droits pourraient s'appliquer selon l'État ou le lieu de résidence. Prière de ne pas rapporter ce produit là où il a été acheté.
- B. La garantie s'applique uniquement aux produits adéquatement assemblés, réglés, utilisés et entretenus selon les instructions fournies.
- C. La garantie ne s'applique pas aux produits modifiés, mal utilisés, surutilisés, mal assemblés ou installés, abîmés lors du transport ou usés de façon normale.
- D. La garantie ne couvre pas l'usure normale des pièces ou les dommages découlant des situations suivantes : négligence, usage impropre, utilisation avec un voltage ou du courant inadéquat, usage contraire aux recommandations, démontage, réparations ou modification par toute autre personne qu'un fournisseur autorisé. De plus, la garantie ne couvre pas les cas de force majeure comme les incendies, les inondations, les ouragans ou les tornades.

Responsabilités du consommateur

Le consommateur/acheteur du produit doit :

- A. Conserver le reçu d'achat pour la période de validité de la garantie. La preuve d'achat est nécessaire pour se prévaloir de la garantie. Le fabricant se réserve le droit de demander une preuve d'achat pour vérifier la garantie limitée dans le cas d'une réparation ou d'un remplacement de l'appareil conformément à la garantie.
- B. Traiter le produit de façon raisonnable et en conformité avec les recommandations d'entretien, d'utilisation et de rangement inclus dans le Guide de l'utilisateur.
- C. Débourser les frais de transports du produit ou des pièces à remplacer ou à changer à moins que la demande de réparation ou de remplacement ne vienne du fabricant lui-même.

Responsabilités du fabricant

- A. Les pièces défectueuses ou les produits défectueux couverts par la garantie seront réparés ou échangés, à la discrétion du fabricant.
- B. Les bris couverts par la garantie seront réparés en fonction de la charge de travail normale du fournisseur autorisé à qui le mandat de réparation est confié et selon la disponibilité des produits ou des pièces de remplacement.

11. Enregistrement du produit

Merci d'avoir acheté notre produit. Pour nous assurer de vous fournir le meilleur service et support, veuillez prendre un moment pour enregistrer votre produit. **L'enregistrement vous permettra de recevoir des mises à jour importantes, des informations sur la garantie et un service plus rapide.**

Comment s'enregistrer



Enregistrement en ligne

Visitez notre site web : www.garant.com

Remplissez les informations requises, y compris le numéro de modèle et le numéro de série de votre produit. Soumettez le formulaire.

Avantages de l'enregistrement

Recevez des mises à jour et des notifications importantes sur le produit. Accédez aux informations sur la garantie et aux options de garantie prolongée. Service client plus rapide et plus efficace. Si vous avez des questions ou besoin d'aide pour le processus d'enregistrement, veuillez contacter notre équipe de support client au 1 800 463-7040.

Merci d'avoir choisi notre produit !



