

**Packing List**

- Shear Pin
- Instruction sheet

**Instructions**

510850

**Replace the Shear Pin**

**WARNING:** Auger is sharp. Always wear gloves when performing any maintenance on the auger.



**WARNING:** Do not at any time make any adjustments to the machine without first removing the battery packs.

**NOTE:** The shear pins are located in the auger shaft. They aid in absorbing the instant stall torque when the auger strikes obstacles during working and protect the gearbox and motor from damage.

1. Remove the locking pin from the shear pin on each side and then pull out the broken shear pin. (Fig. 1)
2. Carefully align the auger to the auger shaft and insert the new shear pin into the slot, then insert the locking pin to secure the auger. (Fig. 1)

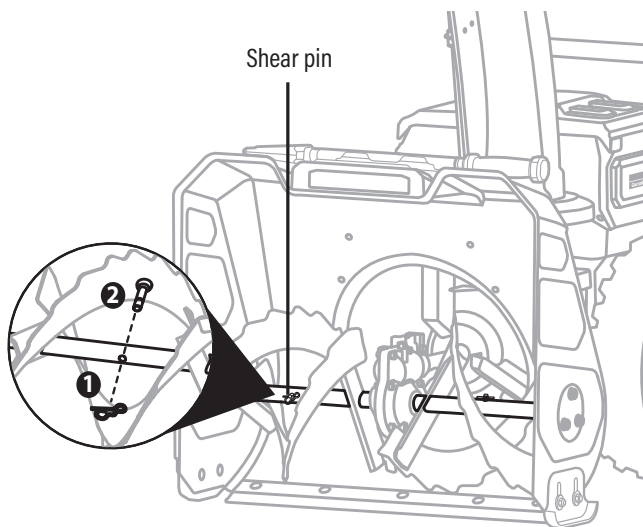

Fig.1

- Goupille de cisaillement
- Feuille d'instructions

## Remplacement de la goupille de cisaillement



**AVERTISSEMENT :** La tarière est tranchante. Portez toujours des gants lorsque vous effectuez un entretien sur la tarière.



**AVERTISSEMENT :** Retirez toujours les batteries avant d'effectuer des réglages sur la souffeuse.

**REMARQUE :** Les goupilles de cisaillement sont situées dans l'arbre de la tarière. Elles permettent de compenser le risque de décrochage lorsque la tarière heurte des obstacles pendant le travail. Elles protègent aussi le boîtier d'engrenage et le moteur contre les dommages.

1. Retirez la goupille de verrouillage de la goupille de cisaillement de chaque côté, puis retirez la goupille de cisaillement cassée. (Image 1)
2. Alignez soigneusement la tarière sur l'arbre de la tarière et insérez la nouvelle goupille de cisaillement dans la fente. Insérez la goupille de verrouillage pour fixer la tarière. (Image 1)

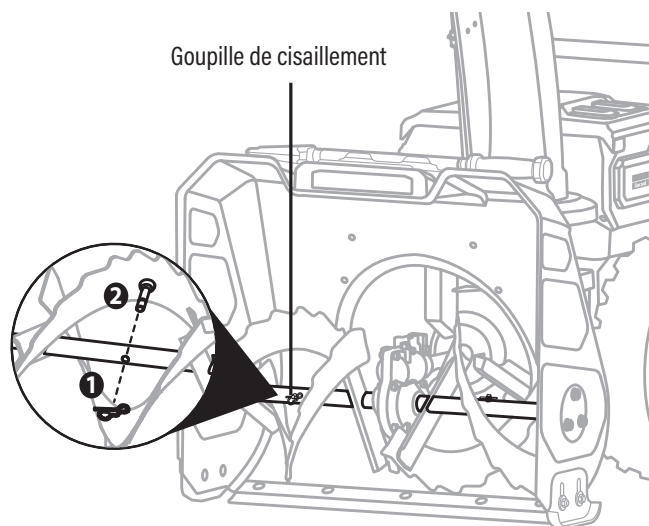

Image 1