

Packing List

- Wheel
- Instruction sheet

Instructions

510843

Replace the Wheel



WARNING: Always wear gloves when performing any maintenance.

1. Remove the battery packs before any maintenance. Lay the snow blower on its side, then pull out the locking pin to remove the outer gasket and the wheel. Save the inner gasket on the wheel shaft. (Fig. 1)
2. Replace the wheel with a new one.
3. Reassemble the gear, new wheel, and outer gasket in reverse order. Lock them with the locking pin.
4. Check and adjust the tire pressure according to the recommended PSI before using the snow blower.

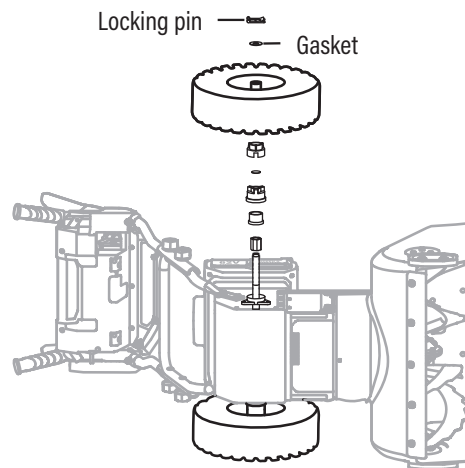

Fig. 1

Recommended PSI

Inflate to **10 PSI**. Do not inflate beyond **24 PSI**, the tire may explode and cause injury.

- Roue
- Feuille d'instructions

Remplacement de la roue



AVERTISSEMENT : Portez toujours des gants lors de toute opération d'entretien.

1. Retirez les batteries avant toute opération d'entretien. Couchez la souffleuse à neige sur le côté, puis retirez la goupille de verrouillage pour retirer le joint extérieur et la roue. Conservez le joint intérieur sur l'arbre de la roue. (Image 1)
2. Remplacez la roue usée par une neuve.
3. Remontez l'engrenage, la nouvelle roue et le joint extérieur. Verrouillez-les à l'aide la goupille de verrouillage.
4. Vérifier et ajuster la pression des pneus selon la pression recommandée (PSI) avant d'utiliser la souffleuse à neige.

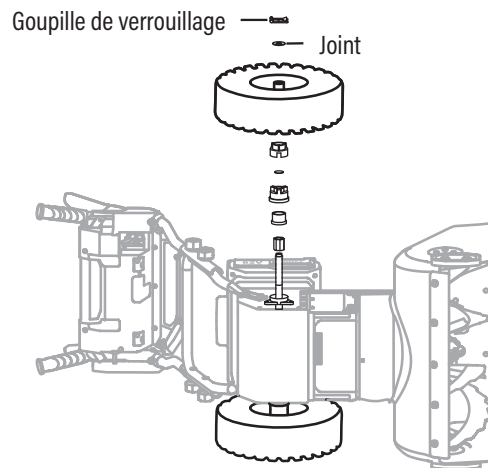

Image 1

Pression recommandée (PSI)

Gonfler à **10 PSI**. Ne pas gonfler au-delà de **24 PSI**, le pneu peut exploser et causer des blessures.