

## Packing List

- 21" Snow blower belt
- Instruction sheet

## Instructions

510683

## Replace the Drive Belt



**WARNING:** Always wear gloves when performing any maintenance. Make sure to turn off the switch handle and remove the battery packs from the snow blower before inspecting, cleaning, or performing any maintenance task on your snow blower.

After working, the drive belt may become worn, excessively cracked, frayed, or otherwise damaged, replace the belt if these conditions happen.

1. Unscrew the five screws with a Phillips screwdriver to remove the drive belt cover (Fig. 1).
2. Remove the spring from the hook to release the belt tension (Fig. 2).
3. Pull the tension pulley out a little for easy removing of the belt.
4. Remove the drive belt by slowly turning the auger pulley counterclockwise while pulling the belt outwards (Fig. 3).
5. Replace a new belt. Rotate the new drive belt first around the motor pulley, then around the auger pulley. Slowly turn the auger pulley clockwise to drive the belt inwards (Fig. 4).
6. Place the tension pulley in place.
7. Re-install the spring onto the hook to tension the drive belt.
8. Re-install the drive belt cover with the five screws.

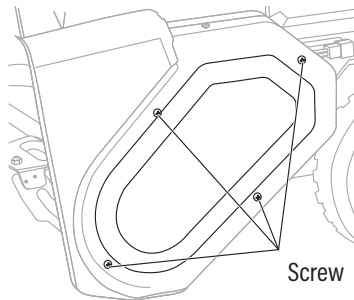

Fig. 1

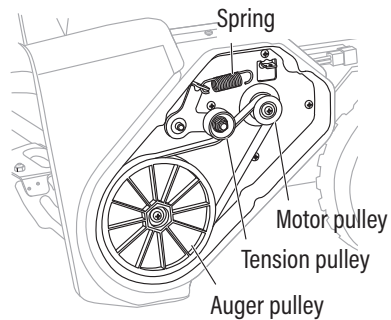

Fig. 2

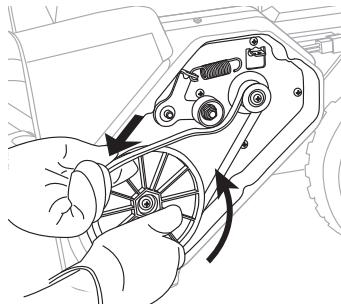

Fig. 3

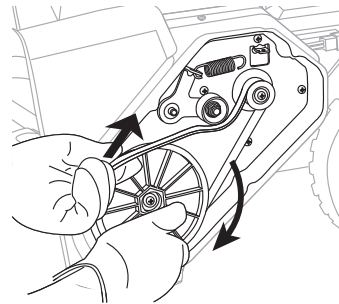

Fig. 4

- Courroie d'entraînement
- Feuille d'instructions

## Remplacement de la courroie d'entraînement



**AVERTISSEMENT :** Portez toujours des gants lorsque vous effectuez des travaux d'entretien. Éteignez l'interrupteur et retirez les batteries avant d'inspecter, de nettoyer ou d'effectuer toute tâche d'entretien sur votre souffleuse.

Après le travail, la courroie d'entraînement peut présenter des signes d'usure, être fissurée, effilochée ou endommagée; si tel est le cas, remplacez la courroie.

1. Dévissez les 5 vis à l'aide d'un tournevis cruciforme pour retirer le couvercle de la courroie d'entraînement (Image 1).
2. Retirez le ressort du crochet pour relâcher la tension de la courroie (Image 2).
3. Tirez légèrement la poulie de tension pour faciliter le retrait de la courroie.
4. Retirez la courroie d'entraînement en tournant lentement la poulie de la tarière dans le sens inverse des aiguilles d'une montre, tout en tirant la courroie vers l'extérieur (Image 3).
5. Remplacez la courroie. Faites tourner la nouvelle courroie d'entraînement d'abord autour de la poulie du moteur, puis autour de la poulie de la tarière. Tournez lentement la poulie de la tarière dans le sens des aiguilles d'une montre pour faire rentrer la courroie (Image 4).
6. Mettez la poulie de tension en place.
7. Réinstallez le ressort sur le crochet pour tendre la courroie d'entraînement.
8. Réinstallez le couvercle de la courroie d'entraînement à l'aide des 5 vis.

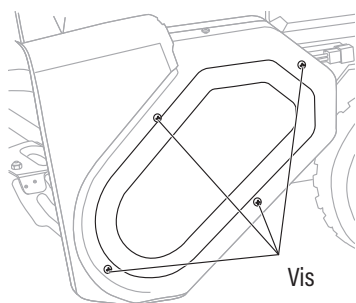

Image 1

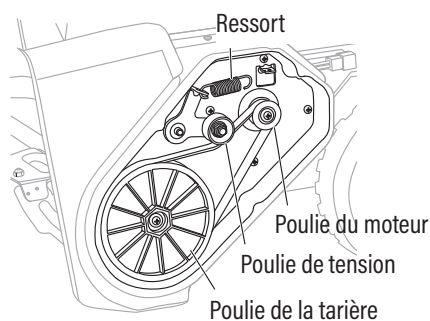

Image 2

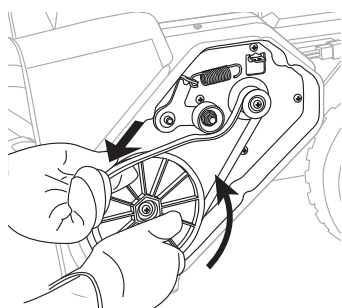

Image 3

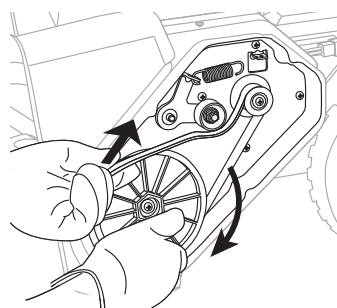

Image 4