

# Garant

## Lawn Leveling Rake 30 in Râteau de nivellement 30 po



### Instructions

85694 / GPLLP30

#### INCLUDED PARTS / PIÈCES INCLUSES

ITEM ARTICLE	DESCRIPTION	QTY QUANTITÉ
1	Leveling Plate / Plaque de nivellement	1
2	U-Bracket / Barre en «U»	1
3	Tube	2
4	Tube with tip / Tube avec embout	1
5	Knob nut / Poignée écrou (M6)	3
6	Screw / Vis (M6 x 40mm)	3
7	Long screw / Longue vis (M10 x 220mm)	1
8	Nut / Écrou (M10)	1

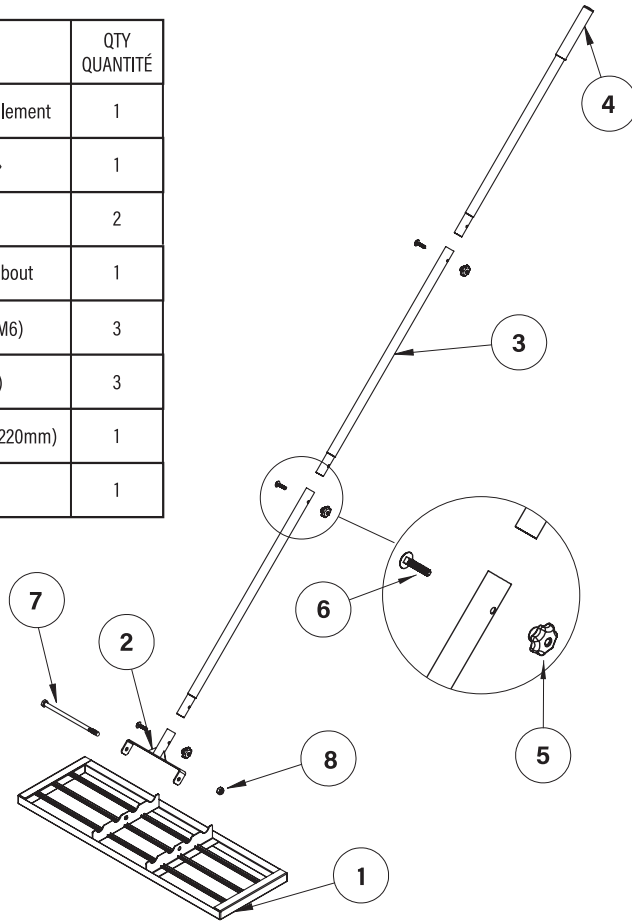

#### STORAGE / RANGEMENT

Remove any remaining debris from the plate. Disassemble the handle if necessary to optimize storage. Store the lawn leveling plate in a dry place.

Retirer les débris restants sur la plaque. Désassembler le manche au besoin pour optimiser le rangement. Ranger le râteau de nivellement dans un endroit sec.

**1** Take the U-Bracket and attach it to the lawn leveling rake using the long screw and the nut.

Prendre la barre en « U » et l'attacher à l'aide de la longue vis et de l'écrou au râteau de nivellement.

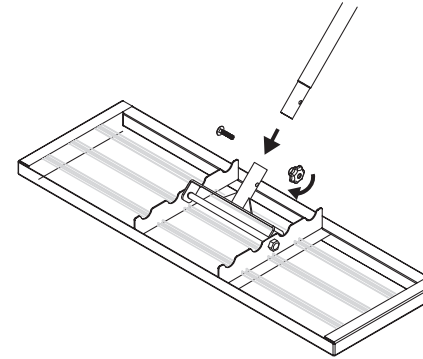
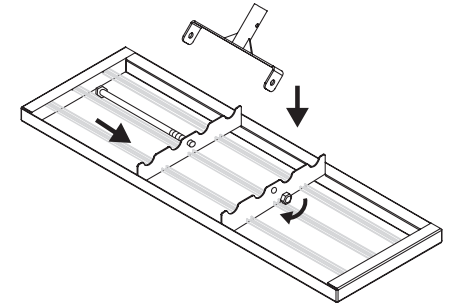

**2** Take a tube and attach it to the U-Bracket using a screw and a knob nut.

Prendre un tube et l'attacher à la barre en « U » à l'aide d'une vis et d'une poignée écrou.

#### Note:

Adjust the long screw to facilitate or restrict the handle's pivot.  
Régler la longue vis pour ajuster ou limiter la rotation du manche.



**3** Assemble the handle with the screws and knob nuts.

Assembler le manche avec les vis et poignées écrou.

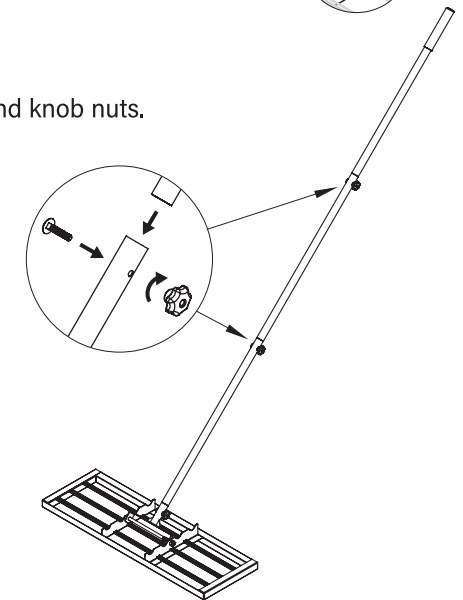

#### USE TO LEVEL / UTILISER POUR NIVELER

- Soil
- Peat moss
- Compost
- Manure
- Sand
- Stone dust
- Terre
- Mousse de tourbe
- Compost
- Fumier
- Sable
- Poussière de pierre

#### ⚠ WARNING

For manual use only.

#### ⚠ AVERTISSEMENT

Utilisation manuelle seulement.